

# La céramique

Objekttyp: **Chapter**

Zeitschrift: **Bulletin de l'Association Pro Aventico**

Band (Jahr): **37 (1995)**

PDF erstellt am: **22.07.2024**

## **Nutzungsbedingungen**

Die ETH-Bibliothek ist Anbieterin der digitalisierten Zeitschriften. Sie besitzt keine Urheberrechte an den Inhalten der Zeitschriften. Die Rechte liegen in der Regel bei den Herausgebern.

Die auf der Plattform e-periodica veröffentlichten Dokumente stehen für nicht-kommerzielle Zwecke in Lehre und Forschung sowie für die private Nutzung frei zur Verfügung. Einzelne Dateien oder Ausdrucke aus diesem Angebot können zusammen mit diesen Nutzungsbedingungen und den korrekten Herkunftsbezeichnungen weitergegeben werden.

Das Veröffentlichen von Bildern in Print- und Online-Publikationen ist nur mit vorheriger Genehmigung der Rechteinhaber erlaubt. Die systematische Speicherung von Teilen des elektronischen Angebots auf anderen Servern bedarf ebenfalls des schriftlichen Einverständnisses der Rechteinhaber.

## **Haftungsausschluss**

Alle Angaben erfolgen ohne Gewähr für Vollständigkeit oder Richtigkeit. Es wird keine Haftung übernommen für Schäden durch die Verwendung von Informationen aus diesem Online-Angebot oder durch das Fehlen von Informationen. Dies gilt auch für Inhalte Dritter, die über dieses Angebot zugänglich sind.

## La céramique <sup>117</sup>

Marie-France MEYLAN KRAUSE

### Introduction

Le nombre de fragments de céramique mis au jour dans les quartiers nord-est d'Aventicum, lors des diverses campagnes de fouilles qui eurent lieu entre 1991 et 1995, s'élève à 29'702; ce total correspond à un nombre minimum d'individus après recollage des bords et des fonds de 6'562<sup>118</sup>.

La présentation de ce matériel a pour objet essentiel de fournir un support chronologique à la datation des phases archéologiques mises en évidence dans la première partie de cet article<sup>119</sup>. Les couches contemporaines, correspondant à ces diverses phases, ont été regroupées en horizons (fig. 28). Les dates obtenues par la dendrochronologie sont incertaines étant donné le mauvais état de conservation du bois et n'offrent dans les meilleurs cas qu'un *terminus post quem*, la date de l'abattage n'ayant pu être déterminée. Les monnaies étaient assez abondantes (p. 109-112); elles confirment le plus souvent la chronologie fournie par la céramique. Dans un seul cas elles contribuent à la datation d'un horizon<sup>120</sup>.

La céramique demeure donc l'unique critère de datation<sup>121</sup> dont la validité est quelque peu affaiblie par le caractère sommaire de la stratigraphie. Nous avons pris en considération, pour la datation des horizons, le matériel des ensembles clos ou homogènes n'ayant subi aucune altération. Ce matériel, qui représente environ 32% de l'ensemble de la céramique mise au jour, est regroupé par horizon et présenté sous forme de tabelles. Les commentaires et le catalogue qui suivent ont pour but d'apporter non seulement la preuve chronologique, mais également l'illustration du faciès céramologique.

Il eût été également utile de proposer un premier bilan des importations et de dresser une carte des provenances par époque et par catégorie. Cette fouille, en raison des nombreuses limites qu'elle nous impose, ne nous permet pas encore de réaliser un tel travail. Nous en avons jeté les bases en mentionnant, à chaque fois que cela était possible, le lieu d'origine de telle ou telle céramique, sans en tirer toutefois de conclusion, ni même de tendance statistique. Nous avons également renoncé à effectuer des comparaisons minutieuses avec des résultats obtenus sur d'autres sites, ceci afin de ne pas induire en erreur de futures recherches. De plus, ce matériel était très fragmentaire, ce qui explique le nombre élevé de tessons non identifiés qui ne pouvaient être rattachés à aucune forme en particulier.

Nous nous limiterons donc à présenter un premier bilan comportant certains indices qui exigeront une confirmation ultérieure lorsque de nouvelles fouilles auront livré leurs résultats.

Le matériel des unités de prélèvement écartées figure, à titre de documentation, dans un tableau récapitulatif, à la suite des tabelles regroupant le matériel présenté par horizon.

Toutes les estampilles ont été étudiées, quel que soit leur contexte de trouvaille, et sont présentées sous forme de tableaux (fig. 36-40). Les graffiti et inscriptions peintes les plus complets ont également été documentés.

Dans la partie conclusive, nous avons jugé intéressant, vu la proximité d'ateliers de potiers, de mettre en évidence les formes qui pourraient être des productions avenchoises.

Enfin, nous avons comparé ce matériel des quartiers nord-est avec celui mis au jour dans la région du palais de *Derrière la Tour*<sup>122</sup>. Ces deux secteurs présentent des similitudes: d'une part, ils se situent à la frange des quartiers réguliers (*insulae*), d'autre part tous deux ont vu se développer au cours du I<sup>er</sup> s. des installations artisanales<sup>123</sup>.

117. Je remercie chaleureusement M. Aubert, auteur des dessins, ainsi que les collaborateurs du laboratoire de restauration du Musée, principalement A. Schwarz. Ma gratitude s'adresse également à S. Martin-Kilcher pour les informations dont elle m'a fait part concernant les amphores et surtout les graffiti n<sup>os</sup> 92, 95, 131 et l'inscription peinte n<sup>o</sup> 77. M. A. Speidel a bien voulu se charger de la lecture du graffiti n<sup>o</sup> 130 ainsi que de l'estampille (?) n<sup>o</sup> 129. Qu'il en soit vivement remercié.

118. Ces chiffres comprennent toutes les catégories céramiques couramment admises, y compris les lampes en terre cuite.

119. Cf. BLANC, *supra*, p. 13-32.

120. Horizon 2: date fournie par la céramique: 50-80; présence d'une monnaie de 87 ap. J.-C.

121. Le verre apporte quelques précisions supplémentaires pour la datation d'ensembles situés hors horizons (cf. HOCHULIGYSEL, *infra*, n<sup>os</sup> 29, 35, 37).

122. Le matériel d'une partie de la zone adjacente (*insula* 7) a été intégré pour cette analyse. Publication des campagnes de fouilles de 1989-1991/1995, en préparation. Pour les rapports préliminaires déjà parus: BÖGLI/MEYLAN 1980, MOREL 1990, MOREL 1991 a, MOREL 1991 b.

123. Fours de potiers et de tuiliers pour les quartiers nord-est: cf. CASTELLA, *infra*, p. 113-141; atelier de verriers pour le secteur de *Derrière la Tour*: MOREL/AMREIN 1992.

Période	Horizon	Phase	Datation	Monnaies	Date dendro.	Date C <sub>14</sub>	Événements	Emplacement	
Pré-romaine						385-90 av. J.-C.	Formation naturelle d'un "chenal", comblé et pratiquement assaini au début de l'occupation romaine	Zone 1	
Romaine	1	1	1-40		Entre 8 et 50 (93/9256)		Premières traces d'une occupation encore diffuse. Mise en place de la voirie (route du port et réseau urbain orthogonal).	Sur l'ensemble du secteur, à l'exception de la zone 2	
	2	2	40/50-80/90	As frappé à Rome en 87 ap. J.-C. (inv. 90/9003-3) Dupondius frappé à Rome entre 51 et 54 ap. J.-C. (inv. 91/9024-1)			Intensification de l'occupation. Activités artisanales (fours de tuilliers et de potiers). Habitat caractérisé par une architecture de terre et de bois. Plusieurs puits. Elargissement de la route du port	Tous les secteurs Zones 3 et 5  En particulier zone 5	
	3/3a	3	80-150			après 48 av. J.-C. (93/9255); après 62 (93/9254)		Construction de l'enceinte. Importante extension de l'habitat (constructions maçonnées) entraînant la suppression ou le déplacement des activités artisanales. Puits. Réfection de la route du port.	Zones 3, 4, 5 et 6
		3a						Réseau de fosses et de fossés (activités rurales, artisanales?). Premières traces d'habitat constatées à l'est de la route du port (architecture de terre et de bois).	Zones 1 et 2
	3b	3b	100-200	Dupondius frappé à Rome en 118 ap. J.-C. (inv. 91/9040-1)				Extension de l'habitat, activités artisanales supposées.  Captage d'eau.	Zone 2  Zone 1
	4	4	150-200	Sesterce frappé à Rome entre 161 et 176 ap. J.-C. (inv. 91/9027-2)		après 192 (93/9253)		Extension et réfections locales des bâtiments existants. Puits. Important essor de l'habitat marqué par l'agrandissement des constructions de la phase précédente. Aménagement d'un bassin.	Zones 3, 4, 5 et 6 Zones 1 et 2  Zone 1
5		200-250...					Abandon	Tout le secteur	
Post-romaine	XVI <sup>e</sup> s. ? (d'après sources littéraires)						Implantation d'un large mur dans les niveaux de démolition romains, éventuellement en relation avec une maladière médiévale (lieu-dit: <i>A la Maladaire</i> ).	Zone 2	

Fig. 28. Horizons et phases de l'évolution des quartiers nord-est d'Aventicum.

## Comptages et catégories

Nous avons procédé à deux sortes de comptages qui figurent à chaque fois dans nos tabelles. Nous avons calculé d'une part le nombre total des fragments et d'autre part le nombre minimum d'individus après collages, obtenu à partir du nombre de bords lorsque cela était possible ou, si tel n'était pas le cas, à partir du nombre de fonds. Si nous n'avions que des panses, un seul exemplaire a été compté<sup>124</sup>.

Les commentaires ne prennent en considération que les chiffres comptabilisant le nombre minimum d'individus. Les totaux sont toujours mentionnés afin que des comparaisons puissent être effectuées avec d'autres sites, où les calculs se fondent sur le total des fragments.

Nous avons classé cette céramique parmi les principales catégories admises. Nous y avons adjoint les lampes et la pierre ollaire.

Le seul groupe qui ne soit pas clairement défini est celui que nous appelons «gallo-belge» du fait de sa probable origine nord-gauloise<sup>125</sup>. Il se compose de deux sortes de céramique qui se distinguent nettement par leur technique. La première regroupe des gobelets à pâte claire; ils sont souvent ovoïdes (AV 92) mais ont parfois la panse et l'épaule carénés (AV 75). Le gobelet appelé en allemand *Gurtbecher* est plus rare (AV 102). Ces vases ont en commun un revêtement (sorte de patine), plus ou moins mince, qui varie du gris fumé au marron foncé. La seconde se compose de gobelets (AV 57, AV 93) et de coupes (AV 135) dont les caractéristiques principales sont la pâte grise, la surface lissée et l'extrême finesse des parois (1 mm).

Nous avons classé parmi les imitations de terre sigillée (TSI) aussi bien les reproductions de formes italiennes ou

124. Les comptages ont été effectués d'après le système utilisé à Lattes (PY/ADROHER AUROUX 1991, p. 84-85).

125. Pour une approche plus précise de cette catégorie de céramique, se reporter aux *Actes du Congrès de la SFEACG (Tournai, 28-31 mai 1992)*, Marseille, 1992 (plus particulièrement R. BRULET, La céramique gallo-belge: problématique, p. 11-16)

gauloises que toute autre forme de fabrication analogue (même qualité du revêtement, parfois revêtement uniquement à l'extérieur). Les imitations des II<sup>e</sup> et III<sup>e</sup> s. ont été regroupées parmi les céramiques à revêtement argileux.

Les objets en terre cuite tels que les jetons ou les pesons de tisserand, le verre, ainsi que les objets en métal ou en os figurent à la suite des tabelles résumant le matériel céramique contenu dans chaque horizon, afin d'obtenir un aperçu plus complet de l'ensemble des classes de matériel. On y trouvera également une référence aux éventuelles illustrations.

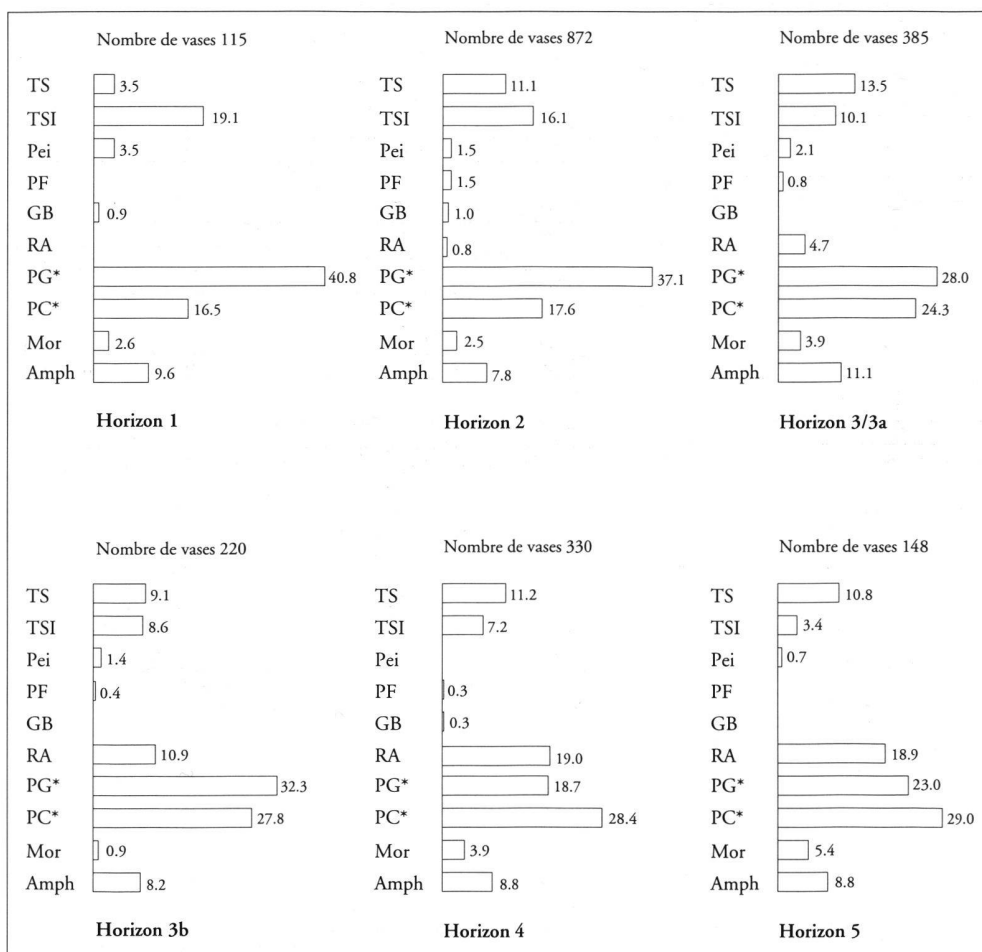

Fig. 29. Pourcentage du nombre de vases par horizon et par catégorie.

TS terre sigillée importée

TSI terre sigillée de production locale ou régionale

Pei céramique peinte

PF céramique à parois fines

GB céramique «gallo-belge»

RA céramique à revêtement argileux

PG\* céramique à pâte grise, y compris les cruches et la terra nigra

PC\* céramique à pâte claire, y compris les cruches et la céramique à revêtement micacé

Mor mortiers

Amph amphores

### Liste des abréviations courantes (abréviations typologiques: p. 60)

Origine	Groupe/pâte
Gm ou G. mérid.	Gaule méridionale
Gc ou G. centr.	Gaule centrale
Go ou G. orient.	Gaule orientale
La Gr.	La Graufesenque
Tyrrhén.	côte ouest (tyrrhénienne) de l'Italie
amph	amphore
gb	gallo-belge
gross.	grossière
pc.	pâte claire
pei	peinte
pf	parois fines
pg.	pâte grise
revêt. argil. (ra)	revêtement argileux
revêt. mic.	revêtement micacé
TN	terra nigra
TS	terre sigillée
TSI	terre sigillée de production locale ou régionale



**Horizon 1: 1-40** 126

Céramique: Nombre de tessons: 412  
 Nombre de vases: 115

*TS lisse*

Forme	Type	Tot.	NI	Origine	N°
Coupe	<i>Haltern 8</i>	1	1	Italique	1
Plat		1	1	<i>id.</i>	
Coupe	<i>Hofheim 8</i>	2	1	Gm	
Plat	<i>Drag. 15/17</i>	1	1	<i>id.</i>	
<i>Total</i>		5	4		

*TSI*

Forme	Type	Tot.	NI	Nos
Bol	<i>Drack 9/10</i>	10	5	2
Bol hémisph.		2	2	
<i>id.</i>	<i>AV 169 *</i>	1	1	6
Bol	<i>AV 171 *</i>	2	1	5
Bol/plat		2	1	9
Bol	<i>Drack 21</i>	11	4	7-8
<i>id.</i>		7	5	
<i>id.</i>	<i>Drack 1</i>	1	1	
<i>id.</i>	<i>Drack 2</i>	1	1	
Plat	<i>cf. AV 255</i>	1	1	3
<i>Total</i>		38	22	4

\* Production attestée par des ratés de cuisson

*Peinte*

Forme	Type	Tot.	NI	N°
Bouteille		4	2	
Pot	<i>AV 43/1</i>	1	1	10
Récipient		4	1	
<i>Total</i>		9	4	

*Gallo-belge*

Forme	Type	Tot.	NI
Gobelet	<i>AV 92</i>	1	1
<i>Total</i>		1	1

*Terra nigra*

Forme	Type	Tot.	NI
Tonneau	<i>AV 16-17</i>	6	1
Récipient		1	1
<i>Total</i>		7	2

*Engobe interne rouge*

Forme	Type	Tot.	NI	Origine	Nos
Couvercle	<i>AV 280/1</i>	1	1	tyrrhén.	11
Plat	<i>AV 270</i>	1	1	locale	12
<i>id.</i>		3	2	locale	13
<i>Total</i>		5	4		

*Pâte grise*

Forme	Pâte	Type	Tot.	NI	Nos
<i>Dolium</i>		<i>AV 1-3</i>	4	3	
<i>id.</i>		<i>AV 3</i>	1	1	14
Tonneau			31	3	
Pot			35	9	
<i>id.</i>	gross.		1	1	15
<i>id.</i>	gross.	<i>AV 32</i>	22	2	16-17
<i>id.</i>	gross.		22	3	
Pot à épaule		<i>AV 73</i>	8	6	18
Pot à col cintré		<i>AV 47</i>	2	2	
Terrine carénée		<i>AV 133</i>	21	6	19
Terrine à bord rentr.		<i>AV 227</i>	1	1	
Couvercle			5	2	
Récipient			58	6	
<i>Total</i>			211	45	

126. Unités de prélèvement prises en compte: 9001, 9002, 9012, 9013, 9260, 9261, 9262, 9263, 9279, 9284, 9327, 9414.

*Pâte claire*

Forme	Type	Tot.	NI	Nos
Tonneau		1	1	
Pot		14	1	
Terrine		1	1	20
Terrine à bord rentr.	<i>cf. AV 223</i>	1	1	21
<i>id.</i>	<i>AV 227</i>	1	1	22
Récipient		38	7	
<i>Total</i>		56	12	

*Revêtement micacé*

Forme	Type	Tot.	NI	N°
Bol à marli lisse	<i>AV 205</i>	1	1	23
<i>Total</i>		1	1	

*Cruches*

Type	Tot.	NI	Nos
<i>AV 304 *</i>	5	3	24-25
	35	3	
<i>Total</i>	40	6	

\* Production attestée par des ratés de cuisson

*Mortiers*

Type	Tot.	NI	Nos
<i>AV 369</i>	2	2	26-27
<i>AV 375</i>	2	1	
<i>Total</i>	4	3	

*Amphores*

Type	Tot.	NI	Origine	Nos
<i>Dressel 2-4</i>	13	2	Italie	
<i>Gauloise 2</i>	2	1	Gaule	
<i>Gauloise 3</i>	2	1		28
<i>Dressel 20</i>	8	3	Espagne	
<i>Vindonissa 586</i>	3	1		29
Divers non ident.	7	3		
<i>Total</i>	35	11		

*Verre*

Forme	Type	Remarques	Tot.	NI
Coupe	<i>Isings 3</i>		1	1
Non ident.		bleu-vert	3	1
<i>Total</i>			4	2

*Métal*

Matériau	Forme	NI
Bronze	non ident.	2
Fer	clou	13
<i>id.</i>	crochet	1
<i>id.</i>	non ident.	2
<i>Total</i>		18

**Commentaires****Les céramiques fines**

On remarque une prédominance des imitations locales de terre sigillée sur la terre sigillée d'importation (fig. 29).

La terre sigillée italique, en très faible nombre, n'est représentée que par le service 2 de Haltern (n° 1). La coupe Hofheim 8 et le plat Drag. 15/17, qui font leur

apparition vers les années 30, sont les seules formes de terre sigillée gauloise.

Les productions locales ou régionales imitent le service 1 de Haltern avec un unique exemplaire, mais surtout le service 2 (nos 2-3).

Le plat n° 4, très rare, peut être comparé à la forme italique *Consp.* 1.1 (cf. AV 255).

Les bols AV 169 et AV 172, proches du type Drack 22, sont particulièrement fréquents et sont probablement issus d'ateliers avenchois<sup>127</sup>. Le n° 9, dont un parallèle se trouve à Vindonissa, est un exemplaire unique pour l'instant.

Il faut relever l'absence des plats imitant les formes gauloises Drag. 15/17 et Drag. 18.

La céramique peinte est précoce. Le pot n° 10 se retrouve fréquemment dans des ensembles augustéens (Massongex, Genève, Nyon, Lausanne-Vidy, Yverdon, Bâle).

Aucune céramique à parois fines n'est à signaler.

### Les céramiques communes

On remarque de manière générale que les céramiques à pâte grise sont plus nombreuses que celles à pâte claire (fig. 29).

Les pots à cuire à pâte grise grossière sont assez abondants; ils comportent en général un décor brossé sur la panse et sont montés à la main (nos 16-17); le n° 15 est rare.

Parmi les céramiques grises fines, on retrouve les terrines carénées (n° 19) et surtout les pots à épaule marquée (n° 18).

Les terrines à pâte claire (nos 20-22) se rencontrent dans des ensembles augustéens (Genève, Nyon, Massongex).

Le bol à marli n° 23, à revêtement micacé, bien que très rare dans un contexte aussi précoce, ne doit cependant pas être considéré comme un intrus. A de rares occasions, nous l'avons rencontré dans des ensembles du milieu du I<sup>er</sup> s. A Vindonissa, des exemplaires de ce type se retrouvent également dans des couches datées de cette époque.

Parmi les plats à engobe interne rouge, le n° 13 ne se rencontre que rarement. Cette catégorie de céramique est en général une production locale ou régionale. Les rares pièces importées, comme le couvercle n° 11, proviennent d'Italie (côte tyrrhénienne).

On relèvera l'absence des cruches à lèvres pendante (AV 301) si caractéristiques de la période augustéenne précoce.

La production avenchoise des cruches à bord en corniche (nos 24-25) est attestée par des ratés de cuisson.

Les mortiers ne se rencontrent encore que rarement; le type Haltern 59 (nos 26-27) domine.

### Les amphores

Elles sont peu nombreuses (nos 28-29). La Gauloise 4 n'a pas encore fait son apparition.

127. Formes analogues produites dans les ateliers voisins: cf. CASTELLA, *infra*, fig. 23, 42, p. 138-139.

## Horizon 2: 40/50-80/90 128

Céramique: Nombre de tessons: 4333  
 Nombre de vases: 872  
 Nombre de lampes: 4

### TS

Groupe	Forme	Type	Tot.	NI	Origine	Nos
TS ital.	Coupe	Haltern 8	1	1		30
	id.	Haltern 11	1	1		
	id.		1	1		
	Plat	Haltern 2	3	3		
TS	Récip.		12	5	Gm	
TS ornée	Bol		1	1	Gm	31
	id.	Drag. 29	13	11	id.	
	id.	Drag. 37	4	1	id.	
TS lisse	Bol		4	2	Gm	32-34
	Coupe		42	15	id.	
	id.	Hofheim 5	5	2	id.	
	id.	Drag. 27	19	10	id.	
	id.	Hofheim 12	3	3	id.	
	id.	Hofheim 8	7	4	id.	
	id.	Hofheim 9	3	2	id.	
	id.	Drag. 24-25	10	7	id.	
	Plat	Service E	1	1	id.	
	id.		26	9	id.	
	id.	Hofheim 1	2	2	id.	
	id.	Drag. 15/17	31	9	id.	
	id.	Drag. 17b	1	1	id.	
	id.	Drag. 18	10	4	id.	
id.	Drag. 36	2	2	id.		
Total			202	97		

### TSI

Forme	Type	Tot.	NI	Origine	Nos
Terrine	AV 139	1	1		
Bol	Drack 20	3	2		35-36
id.	Drack 21	216	54		
Bol hémisph.		17	5		
id.	AV 169*	7	4		38
id.	AV 171*	12	3		
id.	AV 172	3	3		
Bol à collerette	Drack 19	20	10		39
Bol/coupe		36	29		42
id.	Drack 9	4	3		43
id.	Drack 11	4	3		
id.	Drack 13	1	1		
id.	Drag. 22-23 / Hofheim. 9	1	1	Lousonna, la Péniche	
Plat	Drag. 22	3	1		
id.	Drack 2	7	4		40-41
id.	Drack 3*	20	6		
id.	Drack 4*	14	6		
id.		2	2		
Récipient		2	2		
Jeton**		1	1		
Total		374	141		

\* Production attestée par des ratés de cuisson

\*\* découpé dans une panse de vase

### Peinte

Forme	Type	Tot.	NI	N°
Bouteille		11	8	
Gobelet**	cf. AV 62	1	1	44
Bol hémisph.	AV 163	4	2	
Récipient		2	2	
Total		18	13	

\*\* Pièce surcuite

128. Unités de prélèvement prises en considération: 9003, 9024, 9025, 9046, 9050, 9055, 9257, 9266, 9267, 9268, 9269, 9270, 9271, 9272, 9275, 9276, 9281, 9282, 9283, 9288, 9324, 9325, 9326, 9328, 9330, 9331, 9337, 9345, 9348, 9350, 9401, 9432, 9448, 9449.

**Parois fines**

Forme	Type	Tot.	NI	Origine	N°
Gobelet	AV91	10	3	Lyon	
<i>id.</i>	<i>id.</i>	1	1	non ident.	
Coupe	AV192	1	1	Espagne	
<i>id.</i>	<i>id.</i>	16	7	Lyon	45
Couvercle		1	1	non ident.	
<b>Total</b>		<b>29</b>	<b>13</b>		

**Gallo-belge**

Forme	Type	Groupe	Tot.	NI
Pot/gobelet	AV57	TN	4	2
Gobelet	AV92	pc.	15	5
<i>id.</i>	AV93	TN	1	1
Coupe	AV135	TN	1	1
<b>Total</b>			<b>21</b>	<b>9</b>

**Terra nigra**

Forme	Type	Tot.	NI
Tonneau	AV16-17	20	3
Pot à épaule	AV74	2	1
Pot/gobelet		3	3
Terrine à bord rentr.	AV227/233	1	1
<i>id.</i>	AV227	4	1
Récipient		7	2
<b>Total</b>		<b>37</b>	<b>11</b>

**Engobe interne**

Forme	Type	Tot.	NI	Engobe	Origine
Plat	AV276	10	1	noir	locale
<i>id.</i>	AV274	8	3	<i>id.</i>	<i>id.</i>
<i>id.</i>		1	1	<i>id.</i>	<i>id.</i>
<i>id.</i>		17	5	rouge	tyrrhén.
<i>id.</i>		14	11	<i>id.</i>	locale
Couvercle		8	2	<i>id.</i>	tyrrhén.
<b>Total</b>		<b>58</b>	<b>23</b>		

**Revêtement argileux mat**

Forme	Type	Tot.	NI
Gobelet		2	2
Coupe, gobelet ?		1	1
Pot sablé	AV78	8	3
<b>Total</b>		<b>11</b>	<b>6</b>

**Pâte grise**

Forme	Type	Tot.	NI	Nos
<i>Dolium</i>	AV1	8	2	
<i>id.</i>	AV1-3	3	2	
<i>id.</i>	AV3	251	5	
Tonnelet	AV10	1	1	
Tonneau		99	12	
Pot	AV34	4	4	
<i>id.</i>	AV35	13	3	
<i>id.</i>	AV47	2	2	
<i>id.</i>	AV59	1	1	
Pot à bord triang.	AV63	49	45	46-48
Pot à épaule	AV73*	36	23	
Pot divers		75	33	
Pot/gobelet	AV100	1	1	
<i>id.</i>		3	2	
Gobelet		1	1	
Terrine carénée	AV133	1	1	
<i>id.</i>	AV139	1	1	
<i>id.</i>	AV142	3	2	49-50
Terrine à bord rentr.	AV227*	5	5	
<i>id.</i>	AV233	4	3	
<i>id.</i>	AV235*	8	8	
<i>id.</i>		2	2	
Terrine		4	3	
Ecuelle/terrine	cf. AV286	2	2	
Bol à marli bi-rainuré	AV212/4	1	1	
Ecuelle	AV283	14	9	
<i>id.</i>		2	2	
Couvercle		17	10	
Jeton**		1	1	
Passoire		2	2	
Récipient		870	117	
Récipient tripode		8	5	
<b>Total</b>		<b>1492</b>	<b>311</b>	

\* Production attestée par des ratés de cuisson

\*\* découpé dans une panse de vase

**Pâte claire**

Forme	Type	Tot.	NI	Nos
<i>Dolium</i>		6	1	51
Tonneau	AV8	2	1	
Pot à bord éversé		7	5	
Pot à provisions	AV21	56	10	
Balsamaire	AV362	2	2	
Bol à collerette	AV216	1	1	
Bol à marli lisse	AV205	1	1	
Bol à marli rainuré	AV209	1	1	
Assiette		1	1	
Ecuelle	AV283	3	3	
Couvercle		8	6	52
Récipient tripode		1	1	
Récipient		1002	50	
<b>Total</b>		<b>1091</b>	<b>83</b>	

**Revêtement micacé**

Forme	Type	Tot.	NI
Pot		1	1
Bol à collerette	AV213	1	1
Bol à marli lisse	AV205	16	1
Bol à marli rainuré	AV209	1	1
Plat	AV283	1	1
Récipient		2	2
<b>Total</b>		<b>22</b>	<b>7</b>

**Cruches**

Forme	Type	Tot.	NI	Groupe	Nos
bord en corniche	AV303	4	1	pc.	53
<i>id.</i>	AV304*	11	8	pc.	54
<i>id.</i>	AV306	1	1	pc.	
bord en bandeau détaché	AV308*	3	3	pc.	
bord en entonnoir 1 anse		2	1	pc.	55
<i>id.</i>	AV327	24	1	pc.	56
bord éversé	AV315	6	4	pc.	
bord en entonnoir 2 anses	Roth 123; cf. AV333	3	1	pc.	57
<i>id.</i>	AV335	4	3	pc.	
large col cylindrique	AV341	4	4	pc.	
non ident.		107	36	pc.	
<i>id.</i>		1	1	revêt. mat	
<i>id.</i>		1	1	revêt. mic.	
<i>id.</i>		3	3	pg.	
<b>Total</b>		<b>174</b>	<b>68</b>		

\* Production attestée par des ratés de cuisson

**Mortiers**

Type	Tot.	NI	N°
AV375	62	19	
AV372	2	1	58
non ident.	3	2	
<b>Total</b>	<b>67</b>	<b>22</b>	

**Amphores**

Type	Tot.	NI	Origine
Dressel 2-4	35	5	Italie, Gaule (?)
Gauloise	21	7	Gaule
Gauloise 2	3	1	
Gauloise 4	142	6	
Dressel 20	99	13	Espagne
Haltern 70	10	3	
à garum	70	12	
Divers	338	21	
<b>Total</b>	<b>718</b>	<b>68</b>	

**Lampes**

Forme	Type	Tot.	NI	Décor	Nos
à médaillon concave		1	1	motif indét. sur le médaillon	59
<i>id.</i>	Loeschcke V/VIII	12	1	rosette sur le médaillon et petits ovales sur l'épaule	60
<i>id.</i>	Loeschcke IV/V	5	1		61
à douille centrale	Loeschcke XIV	1	1		62
<b>Total</b>		<b>19</b>	<b>4</b>		

**Terre cuite**

Objet	Type	Tot.	NI
Peson de tisserand	AV 422	1	1

**Verre**

Forme	Type	Remarques	Tot.	NI	Nos	Fig.
Bouteille	Is. 50/51		1	1	21	59
<i>id.</i>			2	2		
Fiolle			1	1	39	59
Gobelet	Is. 17		1	1	9	58 b
<i>id.</i>		soufflé dans un moule	1	1		
Coupe	Is. 1/18		1	1	2	58 a
<i>id.</i>	Is. 3		2	2		
Récipient		bleu-vert	15	10		
<i>id.</i>		vert-olive	6	2		
<i>id.</i>		vert clair	1	1		
Bâtonnet	Is. 79		1	1	40	59
Perle		bleu-vert	1	1		
<b>Total</b>			<b>33</b>	<b>24</b>		

**Os**

Forme	NI	Nos
Cuillère	1	10
Charnière	1	11
<b>Total</b>	<b>2</b>	

**Métal**

Matériau	Forme	Type	NI	Nos	Fig.
Bronze	fibule	Riha 5.2.1	1	28	
<i>id.</i>	<i>id.</i>	Riha 5.7.5	1	32	
<i>id.</i>	<i>id.</i>	Riha 7.10.2	1	36	
<i>id.</i>	poignée		1	58	
<i>id.</i>	clé		1	69	67
<i>id.</i>	anneau		1	80	
<i>id.</i>	non ident.		2		
Plomb	non ident.		2		
Fer	stylet		2	146-147	
<i>id.</i>	couteau		1	165	
<i>id.</i>	poignée		1	170	
<i>id.</i>	anse de seau		2	184-185	
<i>id.</i>	spatule		1	199	
<i>id.</i>	ciseau pointu ?		1	204	
<i>id.</i>	bande de sous-ventrière		1	207	
<i>id.</i>	clou		173		
<i>id.</i>	crochet		1		
<i>id.</i>	fiche		3		
<i>id.</i>	non ident.		20		
<b>Total</b>			<b>216</b>		

**Commentaires**

Cet horizon regroupe entre autres les couches contemporaines de la période d'activité des ateliers de potiers<sup>129</sup>.

**Les céramiques fines**

La terre sigillée italique est rare; seules demeurent quelques formes du service II de Haltern. Nous avons relevé une seule estampille: celle du potier MAHES (n° 30).

La terre sigillée de Gaule méridionale prend le relais. Parmi les formes ornées, le bol Drag. 29 est nettement dominant (n° 31). Quant à la céramique lisse, il s'agit la

plupart du temps de types bien attestés entre 40 et 80 comme le prouvent les n°s 32-34 qui portent les marques des potiers CAPITO, ALBVS et SCOTTIVS. A noter la présence de deux exemplaires du plat Drag. 36 qui ne fait guère son apparition à Avenches avant les années 70/80.

La TSI demeure la catégorie la mieux représentée. On notera l'abondance des bols Drack 21 (n°s 35-36). Les plats Drag. 15/17 (Drack 3) et Drag. 18 (Drack 4) en pâte grise et revêtement gris-noir, les bols hémisphériques proches des Drack 22 (AV 169 et AV 172) (n°s 37-38) à pâte et revêtement orange, ainsi que les bols à collerette Hofheim 12 (Drack 19) (n° 39), à pâte grise et revêtement gris-noir, sont des formes analogues à celles fabriquées dans les ateliers voisins et dont la production est attestée par des ratés de cuisson<sup>130</sup>.

Le plat Drag. 22 (n° 43) est recouvert d'un revêtement à l'éponge; il s'agit d'une forme et d'une technique rarement attestées sur le site. Un autre plat peut-être de la même forme, ou du type Hofheim 9 provient de Lousonna-Vidy (atelier de la Péniche).

Deux des trois marques mises au jour portent l'estampille du potier CASTVS (n°s 40-41), qui pourrait bien être un potier avenchois. En effet, on remarque d'une part l'absence de cette marque hors d'Avenches et d'autre part sa relative abondance sur le site<sup>131</sup>. La troisième estampille (n° 42), bien que très abîmée, est probablement celle du potier SABINVS.

La céramique peinte est peu abondante; elle est principalement représentée par des bouteilles. Le gobelet n° 44 est brûlé et légèrement déformé; il s'agit peut-être d'un raté de cuisson.

La majeure partie des céramiques à parois fines provient de Lyon; nous n'avons repéré qu'un seul fragment originaire d'Espagne, orné de motifs végétaux barbotinés.

Les deux catégories de céramique gallo-belge sont présentes. Le gobelet ovoïde est le plus fréquent; il est presque toujours orné de guillochis longs et serrés (AV 92) mais comporte parfois de petites feuilles imbriquées exécutées à la roulette.

On remarque vers 70-80 l'apparition de la technique du revêtement argileux; celui-ci est toujours mat et recouvre principalement des gobelets et des pots ovoïdes dont la surface est en général sablée (AV 78). Ces derniers sont très fréquents entre 70 et 120 et sont caractéristiques de la région d'Avenches.

129. Cf. BLANC, *supra*, p. 25-26.

130. Cf. CASTELLA, *infra*, p. 137-138, fig. 21, 3-9, 12-13; fig. 22, 14-16.

131. Cette marque ne figure pas chez DRACK 1945; on la retrouve à plusieurs reprises dans les fouilles *intra muros*: fouilles 1965-1966, *insula* 16; BÖGLI *et al.* 1970/1971, p. 28-29; fouilles 1969, *insula* 10: inv. 69/5061. Cf. CASTELLA, *infra*, p. 128, note 58.

## Les céramiques communes

Parmi les récipients à pâte grise, les pots à bord triangulaire (nos 46-48) de même que les pots à épaule marquée (AV 73) sont très nombreux. Ces deux formes ont probablement été fabriquées à Avenches<sup>132</sup>. Parmi les terrines, on trouve fréquemment celles au bord rentrant et à la panse tronconique, dont la fabrication locale est également attestée (AV 227, AV 233); les formes carénées sont peu abondantes (nos 49-50).

Les cruches dominent largement la céramique à pâte claire. Les pots à provisions, dits aussi pots à miel (en allemand: *Honigtopf*), sont très en vogue.

Le pot/*dolium* n° 51 est original; il est à pâte claire et comporte à l'intérieur d'importantes traces de résine permettant d'en préciser la fonction de conteneur de vin. La panse est ornée d'un décor brossé au relief profondément incisé.

La technique du revêtement micacé débute également à cette période; elle est appliquée à des écuelles, des bols à marli, des bols à collerette ainsi qu' à des cruches. Elle est encore rarement utilisée.

Si les cruches nos 55 et 56 ne sont pas fréquentes sur le site d'Avenches, on les retrouve en revanche en plusieurs exemplaires sur cette fouille; des ratés de cuisson attestent leur production locale.

Les cruches du type AV 304 (n° 54), déjà présentes dans l'horizon précédent, persistent.

A notre connaissance, le mortier n° 58 est attesté pour la première fois à Avenches.

## Les amphores

L'amphore à huile Dressel 20 domine, suivie de près par les amphores à saumure espagnoles. Les Gauloises 4 sont présentes.

## Les lampes

Quatre lampes nous sont parvenues dont trois semblent être des importations<sup>133</sup> (nos 59-61). Une seule est de tradition indigène (n° 62).

## Le verre

A part la coupe n° 2 (fig. 58 a), vraisemblablement résiduelle, le reste du matériel s'insère bien dans la fourchette chronologique proposée pour cet horizon. La présence de la coupe Isings 3 et des bouteilles Isings 50/51 est courante dans la seconde moitié du I<sup>er</sup> s.

132. Cf. CASTELLA, *infra*, p. 129.

133. Par importations, il faut entendre aussi bien des productions régionales comme celles de *Louonna-Vidy* que des productions «étrangères» comme celles de Gaule ou d'Italie.

## Horizon 3/3a: 80-150<sup>134</sup>

Céramique:    Nombre de tessons: 1776  
                   Nombre de vases:    385  
                   Nombre de lampes:    1

### TS

Groupe	Forme	Type	Tot.	NI	Origine	Nos
TS ornée	Bol		1	1	Gm	
	Bol	<i>Drag. 29</i>	20	6	<i>id.</i>	
	<i>id.</i>	<i>Drag. 30</i>	1	1	<i>id.</i>	
	<i>id.</i>	<i>Drag. 37</i>	2	1	<i>id.</i>	
TS lisse	Bol		1	1	Gc	
	Coupe		8	4	Gm	64
	<i>id.</i>	<i>Drag. 22-23</i>	6	3	<i>id.</i>	
	<i>id.</i>	<i>Drag. 24-25</i>	3	2	<i>id.</i>	63
	<i>id.</i>	<i>Drag. 27</i>	2	2	<i>id.</i>	
	<i>id.</i>	<i>Drag. 33</i>	1	1	<i>id.</i>	
	<i>id.</i>	<i>Hofheim. 9</i>	2	2	<i>id.</i>	
	Bol	<i>Hofheim. 12</i>	3	1	<i>id.</i>	
	<i>id.</i>	<i>Curle 11</i>	1	1	<i>id.</i>	
	Coupe	<i>Drag. 35</i>	5	3	<i>id.</i>	
	Plat	<i>Drag. 36</i>	13	6	<i>id.</i>	
	<i>id.</i>	<i>Service B</i>	2	1	<i>id.</i>	
	<i>id.</i>	<i>Service D</i>	1	1	<i>id.</i>	
	<i>id.</i>	<i>Drag. 15/17</i>	6	5	<i>id.</i>	
	<i>id.</i>	<i>Drag. 17</i>	1	1	<i>id.</i>	
	<i>id.</i>	<i>Drag. 18</i>	2	1	<i>id.</i>	
		<i>id.</i>	4	3	<i>id.</i>	
	Encrier		1	1	<i>id.</i>	
	Récipient		6	4	<i>id.</i>	
Total			92	52		

### TSI

Forme	Type	Tot.	NI	N°
Bol		2	2	
<i>id.</i>	<i>Drack 21</i>	41	17	
<i>id.</i>	<i>cf. Drack 21</i>	1	1	65
Bol hémisph.	<i>AV 171</i>	4	3	
Bol	<i>Drack 19</i>	3	2	
Coupe		3	3	
Plat		11	6	
<i>id.</i>	<i>Drack 3</i>	2	2	
<i>id.</i>	<i>Drack 4</i>	1	1	
Récipient		4	2	
Total		72	39	

### Peinte

Forme	Type	Tot.	NI	Nos
Bouteille		6	3	
Pot**		1	1	66
Bol hémisph.	<i>AV 163</i>	4	3	67
Récipient		1	1	
Total		12	8	

\*\* Raté de cuisson probable

### Parois fines

Forme	Type	Tot.	NI	Origine
Gobelet	<i>AV 91</i>	3	2	Lyon
Coupe	<i>AV 192</i>	1	1	<i>id.</i>
Total		4	3	

### Terra nigra

Forme	Type	Tot.	NI
Tonneau	<i>AV 16-17</i>	7	4
Pot à épaule	<i>AV 74</i>	9	3
Pot/gobelet		4	3
Récipient		12	3
Total		32	13

134. Unités de prélèvement prises en considération: 9018, 9021, 9026, 9028, 9029, 9030, 9045, 9296, 9298, 9300, 9333, 9420, 9421, 9428.

**Engobe interne**

Forme	Type	Tot.	NI	Engobe	Origine
Plat		2	1	rouge	tyrrhén.
<i>id.</i>		1	1	<i>id.</i>	locale
<i>id.</i>		2	1	noir	<i>id.</i>
<b>Total</b>		<b>5</b>	<b>3</b>		

**Revêtement argileux**

Forme	Type	Tot.	NI
Pot sablé	AV78	41	12
Gobeler		10	3
Ecuelle	AV282-283	1	1
Couvercle		1	1
<b>Total</b>		<b>53</b>	<b>17</b>

**Pâte grise**

Forme	Type	Tot.	NI	Nos
<i>Dolium</i>	AV1-3	4	2	
Tonneau		3	1	
Pot/marmite	AV28	1	1	
Pot	AV34	3	2	
<i>id.</i>	AV37	1	1	
<i>id.</i>	AV47	1	1	
Pot à bord triangul.	AV63	2	1	
Pot à épaule	AV74	10	9	68
Pots divers		12	8	
Gobeler cylindr.	AV105	1	1	
Bol à collerette	AV213	5	2	
Terrine carénée	AV136	1	1	
Terrine à bord rentr.	AV233	6	4	
<i>id.</i>	AV235	3	3	
<i>id.</i>	AV236	1	1	
Terrine	AV241	1	1	
Terrine tripode		2	1	
Ecuelle	AV283	3	2	
<i>id.</i>	AV284	2	1	
Ecuelle tripode	AV296	2	1	69
Couvercle		5	3	70
Récipient		246	39	
Récipient tripode		6	5	
<b>Total</b>		<b>323</b>	<b>93</b>	

**Pâte claire**

Forme	Type	Tot.	NI	Nos
Pot	AV35	1	1	
Pot à provisions	AV21	3	2	
Pot	AV42	2	1	
Bol caréné		1	1	71
Bol à collerette	AV216	2	1	
Bol à marli lisse	AV205	8	2	
Bol à marli rainuré	AV209	3	3	
Terrine à bord rentr.	AV235	2	2	
Terrine		3	1	72
Ecuelle	AV283	1	1	
Couvercle		10	8	
Récipient		518	27	
<b>Total</b>		<b>554</b>	<b>50</b>	

**Revêtement micacé**

Forme	Type	Tot.	NI
Bol à collerette		1	1
Bol à marli		1	1
Bol à marli lisse	AV205	2	2
Bol à marli rainuré	AV209	12	7
Plat	AV283	7	3
Récipient		5	4
<b>Total</b>		<b>28</b>	<b>18</b>

**Cruches**

Forme	Type	Tot.	NI	Groupe	No
bord en corniche	AV304	1	1	pc.	
bord en bandeau détaché	AV308	1	1	pc.	
bord en bandeau plaqué	AV309	3	2	pc.	
<i>id.</i>	AV310	1	1	pc.	
bord en entonnoir		6	1	revêt. argil.	73
bord en entonnoir 2 anses	AV335	1	1	pc.	
col en poulie	AV339	1	1	pc.	
divers		40	17	pc.	
<i>id.</i>		2	2	revêt. argil.	
<i>id.</i>		2	2	pg.	
<i>id.</i>		2	2	revêt. mic.	
<b>Total</b>		<b>60</b>	<b>31</b>		

**Mortiers**

Type	Tot.	NI	No
AV375	33	13	74
non ident.	2	2	
<b>Total</b>	<b>35</b>	<b>15</b>	

**Amphores**

Type	Tot.	NI	Origine	Nos
<i>Dressel 2-4</i>	2	1	Non ident.	
<i>Gauloise</i>	37	5	Gaule	
<i>Gauloise 4</i>	50	8		
<i>Dressel 9 similis</i>	1	1		
<i>Dressel 20</i>	159	12	Espagne	75-76
<i>Dressel 7-11</i>	22	2		
<i>Beltran IIB</i>	1	1		77
<i>à garum</i>	2	2		
<i>Vindonissa 580</i>	1	1	Médit. orient.	
Divers	230	10		
<b>Total</b>	<b>505</b>	<b>43</b>		

**Lampes**

Forme	Type	Tot.	NI	No
à médaillon concave	<i>Loeschcke III</i>	1	1	78

**Terre cuite**

Forme	Type	Tot.	NI
Peson	AV421	1	1

**Verre**

Forme	Type	Remarques	Tot.	NI	Nos	Fig.
Bouteille	<i>Isings 50</i>		6	5		
Assiette			1	1	8	58 b
Fiole			1	1		
Skyphos ?	<i>Isings 39 ?</i>		1	1		
Récipient		bleu-vert	9	4		
<i>id.</i>		vert-olive	1	1		
Perle		côtelée	1	1	43	59
<b>Total</b>			<b>20</b>	<b>14</b>		

**Os**

Forme	NI	No
Jeton	1	1
<b>Total</b>	<b>2</b>	

**Métal**

Matériau	Forme	NI	Nos
Bronze	applique d'angle	1	57
<i>id.</i>	aiguille	1	73
<i>id.</i>	goupille	1	98
<i>id.</i>	non ident.	1	88
<i>id.</i>	non ident.	3	
Plomb	non ident.	1	
Fer	anneau	1	
<i>id.</i>	clou	27	
<i>id.</i>	élément de suspension	1	
<i>id.</i>	non ident.	1	211
<i>id.</i>	non ident.	6	
<b>Total</b>		<b>44</b>	

## Commentaires

### Les céramiques fines

Le bol Drag. 29 est encore bien représenté. On note la présence d'un exemplaire des bols Drag. 30 et Drag. 37. Les formes en terre sigillée lisse sont très proches de celles de l'horizon précédent. On distingue néanmoins que les services de la Graufesenque deviennent plus abondants. Les n<sup>os</sup> 63-64 comportent tous deux l'estampille du potier PRIMVS.

A part un fragment de Gaule centrale, la sigillée de cet horizon provient de Gaule méridionale.

L'éventail des formes en TSI se restreint. A part les plats Drag. 15/17 et Drag. 18, vraisemblablement résiduels, il ne reste que le bol Drack 21, le bol à collerette Hofheim 12 et peut-être le bol hémisphérique AV 171. Le n<sup>o</sup> 65 est un bol, peut-être caréné, proche du type Drack 21; il s'agit apparemment d'une forme rare.

La céramique peinte est peu abondante. Les formes principales sont la bouteille et le bol hémisphérique (n<sup>o</sup> 67). Le pot n<sup>o</sup> 66 est nettement déformé et surcuit; il s'agit en toute vraisemblance d'un raté de cuisson.

Les parois fines, très rares, proviennent de Lyon.

La technique du revêtement brillant apparaît; elle ne s'applique qu'à quelques gobelets ovoïdes non décorés ou ornés de guillochis.

### Les céramiques communes

Les pots à bord triangulaire, à pâte grise sableuse, ont pratiquement disparu. Le n<sup>o</sup> 68, à l'épaulé marquée par une moulure soulignée par une cannelure, a remplacé le pot au profil simplifié AV 73. Un seul exemplaire de la marmite globulaire AV 28 nous est parvenu. Ce type ne semble pas apparaître à Avenches avant le II<sup>e</sup> s.

Si, durant les deux périodes précédentes, la céramique à pâte grise était prépondérante, celle à pâte claire la rejoint maintenant (fig. 29).

Le bol caréné n<sup>o</sup> 71, de même que la terrine n<sup>o</sup> 72, à pâte grossière sont des formes rares.

La céramique à revêtement micacé devient plus abondante; cette technique concerne les mêmes formes que celles de l'horizon précédent.

Les cruches sont nettement prédominantes.

Celle à bord en bandeau plaqué (AV 309), caractéristique du II<sup>e</sup> s., fait son apparition.

Un seul exemplaire de cruche à col en poulie (AV 339) a été mis au jour lors de cette fouille.

Les mortiers sont nombreux et exclusivement de forme classique (AV 375). Le n<sup>o</sup> 74 porte l'estampille MESSO sur la collerette. Il est possible que ce potier ait travaillé à Lousonna-Vidy<sup>135</sup>.

### Les amphores

Les Dressel 20 sont toujours abondantes. Deux marques sont attestées; l'une est datée entre 70 et 120 (n<sup>o</sup> 75), l'autre, entre 50 et 70 (n<sup>o</sup> 76). Viennent ensuite les amphores Gauloises 4.

Un *titulus pictus* (n<sup>o</sup> 77), dont seules les trois dernières lignes sont conservées, se trouvait sur une amphore à saumure espagnole, probablement du type Beltran IIB si l'on juge la largeur du col<sup>136</sup>.

A noter la présence d'un spécimen de la forme Dressel 9 *similis* de la Vallée du Rhône ainsi qu'un exemplaire de l'amphore à dattes Vindonissa 580 originaire probablement de Méditerranée orientale.

### Les lampes

Une seule petite lampe à médaillon concave et à double bec nous est parvenue (n<sup>o</sup> 78).

135. GUIBAN 1977, p. 52-53.

136. Proposition de S. Martin-Kilcher.



Horizon 3b: 100-200 <sup>137</sup>

Céramique: Nombre de tessons: 1217  
 Nombre de vases: 220

TS

Groupe	Forme	Type	Tot.	NI	Origine
TS ornée	Bol caréné	Drag. 29	2	2	Gm
TS lisse	Coupe		4	3	Gm
	id.	Drag. 22-23	1	1	id.
	id.	Drag. 27	3	2	id.
	id.	Hofheim 10	3	1	id.
	Plat	Drag. 36	4	2	id.
	id.	Service C	1	1	id.
	id.	Service D	2	2	id.
	id.	Service E	2	2	id.
	id.		1	1	Gc
	Récipient		3	3	id.
Total			26	20	

TSI

Forme	Type	Tot.	NI	Nos
Bol		2	1	
Bol caréné	Drack 21	13	5	
Bol hémisph.	AV 171/2	2	1	
Bol à collerette	Drack 19	3	1	
Plat		5	4	
id.	Drack 3	11	3	79
id.	Drack 4	15	4	80
Total		51	19	

Peinte

Forme	Type	Tot.	NI
Bouteille	AV 19	43	2
Récipient		2	1
Total		45	3

Parois fines

Forme	Type	Tot.	NI	Origine
Coupe	AV 192	1	1	Lyon
Total		1	1	

Terra nigra

Forme	Type	Tot.	NI
Bol		1	1
Tonneau	AV 16-17	51	3
Pot à épaule	AV 74	19	5
Pot		4	2
Total		75	11

Engobe interne

Forme	Type	Tot.	NI	Engobe	Origine
Plat		3	2	rouge	
id.		4	1	noir	locale
Total		7	3		

Revêtement argileux

Forme	Type	Tot.	NI
Pot sablé	AV 78	22	6
Pot/gobelet	AV 48	7	1
Gobelet		13	5
Bol caréné		1	1
Bol hémisph.		1	1
Ecuelle	AV 282-283	9	6
Total		53	20

Pâte grise

Forme	Type	Tot.	NI	Nos
Dolium	AV 3	71	2	
Pot/tonneau	AV 22	2	1	
Pot/marmite	AV 26	3	3	83
id.	AV 28	1	1	
Pot	AV 34	14	4	81
id.	AV 35	4	1	
id.	AV 45	1	1	82
id.	AV 47	2	2	
Pots à bord éversé		35	3	
Pot à bord triangul.	AV 63	2	2	
Pot à épaule	AV 74	2	2	
Pot divers		29	9	
Tonnelet	AV 10	1	1	
Terrine à bord rentr.	AV 227	1	1	
id.	AV 228	2	1	
id.	AV 233	2	2	
Bol à collerette	AV 213	1	1	
Bol à marli lisse	AV 205	1	1	
Ecuelle	AV 283	1	1	
Couvercle		1	1	
Récipient		202	20	
Total		378	60	

Pâte claire

Forme	Type	Tot.	NI
Pot		10	3
Bol à collerette	AV 216	1	1
Bol à marli lisse	AV 205	1	1
Bol à marli rainuré	AV 209	2	2
Ecuelle	AV 282/283	3	3
Couvercle		4	4
Amphorique	AV 400	4	3
Récipient		234	24
Total		259	41

Revêtement micacé

Forme	Type	Tot.	NI
Bol à marli		4	1
Bol à marli rainuré	AV 209	2	2
Plat	AV 283	4	3
Total		10	6

Cruches

Caractéristiques	Type	Tot.	NI	Groupe
bord en bandeau plaqué	AV 310	2	1	pc.
bord en entonnoir		1	1	pc.
bord en entonnoir, 2 anses		1	1	revêt. argil.
id.	AV 335	1	1	pc.
bord éversé		1	1	revêt. argil.
channe	AV 345	2	1	revêt. mic.
divers		12	4	pc.
id.		7	2	revêt. argil.
id.		10	4	revêt. mic.
Total		37	16	

Mortiers

Type	Tot.	NI
AV 375	4	2
Total	4	2

137. Unités de prélèvement prises en considération: 9031, 9032, 9034, 9037, 9040, 9044, 9430.



*Amphores*

Type	Tot.	NI	Origine	N°
Gauloise	107	3	Gaule	
Gauloise 4	13	2		
Dressel 20	98	5	Espagne	84
à garum espagnol	12	3		
Haltern 70	20	1		
Divers	21	4		
Total	271	18		

*Verre*

Forme	Type	Remarques	Tot.	NI	Nos	Fig.
Bouteille	<i>Is. 50/90</i>		6	2		
<i>id.</i>			4	3	25	59
Bouteille cylindr.			1	1		
Fiole			1	1		
Bol	<i>AR</i>		1	1		
<i>id.</i>	<i>109.1</i>					
	<i>AR</i>		1	1		
	<i>109.2</i>					
<i>id.</i>			2	2	32	59
Coupe	<i>Isings 3</i>		3	2		
Récipient ouvert			2	2	33	59
Récipient		bleu-vert	18	4		
Total			39	19		

*Métal*

Matériau	Forme	NI	Nos
Bronze	anneau	1	78
	non ident.	1	84
Fer	clou	18	
	non ident.	2	
Total		22	

**Commentaires**

On note à peu près les mêmes proportions par catégorie de céramique que pour l'horizon précédent; les types ne diffèrent que peu (fig. 29).

**Les céramiques fines**

Le bol en terre sigillée Drag. 37, caractéristique de la fin du I<sup>er</sup> et de tout le II<sup>e</sup> s., fait défaut; cela s'explique probablement par le hasard des trouvailles. Les services de la Graufesenque sont bien illustrés; on remarque la forme tardive du service C. A part un exemplaire qui provient de Gaule du Centre, le reste de la sigillée est importé de Gaule méridionale.

La TSI tend à diminuer de même que l'éventail des formes qui se limite au bol caréné Drack 21. Les n<sup>os</sup> 79-80, probablement résiduels, sont à pâte grise et présentent des similitudes avec les céramiques produites dans le voisinage<sup>138</sup>.

Les céramiques à revêtement argileux brillant sont un peu plus nombreuses qu'à la période précédente. Les gobelets sont ornés de guillochis, de cordons fendus ou de rectangles hachurés.

**Les céramiques communes**

Parmi la céramique à pâte grise, on note un assez large répertoire de formes ne comptabilisant que quelques exemplaires. Les marmites globulaires AV 26 (n<sup>o</sup> 83) et AV 28, caractéristiques de l'ouest du Plateau suisse et attestées essentiellement au II<sup>e</sup> s., sont présentes.

Le répertoire des céramiques à pâte claire est restreint; il se limite, dans les grandes lignes, aux bols à marli et aux écuelles.

Les cruches sont généralement à pâte claire mais peuvent aussi comporter un revêtement micacé ou argileux. Le type à bord en bandeau peu détaché du col (AV 309) est le plus fréquent.

Les mortiers, peu nombreux, sont de forme classique.

**Les amphores**

Les Dressel 20 demeurent prépondérantes; une estampe sur une anse est datée entre 70 et 120 (n<sup>o</sup> 84).

**Le verre**

A part la coupe Isings 3 et le bol AR 109.1, qui sont des formes du I<sup>er</sup> s., le matériel s'inscrit dans le II<sup>e</sup> s.

138. Cf. CASTELLA, *infra*, fig. 21, 2 et 6, p. 137.

**Horizon 4: 150-200** 139

Céramique: Nombre de tessons: 1353  
 Nombre de vases: 330  
 Nombre de lampes: 1

**TS**

Groupe	Forme	Type	Tot.	NI	Origine	N°
TS	Gobelet		1	1	Gm	
	Bol		2	1	Gm	
	<i>id.</i>		1	1	Go	
TS ornée	Bol	Drag. 29	2	2	Gm	
	<i>id.</i>	Drag. 37	1	1	Gc	
	<i>id.</i>	Drag. 37	4	1	Go	85
TS lisse	Coupe hémisph.		1	1	Gm	
	Coupe		7	4	Gc	
	<i>id.</i>	Drag. 22-23	8	1	Gm	
	<i>id.</i>	Drag. 24-25	2	2	Gm	
	<i>id.</i>	Drag. 27	1	1	Gm	
	<i>id.</i>	Drag. 33	2	2	Gc	
	Bol	Curle 11	2	2	Gm	
	Plat	Drag. 36	8	5	Gm	
	<i>id.</i>	Service D	1	1	Gm	
	<i>id.</i>	Drag. 15/17	3	1	Gm	
	<i>id.</i>	Drag. 17	1	1	Gm	
	<i>id.</i>	Drag. 18	1	1	Gm	
	<i>id.</i>	Drag. 32	2	1	Gc, Go ?	
	<i>id.</i>		3	3	Gm	
	Récipient		9	4	Gm	
	<b>Total</b>			62	37	

**TSI**

Forme	Type	Tot.	NI	N°
Bol	Drack 21	30	9	86
Bol hémisph.		1	1	
<i>id.</i>	AV 171/2	1	1	
<i>id.</i>	AV 172	2	1	
Bol à collerette	Drack 19	1	1	
Bol/plat		3	1	
Plat		6	5	
<i>id.</i>	Drack 2	2	2	
<i>id.</i>	Drack 4	4	2	
<i>id.</i>	Drack 14	2	1	
<b>Total</b>		52	24	

**Parois fines**

Forme	Type	Tot.	NI	Origine
Coupe	AV 192	1	1	Lyon
<b>Total</b>		1	1	

**Gallo-belge**

Forme	Type	Tot.	NI
Gobelet	AV 92	1	1
<b>Total</b>		1	1

**Terra nigra**

Forme	Type	Tot.	NI
Tonnelet	AV 10	1	1
Tonneau	AV 16-17	4	2
Pot		2	2
Pot à épaule	AV 74	1	1
Gobelet		3	1
Bol caréné	AV 136	1	1
Récipient		1	1
<b>Total</b>		13	9

**Engobe interne**

Forme	Type	Tot.	NI	Engobe	Origine
Plat		1	1	noir	locale
<i>id.</i>		6	4	rouge	<i>id.</i>
<i>id.</i>	AV 273	1	1	<i>id.</i>	<i>id.</i>
<b>Total</b>		8	6		

**Revêtement argileux**

Forme	Type	Tot.	NI	N°
Pot sablé	AV 78	23	7	
Pot/gobelet	AV 100	20	4	
Gobelet		33	10	
<i>id.</i>	AV 48	2	1	
<i>id.</i>	AV 52	12	1	87
<i>id.</i> , haut col	AV 54 / 55	8	3	
<i>id.</i> , bord en corniche	AV 89	5	5	
<i>id.</i> cylindrique	AV 126	1	1	
Terrine carénée	AV 160	6	1	
Bol à marli bi-rainuré	AV 212	9	3	
Bol à marli lisse	AV 205	1	1	
Bol à marli rainuré	AV 209	2	1	
Ecuelle	AV 283	5	4	
<i>id.</i>	AV 282-283	18	12	
<i>id.</i>	cf. AV 292	1	1	
Biberon		1	1	
Récipient		3	3	
<b>Total</b>		142	52	

**Pâte grise**

Forme	Type	Tot.	NI	N°s
Dolium	AV 1-3	1	1	
Tonneau	AV 8 / 16	4	4	
Tonnelet	AV 10	1	1	
Pot/marmite	AV 28	1	1	
<i>id.</i>	AV 31	3	2	88
<i>id.</i>	AV 47	1	1	
Pots à bord éversé		2	2	
Pot divers		11	6	
Pot à bord triangul.	AV 63	5	5	
Pot à épaule	AV 74	1	1	
Terrine carénée	AV 139	1	1	
<i>id.</i>	AV 142	1	1	
<i>id.</i>		1	1	89
Terrine tronconique	AV 223/2	4	1	
Terrine à bord rentr.	AV 236	1	1	
Ecuelle	AV 283	2	2	
<i>id.</i>		2	2	
Couvercle		2	2	
Récipient		119	17	
<b>Total</b>		163	52	

**Pâte claire**

Forme	Type	Tot.	NI	N°
Pot	AV 39	1	1	
<i>id.</i>	AV 47	1	1	
<i>id.</i>		3	3	
<i>id.</i>	AV 63	1	1	90
Pot à provisions	AV 21	4	3	
Terrine à bord rentr.	AV 233	3	3	
Bol à marli lisse	AV 205	1	1	
Bol à marli rainuré	AV 209	7	5	
Bol		1	1	
Ecuelle		1	1	
<i>id.</i>	AV 283	5	3	
<i>id.</i>	AV 286	1	1	
Couvercle		1	1	
Amphorisque		4	3	
Récipient		445	21	
Récipient tripode		1	1	
<b>Total</b>		480	50	

139. Unités de prélèvement prises en considération: 9027, 9051, 9056, 9278, 9280, 9291, 9310, 9315, 9417, 9418, 9419.

**Revêtement micacé**

Forme	Type	Tot.	NI
Pot		1	1
Calice		2	1
Bol à marli		3	1
Bol à marli rainuré		5	4
Plat	AV282-283	7	3
id.	AV283	1	1
<b>Total</b>		<b>19</b>	<b>11</b>

**Cruches**

Forme	Type	Tot.	NI	Groupe
bord en bandeau plaqué	AV309	6	3	pc.
id.		3	1	id.
id.	AV310	1	1	id.
bord en entonnoir 2 anses		1	1	pc.
large col cylindr.	AV341	2	1	pc.
col muni d'un anneau	AV319	1	1	revêt. argil.
id.	AV319	1	1	revêt. mic.
Channe	AV345	17	2	revêt. mic.
divers		44	20	pc.
id.		1	1	pg.
id.		18	10	revêt. argil.
id.		4	3	revêt. mic.
<b>Total</b>		<b>99</b>	<b>45</b>	

**Mortiers**

Type	Tot.	NI	Groupe	Origine	N°
AV375	23	12	pc.		91
Drag. 43	1	1	TS	Gc?	
<b>Total</b>	<b>24</b>	<b>13</b>			

**Amphores**

Type	Tot.	NI	Origine	Nos
Dressel 2-4	3	2	Non id.	
Gauloise 4	79	5	Gaule	92
Dressel 20	137	12	Espagne	93-95
Haltern 70	1	1		
à garum	2	1		
Vindonissa 580	4	1	Médit. orient.	
Divers	62	7		
<b>Total</b>	<b>288</b>	<b>29</b>		

**Lampes**

Forme	Tot.	NI
à médaillon concave	1	1

**Pierre ollaire**

Forme	Tot.	NI	N°
Pot cylindrique	3	1	96

**Verre**

Forme	Type	Remarques	Tot.	NI	N°	Fig.
Bouteille	Is. 50/90		5	2		
Bouteille cyl.			1	1		
Coupe	Is. 3		1	1		
id.			1	1	34	59
Récipient		bleu-vert	3	1		
id.		incolore	2	2		
Vitre		coulé	1	1		
<b>Total</b>			<b>14</b>	<b>9</b>		

**Métal**

Matériau	Forme	Type	NI	Nos	Fig.
Bronze	boucle d'oreille		1	20	66
id.	fibule	Riba 5.7.6	1	33	
id.	récipient		1	51	
id.	clé		1	70	67
id.	clou		1	96	
id.	crochet		1	97	68
Fer	stylet		5	108-109, 133-135	70
id.	charnière		1	175	
id.	aiguillon		1	194	
id.	crochet		1		
id.	agrafe		1		
id.	clou		69		
id.	crampon		1		
id.	maillon		1		
id.	non ident.		10		
<b>Total</b>				<b>96</b>	

**Commentaires****Les céramiques fines**

Les bols en terre sigillée Drag. 37 sont toujours peu abondants; le n° 85 porte, à l'intérieur du décor, l'estampille du potier CIBISVS. De nombreuses formes sont de toute évidence résiduelles (Drag. 29, Drag. 22-23, Drag. 24-25, Drag. 27, Drag. 15/17<sup>140</sup>, Drag. 18). On note la présence d'un plat Drag. 32 et d'une coupe Drag. 33, de Gaule centrale. Les importations de Gaule orientale apparaissent (n° 85).

Parmi la TSI, le bol Drack 21 est majoritaire; les exemplaires les plus tardifs (n° 86) ont une pâte et un revêtement de la qualité des revêtements argileux brillants. Le bord est lisse et le profil quelque peu émousé.

On remarque une prédominance des céramiques à revêtement argileux brillant. Les gobelets à simple bord éversé et panse ovoïde sont les plus nombreux; viennent ensuite les gobelets à bord en corniche. Le gobelet à haut col, de couleur noire, production locale ou importation rhénane, est présent avec cinq exemplaires, tous ornés de dépressions et de fins bandeaux guillochés. On trouve également le gobelet de forme intermédiaire, au col mi-haut (n° 87). Les céramiques à engobe interne sont remplacées par les écuelles à revêtement argileux brillant dont le nombre a sensiblement augmenté par rapport aux deux horizons précédents. Certaines comportent un revêtement uniquement à l'intérieur et sur le rebord externe, d'autres sont enduites à l'intérieur et à l'extérieur.

**Les céramiques communes**

La proportion des céramiques à pâte claire dépasse quelque peu celles à pâte grise (fig. 29). La terrine carénée n° 89 appartient vraisemblablement à la même famille que les pots à cuire au profil en forme de S (cf. AV 31/7 et n° 88), caractéristiques de la deuxième moitié du II<sup>e</sup> s.

140. Un exemplaire est en terre sigillée marbrée.

La céramique à revêtement micacé diminue nettement. Les cruches et les mortiers sont nombreux. Quelques-uns sont en terre sigillée (Drag. 43). On note la présence d'estampilles reproduisant des motifs grillagés (n° 91).

### Les amphores

On ne constate que peu de changements par rapport à l'horizon précédent. L'amphore Gauloise 4 (n° 92) comporte un *graffito* gravé avant cuisson; il s'agit peut-être du chiffre 3. De telles marques ne semblent pas très fréquentes sur ces amphores<sup>141</sup>.

Deux estampilles sur Dressel 20 nous sont parvenues; l'une est datée entre 30 et 100 (n° 93), l'autre entre 70 et 210 (n° 94). Le *graffito* n° 95, exécuté après cuisson était gravé sur une amphore du même type.

### Horizon 5: 200-250 <sup>142</sup>

Céramique: Nombre de tessons: 533  
Nombre de vases: 148

#### TS

Groupe	Forme	Type	Tot.	NI	Origine	Nos
TS	Récipient		3	1	Gm	
TS ornée	Bol	Drag. 29	1	1	Gm	97
	Bol	Drag. 37	1	1	Go	
TS lisse	Gobelet	Déch. 72	5	1	Gc	98
	Coupe	Drag. 22-23	1	1	Gm	
	id.	Drag. 27	1	1	Gm	
	Bol	Drag. 38	2	1	Gc	
	id.		1	1	Gc	
	Plat	Drag. 36	1	1	Gm	
	id.	id.	5	2	Gc	
	id.	Service D	1	1	Gm	
	id.		2	2	Gm	
	Récipient		5	2	Gm	
Total			29	16		

#### TSl

Forme	Type	Tot.	NI
Coupe	Drack 6	1	1
Bol	Drack 21	4	4
Total		5	5

#### Peinte

Forme	Type	Tot.	NI
Récipient		2	1
Total		2	1

#### Terra nigra

Forme	Type	Tot.	NI
Pot		2	1
Tonneau	AV 16	4	1
id.	AV 16 / 17	1	1
Bol	Drag. 37	2	1
Récipient		8	4
Total		17	8

#### Revêtement argileux

Forme	Type	Tot.	NI
Gobelet		23	10
id.	AV 48	24	2
id.	AV 48 / 52	1	1
Gobelet haut col	AV 54 / 55	5	1
Pot	AV 78	9	3
Pot/gobelet	AV 100	4	2
Bol à marli bi-rainuré	AV 209	2	1
Bol à marli lisse	AV 205	1	1
Bol		1	1
Plat	Drag. 36	1	1
Ecuelle	AV 283	3	2
Total		74	25

141. LAUBENHEIMER 1985, p. 419; voir aussi J. VAN DER WERFF, Sekundäre Graffiti auf römischen Amphoren, *Archäologisches Korrespondenzblatt* 19, 1989, p. 361-376.

142. Unités de prélèvement prises en considération: 9053, 9057, 9058, 9061, 9062, 9069, 9425, 9429.

**Pâte grise**

Forme	Type	Tot.	NI
Tonneau		1	1
<i>id.</i>	AV6	1	1
Pot/marmite	AV31	1	1
<i>id.</i>	AV34	2	2
<i>id.</i>	AV45	3	1
Pot à bord éversé		11	5
Pot à épaule	AV74	2	2
Gobelet tronçon. ?		1	1
Terrine carénée	AV137	1	1
<i>id.</i>		1	1
Terrine à bord rentr.	AV233	1	1
Ecuelle	AV283	2	2
Plat/couvercle		1	1
Récipient		37	6
<b>Total</b>		<b>65</b>	<b>26</b>

**Revêtement micacé**

Forme	Type	Tot.	NI	No
Bol hémisph.		1	1	99
Bol à marli rainuré	AV209	2	1	
Plat	AV283	6	4	
<b>Total</b>		<b>9</b>	<b>6</b>	

**Pâte claire**

Forme	Type	Tot.	NI
Pot	AV78	1	1
<i>id.</i>	AV47	1	1
<i>id.</i>		3	2
Pot à provisions	AV21	2	2
Bol hémisph.	AV164	1	1
Ecuelle	AV283	1	1
Amphorisque		4	2
Récipient		124	9
<b>Total</b>		<b>137</b>	<b>19</b>

**Cruches**

Forme	Type	Tot.	NI	Groupe
bord en bandeau plaqué	AV309	6	1	pc.
<i>id.</i>	AV310	4	2	pc.
bord en entonnoir		1	1	pc.
col muni d'un anneau	AV319	3	1	revêt. mic.
channe	AV345	1	1	revêt. mic.
<i>id.</i>	AV345	1	1	revêt. argil.
divers		73	9	pc.
divers		13	3	revêt. mic.
divers		7	2	revêt. argil.
<b>Total</b>		<b>109</b>	<b>21</b>	

**Mortiers**

Type	Tot.	NI	Groupe	Origine	N°
AV375	12	5	pc.		
AV376	3	1	revêt. argil.		
AV378	14	1	revêt. argil.		100
	1	1	TS lisse	Go?	
<b>Total</b>	<b>30</b>	<b>8</b>			

**Amphores**

Type	Tot.	NI	Origine
Dressel 2-4?	1	1	non ident.
Dressel 20	39	7	Espagne
Gauloise 4	5	2	Gaule
Gauloise	1	1	
Divers	10	2	
<b>Total</b>	<b>56</b>	<b>13</b>	

**Verre**

Forme	Remarques	Tot.	NI
Bouteille		1	1
Perle	lisse	1	1
<b>Total</b>		<b>2</b>	<b>2</b>

**Métal**

Matériau	Forme	NI	Nos	Fig.
Bronze	récipient	1	86	68
<i>id.</i>	non ident.	2		
Plomb	non ident.	1		
Fer	stylet	1	124	
<i>id.</i>	ciseau droit	1	202	
<i>id.</i>	clou	22		
<i>id.</i>	non ident.	3		
<b>Total</b>		<b>31</b>		

**Commentaires**

Les couches qui forment cet horizon sont des niveaux de démolition non remaniés dont la datation fournit un *terminus post quem* pour l'abandon de cette zone.

La céramique de cet horizon ressemble beaucoup à celle de l'horizon précédent (fig. 29).

**Les céramiques fines**

Les formes les plus récentes sont le bol Drag. 37 de Gaule orientale (n° 97), le bol Drag. 37/Lamboglia 2/37 en *terra nigra*, ainsi que les gobelets à haut col AV 54 et AV 55. Le n° 99 est un exemplaire unique; il comporte un revêtement micacé assez grossier et un décor à la roulette formé de rectangles hachurés.

**Les céramiques communes**

Les céramiques à pâte claire sont toujours prédominantes (fig. 29).

Les mortiers de tradition rhétique ont en général un revêtement appliqué à l'extérieur et sur le rebord interne; le n° 100 est très rare et comporte un revêtement uniquement sur la collerette et le bord interne; en cela il se rapproche davantage des exemplaires de Suisse orientale<sup>143</sup>.

143. Cf. par exemple FURGER 1992, p. 91-92.

**Le matériel hors horizons: 1-250... 144**

Céramique:      Nombre de tessons: 20046  
 Nombre de vases:      4470  
 Nombre de lampes:      13

**TS**

Groupe	Forme	Type	Tot.	NI	Origine	Nos
TS ital.	Plat		2	2		
	id.	Haltern 2	2	2		
	Coupe		3	3		101
	id.	Haltern 7	1	1		
	id.	Haltern 8	1	1		
TS	Bol		1	1	Go	
	Plat		2	1	Gc, Go?	
	Récipient		14	2	Gm	
TS ornée	id.		3	1	Gc, Go?	
	Gobelet	Déch. 67	1	1	Gm	
	id.	Knorr 78	1	1	Gm	
	Calice	Drag. 11	1	1	Gm	
	Bol		2	2	Gm	
	id.	Drag. 29	49	29	Gm	105
	id.	Drag. 30	5	2	Gm	
	id.	Drag. 37	49	28	Gm	
	id.	id.	22	11	Gc	114
	id.	id.	11	5	Gc, Go?	
TS lisse	id.	id.	12	8	Go	
	Gobelet		3	3	Gm	
	id.	Hermet 90,5	1	1	Gm	
	id.	Déché. 72	10	2	Gc	
	Bol hémisph.		4	2	Gm	
	id.		1	1	Gc	
	id.	Lezoux 8	5	1	Gc	
	Bol	Drag. 30	2	2	Go	
	id.	Curle 11	1	1	Gm	
	id.	Hofheim 12	11	9	Gm	
	id.	Drag. 38	6	3	Gc	112
	id.	id.	1	1	Gc, Go?	
	Coupe hémisph.		11	1	Gm	
	id.		1	1	Gc, Go?	
	Bol/coupe		105	46	Gm	104, 106, 109
	id.		2	2	Go	
	id.		2	1	Gc, Go?	
	id.		4	4	Gc	115
	Coupe	Drag. 22-23	15	11	Gm	
	id.	Drag. 24-25	8	11	Gm	
	id.	Drag. 27	53	24	Gm	102, 107
	Coupe tronc.		2	2	Gm	
	id.	Drag. 33	20	12	Gm	
	id.	id.	6	4	Gc	
	id.	id.	2	2	Gc, Go?	
	id.	id.	2	2	Go	
	Coupe	Hofheim 8	10	6	Gm	
	id.	Hoheim 9	11	6	Gm	
	id.	Drag. 40	1	1	Gc, Go?	
	id.	Hermet 31	1	1	Gm	
	Assiette		68	42	Gm	103
	id.		5	3	Gc	111
	id.		6	4	Gc, Go?	
	id.	Hofheim.1	1	1	Gm	
	id.	Drag. 15	2	2	Gm	
	id.	Drag. 15/17	47	30	Gm	
	id.	Drag. 17	1	1	Gm	
	id.	Drag. 18	24	16	Gm	
	Coupe	Drag. 35	34	13	Gm	
	id.	Drag. 35-36	2	2	Gm	
	Plat	Drag. 36	53	28	Gm	
	id.	id.	3	3	Gc	
	id.	service B	2	2	Gm	
	id.	service C	19	10	Gm	
	id.	id.	1	1	Gc	
	id.	service D	12	9	Gm	
	id.	service C-D	1	1	Gm	
	id.	service E	11	4	Gm	
	id.	service F	4	2	Gm	108
	id.	Walters 79	3	1	Gc	113
	id.	Drag. 18/31	16	3	Go	116
	id.	id.	9	2	Gc	110
	id.	Ludowici Tb	1	1	Go	
	Encrier		4	3	Gm	
	Récip. caréné		1	1	Gm	
	id.		1	1	Gc, Go?	
	Récip.		47	20	Gm	
	id.		2	1	Gc	
	id.		1	1	Go	
	id.		1	1	non id.	
<b>Total</b>			<b>866</b>	<b>475</b>		

**TSI**

Forme	Type	Tot.	NI	Nos
Coupe		20	15	118
Coupe/bol	Drack 9-10	4	2	
id.	Drack 11-12*	5	5	
id.	Drack 13	3	1	
id.	Drack 14	2	2	
id.	Drack 15	2	2	
id.	Drack 18	1	1	
id.	Péniche 4	1	1	
id.	Drag. 33	2	1	
Bol		34	16	
Bol hémisph.	AV175	3	1	117
id.		13	9	
id.	AV169*	18	6	
id.	AV171	8	3	
id.	AV172	4	2	
Bol à collerette	Drack 19*	32	20	
Bol caréné	Drack 20	2	2	
id.	Drack 21	403	150	
Plat		65	47	
id.	Hofheim.1	1	1	
id.	Drack 2	8	4	
id.	Drack 3*	32	19	
id.	Drack 4*	16	7	
id.	Drack 5	1	1	
Récipient		46	26	
Jeton**		1	1	
<b>Total</b>		<b>727</b>	<b>345</b>	

\* Production attestée par des ratés de cuisson  
 \*\* découpé dans une panse de vase

**Peinte**

Forme	Type	Tot.	NI
Bouteille	AV19	72	18
Pot, bouteille ?		3	1
Tonneau	AV10	1	1
Gobelet	AV62	1	1
Bol hémisph.		2	1
id.	AV163	3	3
Récipient		16	9
<b>Total</b>		<b>98</b>	<b>34</b>

**Parois fines**

Forme	Type	Tot.	NI	Origine
Cruche	cf. AV350	1	1	Lyon
Coupe	AV192	5	5	Lyon
id.	id.	1	1	non ident.
Coupe, gobelet ?		2	1	Lyon
Gobelet	AV91	30	11	Lyon
id.	id.	1	1	Lyon ?
id.	id.	2	1	Espagne
<b>Total</b>		<b>42</b>	<b>21</b>	

**Gallo-belge**

Forme	Type	Tot.	NI	Pâte
Gobelet	AV92	28	8	claire
<b>Total</b>		<b>28</b>	<b>8</b>	

**Glaçure plombifère**

Forme	Tot.	NI	Origine
Coupe	1	1	Gc ?
<b>Total</b>	<b>1</b>	<b>1</b>	

**Engobe interne**

Forme	Type	Tot.	NI	Engobe	Origine
Plat		15	13	rouge	tyrrhén.
id.		12	6	id.	Gc
id.		35	22	id.	locale
id.		18	12	noir	locale
Couvercle	AV280/1	4	2	rouge	tyrrhén.
<b>Total</b>		<b>84</b>	<b>55</b>		

144. Unités de prélèvement prises en considération: toutes celles dont la répartition par horizon ne tient pas compte.

*Terra nigra*

Forme	Type	Tot.	NI
Tonnelet	AV10	8	4
Tonneau	AV16-17	259	36
<i>id.</i>	AV80/1	1	1
Pot	AV60/3	3	1
Pot		74	33
Pot à épaule	AV74	68	18
Gobelet		7	4
Gobelet cylindr.	AV103	27	6
Terrine	AV227/233	7	5
<i>id.</i>		1	1
Bol hémisph.	Drag. 37	1	1
<i>id.</i>		2	2
Bol caréné		13	6
Bol		5	3
Coupe	AV132	1	1
<i>id.</i>		9	5
Ecuelle/plat		7	1
Récipient		29	10
<i>Total</i>		522	138

*Revêtement argileux*

Forme	Type	Tot.	NI
Tonneau	AV10	13	2
Pot ovoïde	AV39	1	1
<i>id.</i>	AV47	1	1
<i>id.</i>		2	2
<i>id.</i>	AV81	7	1
<i>id.</i>	AV89	56	12
Pot sablé	AV78	346	83
Gobelet	AV100	41	21
<i>id.</i>	AV48	56	24
<i>id.</i>	AV48/52	14	1
<i>id.</i>	AV50	13	3
<i>id.</i>	AV52	21	2
<i>id.</i>	AV54-55	15	6
<i>id.</i>		169	70
Terrine carénée	AV137	2	2
<i>id.</i>		4	4
Bol à marli	AV209	23	15
<i>id.</i>	AV212	7	5
<i>id.</i>	AV205	8	5
Bol	AV157-161/197	9	7
Bol caréné	AV124	1	1
<i>id.</i>	AV159	17	2
<i>id.</i>	AV160	2	1
<i>id.</i>		6	4
Bol	Drag. 30, AV125	40	7
Bol hémisph.	AV176	3	2
<i>id.</i>	Drag. 37, AV197	11	9
<i>id.</i>	AV166	1	1
<i>id.</i>		7	4
Bol à collerette	Curle 11, AV216	1	1
<i>id.</i>	Drag. 38, AV222	2	1
<i>id.</i>	cf. AV218	1	1
<i>id.</i>		1	1
Plat	cf. AV292	1	1
<i>id.</i>	Service D	2	1
Coupe	Drag. 35	1	1
<i>id.</i>	Service D?	2	1
<i>id.</i>		2	1
Coupe carénée	AV148	2	2
Coupe.	Drag. 40	4	1
Calice		1	1
Ecuelle/plat	AV282	15	6
<i>id.</i>	AV282-283	19	15
<i>id.</i>	AV283	86	46
<i>id.</i>	AV286	1	1
<i>id.</i>		1	1
Ecuelle tripode	AV297	9	2
Récipient		30	14
Couvercle		1	1
<i>Total</i>		1078	397

*Pâte grise*

Forme	Type	Tot.	NI
<i>Dolium</i>	AV1-3	25	7
<i>id.</i>	AV1	10	1
<i>id.</i>	AV3	191	13
Tonneau	AV6-8/16-17	72	48
Tonnelet	AV10	55	21
<i>id.</i>	AV11	13	2
<i>id.</i>	AV122	9	1
Pots divers		899	299
<i>id.</i>	AV26	62	13
<i>id.</i>	AV27	1	1
<i>id.</i>	AV28	75	21
<i>id.</i>	AV31	5	4
<i>id.</i>	AV33	1	1
<i>id.</i>	AV33-34	1	1
<i>id.</i>	AV34	6	4
<i>id.</i>	AV35	20	4
<i>id.</i>	AV37	4	2
<i>id.</i>	AV39	6	2
<i>id.</i>	AV45	2	2
<i>id.</i>	AV47	10	7
Pot à bord triangul.	AV63	40	33
<i>id.</i>	AV83*	1	1
Pot à épaule	AV72	4	1
<i>id.</i>	AV73	17	10
<i>id.</i>	AV73-74	3	3
<i>id.</i>	AV74	54	42
Pot/gobelet	AV100	2	2
Gobelet cylindr.	AV103	1	1
Gobelet troncon.	AV104	2	2
Marmite tripode	AV245-251	6	1
Terrine		11	10
Terrine carénée		4	4
<i>id.</i>	AV133	5	5
<i>id.</i>	AV137	1	1
<i>id.</i>	AV139*	7	4
Terrine à bord rentr.	AV226/1	1	1
<i>id.</i>	AV227*	7	4
<i>id.</i>	AV228	1	1
<i>id.</i>	AV233	23	21
<i>id.</i>	AV235*	17	14
<i>id.</i>	AV236	20	6
Terrine tripode	AV245-251	15	1
Terrine	AV243	1	1
Coupe		3	3
<i>id.</i>	AV148	1	1
Ecuelle	AV282-283	21	18
<i>id.</i>	AV286	6	3
<i>id.</i>	AV284	1	1
<i>id.</i>	AV291	1	1
Ecuelle tripode		1	1
Couvercle		28	25
Récipient		2211	326
Récipient cylindr.		2	2
Récipient tripode		5	5
Jeton**		1	1
<i>Total</i>		3991	1010

\* Production attestée par des ratés de cuisson

\*\* découpé dans une panse de vase

**Pâte claire**

Forme	Type	Tot.	NI
Tonneau	AV4	1	1
id.	AV6	1	1
id.	AV8	3	3
Pot à provisions	AV21	55	28
Pot ovoïde	AV42	4	2
id.	AV47	13	12
id.	AV37	1	1
id.	AV38-39	2	2
id.	AV39	11	11
id.	AV40	1	1
id.	AV78	1	1
Pot à bord triangul.	AV63	1	1
Pots divers		254	84
Gobelet	AV100	1	1
id.		9	8
Terrine à bord rentr.	AV228/2	1	1
id.	AV233	7	5
id.	AV234	1	1
Bol à marli lisse	AV205	14	8
Bol à marli rainuré	AV209	39	28
Bol à marli	AV205-212	2	2
Bol		3	3
Bol caréné		2	1
Bol hémisph.		4	2
Bol à collerette	AV216	14	5
id.	AV217	1	1
Coupe	AV188	1	1
id.		4	3
Coupe carénée		4	2
Ecuelle	AV282	2	2
id.	AV283	67	46
Couvercle	AV386	1	1
id.	AV387	3	1
id.	AV389	2	1
id.		52	35
Godet	AV404	3	3
Récipient		5456	385
Récipient caréné		2	2
Récipient cylindr.		2	1
Récipient tripode		1	1
Amphorisque	AV400	82	28
id.	AV401	1	1
Jeton**	AV424	1	1
id.	AV425	1	1
<b>Total</b>		<b>6131</b>	<b>729</b>

\*\* découpé dans une panse de vase

**Revêtement micacé**

Forme	Type	Tot.	NI
Pot, bord éversé		4	3
Bol		3	1
Bol hémisph.		12	6
Bol à collerette		2	2
id.	Curle 11	1	1
id.	AV213 / AV216/5	1	1
Bol à marli		37	14
id.	AV205	14	6
id.	AV209	142	66
id.	AV212	6	4
Couvercle		1	1
Plat/écuelle	AV282-283	11	9
id.	AV282	1	1
id.	AV283	88	38
id.		7	5
Récipient		15	9
<b>Total</b>		<b>345</b>	<b>167</b>

**Cruches**

Forme	Type	Tot.	NI	Groupe
bord pendant cannelé	AV301	1	1	pc.
bord en corniche	AV304*	23	16	pc.
bord en bandeau	AV308-309	2	2	pc.
bord en bandeau détaché	AV308*	12	8	id.
bord en bandeau plaqué	AV309	30	15	id.
id.	AV310	5	4	id.
bord en entonnoir		5	4	pc.
id.		1	1	revêt. mic.
id.	AV333	1	1	pg.
id.	AV326*	1	1	pc.
id.	AV328	6	1	id.
id.		15	7	id.
id.	AV329	34	4	id.
id.	AV335	18	12	id.
id.	AV332	1	1	id.
bord éversé	AV316*	6	6	pc.
bord triangulaire	AV315	13	11	id.
large col cylindrique	AV341	16	10	pc.
col muni d'un anneau		2	1	pc.
id.	AV319	19	2	revêt. mic.
id.		20	2	revêt. argil.
col en poulie	AV339	2	2	pc.
embouchure trilobée	AV347-351	1	1	pc.
id.	AV347	1	1	revêt. mic.
channe	AV345	1	1	revêt. argil.
id.	AV345	155	5	revêt. mic.
divers		807	275	pc.
id.		11	7	pg.
id.		82	26	revêt. mic.
id.		83	25	revêt. argil.
<b>Total</b>		<b>1374</b>	<b>453</b>	

\* Production attestée par des ratés de cuisson

**Mortiers**

Type	Groupe	Tot.	NI	Origine	Nos
Haltern 58-59	pc.	5	5		
Drag. 45	TS	3	1	Gc, Go ?	
id.	revêt. argil.	5	2		
Drag. 43	revêt. argil.	5	2		
id.	TS	3	1	Go	
AV373	pc.	18	1		120
AV375	pc.	478	226		119, 121
AV376-377	revêt. argil.	35	14		
non ident.	pc.	10	9		
<b>Total</b>		<b>562</b>	<b>261</b>		

**Amphores**

Type	Tot.	NI	Origine	Nos
Dressel 2-4	6	5	non ident.	
Dressel 2-5	22	1	non ident.	
Dressel 2-4	60	11	Italie	
Richborough 527	1	1		
Dressel 20	1867	103	Espagne	123-128
Haltern 70	5	3		
Beltran II	9	6		
Dressel 7-11	62	13		
à garum	117	30		
Gauloise 2	9	3	Gaule du Sud	
Gauloise 4	834	56		
Gauloise 5	63	3		
Gauloise	105	31		
Dressel 9 similis	34	9	V. du Rhône	122
Dressel 10 similis	1	1		
Vindonissa 580	3	2	Médit. orient.	
non ident.	999	101		
<b>Total</b>	<b>4197</b>	<b>379</b>		

**Lampes**

Description	Type	Tot.	NI
ouverte	AV407	1	1
à douille centrale	AV409-411	10	5
à médaillon concave		19	5
non ident.		2	2
<b>Total</b>		<b>32</b>	<b>13</b>



*Pierre ollaire*

Forme	Tot.	NI
Pot cylindrique	3	2
Ecuelle/terraine, panse évasée	4	3
Plat	1	1
Pot	1	1
Récipient	2	2
<i>Total</i>	<i>11</i>	<i>9</i>

*Terre cuite*

Objet	Tot.	NI
Jeton	1	1

## Conclusion

Malgré le mauvais état de conservation des niveaux archéologiques, qui implique un taux élevé de matériel résiduel ainsi que de larges fourchettes chronologiques, le matériel mis au jour dans cette fouille est assez représentatif de la céramique d'Avenches pour les principaux horizons dégagés.

Ceux-ci présentent toutefois de grandes différences; certains regroupent un nombre élevé d'unités de prélèvement et par conséquent de matériel céramique et sont tout à fait significatifs d'une époque, d'autres en revanche n'en comprennent que peu et doivent inciter à la prudence quant aux conclusions que l'on serait tenté d'en tirer.

Ces inégalités s'expliquent principalement par la stratigraphie de l'endroit fouillé<sup>145</sup>.

Certaines formes sont clairement d'époque augustéenne (nos 4, 10, 12, 21), et se rattachent d'une part à la phase 1a de la zone 5, datée vers le premier quart du I<sup>er</sup> s.<sup>146</sup> et d'autre part à la phase 1 de la zone 1 située entre 1 et 40<sup>147</sup>.

Contrairement au verre, aucune céramique tardive, de la seconde moitié du III<sup>e</sup> ou du IV<sup>e</sup> s., n'a pu être mise en évidence. Les couches contemporaines de la dernière occupation du sol sont proches de la surface actuelle et ont subi de fréquents remaniements; elles sont par conséquent difficiles à isoler et nous livrent le plus souvent un mobilier mélangé difficile à interpréter, qui ne fournit en général qu'un *terminus post quem* pour la date de l'abandon du site.

Si l'on observe les proportions des céramiques fines et des céramiques communes (fig. 29), on note de nombreuses similitudes avec les résultats obtenus sur d'autres fouilles d'Avenches. C'est le cas notamment pour le maté-

riel du secteur du *Moulin*, qui correspond plus ou moins à nos horizons 2-3, ainsi que pour celui de la fouille *Aux Conches-Dessous* 1985-1986, dont la période 3 (Vespasien-Trajan) se rapporte *grosso modo* à notre horizon 3<sup>148</sup>. On constate la même nette augmentation des céramiques communes claires à partir de la fin du I<sup>er</sup> et du début du II<sup>e</sup> s. Le matériel du site de Soleure présente également des points communs<sup>149</sup> avec notre mobilier.

On remarque un large éventail de types parmi les céramiques communes; quelques formes sont pour l'instant rares ou uniques.

## Les productions locales

Les seules traces se rapportant sûrement à des activités de potiers sont le raté de cuisson d'un pot ovoïde en céramique peinte (n° 66) ainsi qu'un petit rectangle en terre cuite grise<sup>150</sup>. Il est possible que le gobelet peint n° 44, fortement brûlé soit également en rapport avec les ateliers de potiers.

Sur la foi des observations de D. Castella, relatives aux productions avenchoises attestées par des ratés de cuisson<sup>151</sup>, nous avons mis en évidence les formes analogues qui pourraient avoir été produites sur notre site<sup>152</sup>. Nous avons pris en considération l'ensemble du matériel.

145. Cf. BLANC, *supra*, p. 9-10.

146. Cf. BLANC, *supra*, p. 20.

147. Cf. BLANC, *supra*, p. 25.

148. CASTELLA 1994, p. 100-101.

149. SCHUCANY 1990, p. 98.

150. Inv. 93/9412-45; cf. CASTELLA, *infra*, p. 129 et fig. 25, 85, p. 141.

151. Cf. CASTELLA, *infra*, p. 128-129.

152. Seules des analyses chimiques de pâte peuvent nous apporter la preuve que de telles formes ont réellement été fabriquées à Avenches.

TSI

Types		Pâte	Tot.	NI	Horizon	Date de l'horizon	Date de l'unité de prélèvement (ensemble)	
Drag. 15/17	Drack 3	grise	2	2	2	40/50-80/90	50-80 100-200 1-250	
			5	2		3b		100-200
			9	2				
			5	2				
			3	2				
Drag. 18	Drack 4	grise	6	2	2	40/50-80/90	40-70 40-250	
			2	1		3a		80-150 100-200 150-200
			1	1				
			11	1				
			1	1				
1	1							
Hofheim 12	Drack 19	grise	18	8	2	40/50-80/90	40-70 100-200 1-250	
			6	6		3b		100-200
			3	1				
			4	2				
			5	4				
AV 169 AV 171/2	cf. Drack 22	rouge	1	1	1	1-40	- 1-250	
			7	4		2		40/50-80/90 100-200 150-200
			2	1				
			1	1				
			18	6				

Fig. 30. Tableau mettant en évidence les formes en TSI, analogues à celles dont la production avenchoise est attestée par des ratés de cuisson.

Les imitations de terre sigillée (fig. 30)

A part les bols hémisphériques proches du type Drack 22 (AV 169 et AV 171) qui ont une pâte claire et un revêtement orange, nous avons passé en revue essentiellement les céramiques à pâte grise fine comportant un revêtement gris foncé, mince et légèrement brillant<sup>153</sup>. Nous n'avons pas tenu compte des bols carénés Drack 21 car il s'agit d'une forme extrêmement fréquente à toutes les périodes et qui ne comporte pas de caractéristiques morphologiques ou techniques particulières.

A noter qu'aucune coupe Drack 11, à pâte grise, ne se trouvait parmi notre matériel.

Dans le tableau ci-dessus (fig. 30), nous avons recensé les formes qui pourraient avoir été produites dans les ateliers voisins. Nous avons mis en évidence en caractère gras les datations qui correspondent à la période de production de ces ateliers.

Quant aux estampilles, deux marques sont probablement des signatures de potiers avenchois. La première, IVSTI (n° 117) se trouve sur un bol hémisphérique à fond concave marqué. Il s'agit pour l'instant d'une forme inédite. Les seuls fonds de ce genre que nous connaissons appartiennent à des bols carénés du type Drack 20; nous ne disposons malheureusement pas de la forme complète. La seconde estampille se rencontre deux fois: il s'agit de celle du potier CASTVS (nos 40-41) qui, comme nous l'avons déjà exprimé, se retrouve par ailleurs à plusieurs reprises sur le site d'Avenches.

Les cruches (fig. 31)

Elles sont toutes à pâte claire. La forme la plus fréquente est le type AV 304, ce qui semble logique vu qu'il s'agit d'une forme en vogue vers le milieu du I<sup>er</sup> s., période d'activité des ateliers de potiers.

Cruches

Type	Tot.	NI	Horizon	Date de l'horizon	Date de l'unité de prélèvement (ensemble)		
AV 304	5	4	1	1-40	40-70 70-120 1-250)		
	11	8		2		40/50-80/90	
	17	10					
	1	1					3a
	1	1					
5	5						
AV 308	3	3	2	40/50-80/90	40-70 100-200 70-120 20-250		
	2	1		3a		80-150	
	1	1					
	4	2					
	3	2					
3	3						
AV 316	1	1			1-50 non datable 1-250		
	2	2					
	3	3					
AV 326	26	2	2	40/50-80/90	1-250		
	1	1					

Fig. 31. Tableau mettant en évidence les types de cruches analogues à ceux dont la production avenchoise est attestée par des ratés de cuisson.

153. Cf. CASTELLA, *infra*, p. 128.

## Les céramiques communes (fig. 32)

Elles sont principalement à pâte grise fine<sup>154</sup>. La terrine carénée AV 139 présente, dans de rares cas, une pâte orange et un revêtement externe orange-marron, caractéristiques des imitations de terre sigillée<sup>155</sup>.

La forme la plus fréquente est le pot à épaule AV 73. Le pot ovoïde AV 83 n'est attesté que par un seul exemplaire;

mais comme il est très proche morphologiquement du pot AV 63, qui, lui, est extrêmement fréquent sur le site, il se peut qu'il y ait eu assimilation des deux formes en cours d'étude. Il est en tout cas presque certain que ces deux types ont été produits localement<sup>156</sup>.

## Céramiques communes

Forme	Groupe	Type	Tot.	NI	Horizon	Date de l'horizon	Date de l'unité de prélèvement (ensemble)
Pot à épaule	pg	AV 73	8	6	1	1-40	40-70 40-150 1-250
			36	23	2	40/50-80/90	
			6	5			
			6	1			
			5	4			
Pot ovoïde	pg	AV 83	1	1		1-250	
Terrine	pg/TSI	AV 139	2	2	2	40/50-80/90	40-70 1-250
			1	1			
			1	1	4	150-200	
			6	3			
Terrine	pg	AV 227	1	1	1	1-40	100-200 1-250
			6	6	2	40/50-80/90	
			1	1	3b	100-200	
			2	1			
			4	2			
Terrine	pg	AV 235	8	8	2	40/50-80/90	100-200 1-250
			3	3	3a	80-150	
			1	1			
			16	13			

Fig. 32. Tableau mettant en évidence les formes en céramique commune analogues à celles dont la production avenchoise est attestée par des ratés de cuisson.

Nous nous sommes enfin posé la question de savoir si le fait de se trouver dans une zone située à la limite des quartiers réguliers, où l'artisanat a joué un rôle important à une certaine époque du moins, se reflète dans le type de céramique mise au jour. Pour y répondre, nous avons analysé l'ensemble de la céramique en essayant de mettre en évidence avant tout la fonction et l'utilisation des récipients ou des objets. Il est clair qu'en raisonnant sur la totalité du matériel, toutes époques confondues, nous n'avons pas tenu compte du contexte de trouvaille (espaces ouverts ou fermés) ni de l'évolution du quartier au cours des années. Mais si nous appliquons la même méthode à d'autres fouilles et s'il existe une différence dans la nature même du matériel, celle-ci devrait par conséquent apparaître lors du calcul des pourcentages des différentes catégories de céramique (fig. 33).

Nous avons divisé le matériel en quatre catégories en tenant compte de la fonction des récipients. La première catégorie comprend les *céramiques fines* qui regroupent les terres sigillées et leurs imitations, les céramiques à revêtement argileux, les céramiques peintes, les céramiques à glaçure plombifère, les parois fines ainsi que les céramiques dites gallo-belges.

À la deuxième catégorie se rattachent les *céramiques communes* qui comprennent les pâtes claires (y compris les cruches et les mortiers), les céramiques à revêtement micacé, les pâtes grises et les plats à engobe interne. L'habitude veut que l'on place ces derniers parmi les céramiques fines mais leur usage généralement culinaire nous a fait opter pour un choix différent. Les *amphores*, qui servent en général au transport des denrées, figurent dans la troisième catégorie. Enfin nous avons classé les *lampes* dans la quatrième catégorie (*éclairage*).

Si ces deux derniers groupes ne posent aucun problème, il n'en va pas de même pour les deux premiers.

Les céramiques fines sont en général destinées à l'usage de la table; elles ont une pâte calcaire et comportent le plus souvent un revêtement. En généralisant cette définition, nous commettrions l'erreur de ne tenir compte que de la technique et non de la fonction des récipients. Les mortiers par exemple peuvent être à pâte claire, mais aussi en terre sigillée ou comporter un revêtement argileux. Il en va de même pour certains bols à marli que l'on retrouve dans plusieurs groupes. Et que penser des pots à revêtement argileux mat, à la surface sablée, dont le rebord est souvent noirci en raison de son utilisation culinaire. Aussi avons-nous subdivisé ces deux catégories, céramiques fines et céramiques communes, en trois sous-catégories: la *céra-*

154. Cf. CASTELLA, *infra*, p. 129.

155. C'est le cas une fois pour les terrines de cette fouille et cela s'observe rarement mais régulièrement sur d'autres fouilles.

156. Cf. CASTELLA, *infra*, p. 129.

*mique de cuisine* qui se subdivise elle-même en céramique destinée à la cuisson (céramique non calcaire à gros dégraissants, plats à engobe interne, pots à cuire, divers autres récipients au rebord noirci, etc.), à la préparation (bols, mortiers, etc.) ou à la conservation (pot à provisions, *dolia*, tonneaux, tonnelets, etc.). Vient ensuite la *céramique de table* (cruches, assiettes, plats, gobelets, etc.) et les céramiques à *usages divers* telles que balsamiques, encriers ou godets.

Nous avons analysé de la même manière le matériel du palais de *Derrière la Tour*<sup>157</sup>, puis nous avons comparé les résultats obtenus avec ceux des quartiers nord-est. Nous constatons que les pourcentages calculés pour les différentes catégories (cuisine, table, transport) sont très proches (fig. 34).

Le fait d'avoir eu à traiter essentiellement du matériel provenant de couches de remblais a certainement contribué à l'obtention de tels résultats.

			Total	NI	% total	% NI
<i>céramiques fines</i>	<i>cuisine</i>		1326	400	4.5	6.1
TS, TSI, revêtement argileux, parois fines, gallo-belge, peinte, glaçure plombifère		cuisson	-	-		
		conservation	437	78		
		préparation	234	119		
		indifférencié	655	203		
	<i>table</i>		3981	1826	13.4	27.8
TN	<i>divers</i>		8	7	0.02	0.1
18% (total)		jeu	2	2		
34% (NI)		écriture	6	5		
<i>céramiques communes</i>	<i>cuisine</i>		16202	2952	54.5	44.9
pâte claire, revêtement micacé, pâte grise, engobe interne		cuisson	299	136		
		conservation	1110	270		
		préparation	1174	601		
		indifférencié	13619	1945		
61,4% (total)	<i>table</i>		2048	787	6.9	12.0
57,1% (NI)	<i>divers</i>		9	9	0.03	0.1
		jeu	4	4		
		toilette	5	5		
amphores	<i>transport</i>		6075	562	20.4	8.6
20,4% (total)			53	19	0.2	0.3
8,6% (NI)						
lampes	<i>éclairage</i>					
0,2% (total)						
0,3% (NI)						

Fig. 33. Quartiers nord-est: répartition de la céramique par catégorie et par fonction.

		Quartiers nord-est		Derrière la Tour	
		TOTAL* (%)	NI* (%)	TOTAL** (%)	NI** (%)
<i>cuisine</i>	cuisson	59.0	51.0	61.7	52.6
	conservation	1.0	2.1	0.6	1.2
	préparation	5.2	5.3	8.3	6.6
	indifférencié	4.7	10.9	3.1	7.6
<i>table</i>		20.3	39.8	21.6	39.7
<i>transport</i>		20.4	8.5	16.6	7.5
<i>éclairage</i>		0.2	0.3	non encore étudié	non encore étudié
<i>divers</i>		0.05	0.2	0.05	0.1

Fig. 34. Comparaisons entre les céramiques des quartiers nord-est et celles de la région de Derrière la Tour.

\* Total: 29'702 fragments et 6'562 individus

\*\* Total: 74'825 fragments et 17'390 individus

157. Voir la note 122, p. 37.

## Catalogue des pièces illustrées

## Remarques

Les deux premiers chiffres du numéro d'inventaire correspondent à l'année de découverte. Les quatre chiffres suivant représentent le numéro des ensembles grâce auquel il est possible de localiser chaque pièce illustrée à l'aide du répertoire des ensembles (p. 109-112).

## Abréviations typologiques

Augst	MARTIN-KILCHER 1987 ET 1994 a-b
AV	CASTELLA/MEYLAN KRAUSE 1994
Beltran	BELTRAN LORIS 1970
Consp.	Conspectus 1990
Curlé	CURLE 1911.
Déchelette	DÉCHELETTE 1904
Drack	DRACK 1945
Drag.	DRAGENDORFF 1895-1896
Dressel	Classification des amphores, CIL XV, tab. II
Gauloise	LAUBENHEIMER 1985
Haltern	LOESCHCKE 1909
Hofheim	RITTERLING 1913
Knorr	KNORR 1919
Leibundgut	LEIBUNDGUT 1977
Loeschcke	LOESCHCKE 1919
Ludowici	LUDOWICI 1927
Richborough	CUNLIFFE 1968
Services A-F	VERNHET 1976
Vindonissa	ETTLINGER/SIMONETT 1952
Walters	WALTERS 1908

AV	Inv.	Nos de catalogue
11/2	93/9431-23	
43/1	91/9012-2	10
63/4	93/9288-1	46
63/6	93/9292-8	
72/1	93/9431-28	
80/1	93/9317-20	
103/1	93/9431-25	
122/1	93/9431-27	
133/1	93/9260-1	
142/1	93/9348-8	50
142/2	93/9348-7	49
171/1	93/9292-11	
175/1	93/9317-26	
184/1	93/9292-12	
188/1	93/9347-1	
192/2	93/9348-5	45
226/1	93/9292-13	
258/1	93/9338-3	
280/1	93/9261-1	11
291/1	93/9297-1	
296/1	93/9296-5	69
297/1	93/9292-9	
372/1	93/9345-3	58
378/1	93/9429-2	100
386/2	93/9317-27	
401/1	93/9322-5	

Fig. 35. Liste du matériel issu de cette fouille et publié sous la cote AV dans CASTELLA/MEYLAN KRAUSE 1994.

## Horizon 1: 1-40

Terre sigillée italique<sup>158</sup>

1. Coupe Haltern 8. Inv 93/9279-1.

## Terre sigillée de production locale (TSI)

2. Coupe Haltern 8 (Drack 9/10, AV 151). Pâte grise fine; revêtement gris foncé, mince. Inv. 93/9261-3.
3. Plat Haltern 2 (Drack 2, AV 256). Pâte orange; revêtement orange-marron peu adhérent. Inv. 93/9284-1.
4. Plat. Forme proche des plats italiques du type Consp. 1.1 (cf. AV 255; HALDIMANN 1991, n° 134). Pâte orange foncé; revêtement externe rouge-marron, légèrement brillant, peu adhérent. Inv. 91/9002-1.
5. Bol (AV 171/1). Pâte orange; revêtement externe orange foncé, peu adhérent, légèrement brillant. Inv. 93/9327-5.
6. Bol hémisphérique Drack 22 (AV 169); forme proche de celles probablement produites à Avenches (cf. CASTELLA, *infra*, fig. 23, 42). Pâte orange; revêtement externe légèrement plus foncé, mince, peu adhérent et mat. Inv. 93/9261-5.
7. Bol Drack 21 (AV 128). Pâte orange; revêtement externe orange, légèrement brillant. Inv. 93/9327-6.
8. Bol Drack 21 (AV 128). Pâte beige; revêtement marron, peu adhérent. Pièce en partie brûlée. Inv. 93/9261-4.
9. Bol, plat (MEYER-FREULER 1991, pl. 4, 53; TSI ?). Pâte grise fine; revêtement gris-noir mat. Pièce unique. Inv. 93/9414-3.

## Céramique peinte

10. Pot à épaulement marqué et court bord déversé (publié: AV 43/1; Genève: HALDIMANN/ROSSI 1994, fig. 10, 3; Nyon: ROSSI 1989, fig. 16, 27; *Lousoanna*: SCHNEITER 1992, pl. 8, 46; Yverdon: matériel inédit; Massongex: HALDIMANN 1991, n° 186; horizon G, 10 av. J.-C - 10 ap. J.-C; Bâle: FURGER-GUNTI 1979, n° 564). Inv. 91/9012-2.

## Céramique à engobe interne

11. Couvercle (publié: AV 280). Engobe interne rouge. Italie, côte tyrrhénienne. Inv. 93/9261-1.
12. Plat (AV 270). Engobe interne rouge (HALDIMANN 1991, n° 82). Inv. 91/9012-6.
13. Plat (AV 276). Pâte orange, fine; engobe interne orange foncé, brillant. CASTELLA/FLUTSCH 1990, fig. 11, 42. Inv. 93/9414-1.

## Céramique commune à pâte grise

14. *Dolium* (AV 3). Inv. 93/9327-8.
15. Pot à cuire. Bord éversé, redressé et légèrement rentrant à son extrémité, nettement concave à l'intérieur, non tourné. Pâte grise, presque noire, grossière. Inv. 91/9012-2.
16. Pot à cuire (AV 32). Décor brossé; non tourné. Pâte noire grossière. Inv. 91/9001-2.
17. Pot à cuire (AV 32). Décor brossé; non tourné. Pâte gris-noir grossière. Inv. 91/9013-2.
18. Pot à épaule marquée (AV 73). Forme proche des productions supposées d'Avenches (CASTELLA, *infra*, fig. 23, 44). Pâte gris-beige, légèrement sableuse. Inv. 93/9414-2.
19. Terrine carénée (AV 133). Pâte grise fine, surface lissée, douce au toucher. Inv. 93/9262-2.

158. Italie et succursales gauloises.

### Céramique commune à pâte claire

20. Terrine. Court bord vertical, renflé et replié à l'intérieur, souligné par un ressaut interne (Genève: HALDIMANN/ROSSI 1994, fig. 15, 81; Nyon: ROSSI 1995, fig. 107, 30; Massongex: HALDIMANN 1991, n<sup>os</sup> 89-90). Pâte beige sableuse. Inv. 91/9012-4.
21. Terrine à bord rentrant (cf. AV 223). Pâte sableuse; surface rugueuse. Inv. 91/9012-5.
22. Terrine à bord rentrant (AV 227). Pâte beige-orange, fine. Inv. 93/9327-3.
23. Bol à marli (AV 205; MEYER-FREULER 1991, pl. 6, 104). Pâte orange; revêtement micacé; rebord noirci. Inv. 93/9279-2.

### Cruches

24. Cruche (AV 304; ROTH-RUBI 1979, n<sup>o</sup> 33). Pâte orange. Forme analogue aux productions d'Avenches attestées par des ratés de cuisson (CASTELLA, *infra*, fig. 22, 29). Inv. 93/9279-3.
25. Cruche (AV 304; ROTH-RUBI 1979, n<sup>o</sup> 29). Pâte orange, fine. Forme analogue aux productions d'Avenches attestées par des ratés de cuisson (CASTELLA, *infra*, fig. 22, 29). Inv. 93/9327-7.

### Mortiers

26. Mortier (Haltern 69; cf. AV 369). Pâte beige. Inv. 93/9262-1.
27. Mortier (Haltern 59; AV 369). Pâte beige-blanchâtre. Inv. 93/9261-1.

### Amphores

28. Type Gauloise 3. Inv. 93/9327-2.
29. Type Vindonissa 586 (Haltern 69, Dressel 7-11, Augst 26). Bétique. Inv. 93/9262-1.

### Horizon 2: 40/50-80/90

#### Terre sigillée italique

30. Coupe. Estampille sur le fond: MAHETI (fig. 36). Inv. 93/9271-1.

#### Terre sigillée gauloise

31. Bol Drag. 29b. Zone supérieure: rinceau voluté-décurrent avec rosettes à dix pétales et trifols (HERMET 1934, pl. 39, 20-21); trois cercles concentriques dans le champ. La Graufesenque, Claude-Néron. Inv. 93/9276-1.
32. Coupe Hofheim 8. Estampille sur le fond: CAPITO (fig. 37). La Graufesenque. Inv. 93/9401-2.
33. Coupe. Estampille sur le fond: ..LBIM (fig. 37). La Graufesenque. Inv. 93/9272-2.
34. Coupe. Estampille sur le fond: SCOTTI. OF (fig. 37). La Graufesenque. Inv. 93/9348-6.

#### Terre sigillée de production locale (TSI)

35. Bol Drack 21 (AV 128/3). Pâte rose-orange; revêtement marron, peu homogène et peu brillant. Inv. 93/9271-20.
36. Bol Drack 21 (AV 128/1). Pâte orange; revêtement orange foncé, brillant, adhérent et de bonne qualité. Inv. 93/9271-17.
37. Bol hémisphérique AV 172/2. Pâte orange; revêtement externe orange, mince. Inv. 93/9276-4.
38. Bol AV 171/1. Bord en triple bourrelet. Pâte orange; revêtement externe orange, peu adhérent et peu brillant. Inv. 93/9271-18.
39. Bol à collerette Hofheim 12 (Drack 19, AV 213). Une large et profonde cannelure souligne le bord interne. Forme analogue aux productions d'Avenches attestées par des ratés de cuisson (CASTELLA, *infra*, fig. 21, 12-13, fig. 22, 14). Pâte grise; revêtement gris-foncé brillant. Inv. 93/9271-16.
40. Plat. Estampille sur le fond: CAS...(fig. 38). Pâte grise; revêtement gris foncé, mince, presque mat. Inv. 93/9271-10.
41. Plat. Estampille sur le fond: CASTVS (fig. 38). Pâte grise; revêtement noir, mince et peu adhérent. Inv. 93/9282-2.
42. Coupe. Estampille sur le fond, probablement SABINVS (fig. 38). Mauvais état de conservation. Pâte orange; revêtement orange foncé presque mat. Inv. 93/9257-4.
43. Plat Drag. 22. Pâte beige-orangé contenant de nombreuses et fines particules de mica; revêtement à l'éponge orange foncé. Inv. 93/9271-8.

#### Céramique peinte

44. Gobelet. Petit bord triangulaire à peine éversé, panse ovoïde. De fins bandeaux blancs alternent avec des bandeaux couleur de l'argile. Pâte gris-foncé, dure. Pièce surcuite. Inv. 93/9276-3.

#### Parois fines

45. Coupe hémisphérique (publié: AV 192). Panse ornée de pastilles barbotinées, surmontées de ponctuations (GRATALOUP 1988, type 29, p. 158, n<sup>o</sup> 139). Production lyonnaise. Inv. 93/9348-5.

#### Céramique commune à pâte grise

46. Pot à bord triangulaire (publié: AV 63/4). Pâte sableuse. Inv. 93/9288-1.

47. Pot à bord triangulaire (AV 63). Col court. Pâte sableuse. Inv. 93/9348-12.  
 48. Pot comme le n° 47. Inv. 93/9348-13.  
 49. Terrine carénée (publié: AV 142/2). Bord éversé, carène soulignée par une cannelure. Pâte sableuse. Inv. 93/9348-7.  
 50. Terrine carénée (publié: AV 142/1). Bord éversé et carène marquée par une moulure. Inv. 93/9348-8.

### Céramique commune à pâte claire

51. *Dolium*. Décor brossé dans la zone supérieure de la panse, puis bandeaux horizontaux formés de guillochis verticaux disposés de façon plus ou moins régulière. Ces bandeaux sont séparés par de profondes cannelures. Pâte grossière, traces de résine à l'intérieur. Exemplaire unique. Inv. 94/9418-1.  
 52. Couvercle. Pâte rouge brique, marron vers le coeur; engobe couleur crème, mat. Il s'agit vraisemblablement d'un couvercle d'amphore. Inv. 91/9024-2.

### Cruches

53. Cruche (AV 303). Lèvre en corniche légèrement pendante (cf. ROTH-RUBI 1979, pl. 2, 15). Pâte beige orangé, fine. Inv. 91/9003-9.  
 54. Cruche (AV 304, ROTH-RUBI 1979, pl. 3). Col légèrement renflé. Pâte beige-orange, fine; revêtement argileux mat marron pâle. Inv. 93/9271-19.  
 55. Cruche de petite dimension. Embouchure évasée, bien développée et rectiligne. Pâte orange légèrement sableuse. Inv. 93/9271-9.  
 56. Cruche de petite dimension. Embouchure évasée, bord en bandeau nettement détaché du col (ROTH-RUBI 1979, pl. 6, 60, cf. aussi AV 327), panse piriforme marquée vers le bas par un ressaut (cf. AV 357). Forme assez proche des cruches produites à Avenches et attestées par des ratés de cuisson (CASTELLA, *infra*, fig. 22, 35-36). Pâte beige, fine, contenant des particules de mica. Inv. 91/9003-6.  
 57. Cruche à deux anses (cf. AV 133, AV 135, ROTH-RUBI 1979, pl. 14, 123). Embouchure en entonnoir, bord éversé. Pâte beige fine. Inv. 91/9003-8.

### Mortier

58. Mortier (publié: AV 372/1). Panse ornée d'impressions digitales. Pâte orange brique contenant de grosses inclusions; revêtement de même couleur, surface lissée, aspect légèrement métalléscent par endroit. Pièce unique. Inv. 93/9345-3.

### Lampes

59. Lampe à médaillon concave orné probablement d'une tête. Pâte beige pâle; revêtement marron à peine visible. Inv. 93/9348-11.  
 60. Lampe à médaillon concave orné d'une rosette à huit pétales (Loeschcke V/VIII, Leibundgut XIV/XX). Petits oves sur l'épaule (LOESCHCKE 1919, pl. 3, 616, 618; LEIBUNDGUT 1977, n° 686). Pâte beige pâle; revêtement marron orangé presque mat, mince et peu adhérent. Inv. 93/9348-9.  
 61. Lampe à volutes et à bec rond ou légèrement pointu (Loeschcke IV/V; Leibundgut XII/XV). Pâte beige blanchâtre; revêtement marron pâle à peine visible. Inv. 93/9348-10.  
 62. Lampe à douille centrale entaillée de deux encoches (Loeschcke XIV, AV 409). Pâte orange vif, sableuse. Inv. 91/9003-7.

## Horizon 3/3a: 80-150

### Terre sigillée gauloise

63. Coupe Drag. 24/25. Estampille sur le fond: OF.PRIMI (fig. 37). La Graufesenque. Inv. 91/9018-6.  
 64. Coupe. Estampille sur le fond: OF PRIMI (fig. 37). La Graufesenque. Inv. 93/9333-1.

### Terre sigillée de production locale (TSI)

65. Bol. Bord éversé en bourrelet. Pâte orange; revêtement externe rose orangé, peu adhérent, légèrement brillant. Inv. 93/9296-8.

### Céramique peinte

66. Pot/gobelet. Bord éversé en bourrelet, fins bandeaux blancs. Pièce surcuite déformée: raté de cuisson probable. Inv. 91/9018-7.  
 67. Bol hémisphérique (AV 163) (cf. PAUNIER 1981, fig. 45, n° 9). Bandeaux blancs alternant avec de fines bandes couleur de l'argile. Inv. 93/9296-7.

### Céramique commune à pâte grise

68. Pot à épaule marquée (AV 74). Côtes verticales incisées. Pâte sableuse. Inv. 91/9028-2.  
 69. Ecuelle tripode (publié: AV 296). Bord en marli horizontal. Inv. 93/9296-5.  
 70. Couvercle (AV 385) avec bouton de préhension. Pâte sableuse. Inv. 93/9296-4.

### Céramique commune à pâte claire

71. Bol caréné. Bord arrondi légèrement épaissi (cf. AV 124). Pâte orange, fine. Inv. 91/9030-4.  
 72. Terrine. Bord triangulaire légèrement pendant. Pâte rouge brique, grossière. Exemplaire unique. Inv. 91/9018-11.

### Cruche

73. Cruche à embouchure en entonnoir (cf. AV 321/2; cf. ROTH-RUBI 1979, pl. 10, 99). Pâte beige-orange; revêtement argileux mat rouge foncé, mince et peu adhérent. Inv. 91/9018-10.

### Mortier

74. Mortier (AV 375). Estampille sur le bord, près du déversoir: MESSO (fig. 39). Pâte beige pâle. Inv. 91/9018-5.



## Amphores

75. Type Dressel 20. Estampille sur le sommet de l'anse: L.M. VE (fig. 40). Inv. 91/9028-1.
76. Type Dressel 20. Estampille sur le sommet de l'anse: QAEOC (fig. 40). Inv. 91/9030-3.
77. Fig. 52. Amphore à *garum* probablement du type Beltran IIB. Sur le col: *titulus pictus* déclarant une sauce de poissons<sup>159</sup>: la première ligne, qui nomme habituellement le contenu, n'est pas conservée. La deuxième ligne, dont il ne reste que quelques traces, donne en général des précisions sur le contenu ou sur la qualité du produit. La troisième ligne renseigne sur la quantité: on y lit: LXX; ce qui semble correspondre à environ 32, 8 litres (MARTIN-KILCHER 1994 a, p. 420-421). La ligne suivante indique le *nomen*, malheureusement incomplet, suivi par le *cognomen*, au génitif, du négociant: on lit clairement FELICIONIS. Ce dernier ne semble pas encore attesté sur ce type d'amphores. En revanche, on trouve sur une amphore à huile du type Dressel 20, provenant des *Horti Torlonia* à Rome: L. PACVILI FELICIONIS (CIL XV, 3983; RODRIGUEZ ALMEIDA 1984, p. 229). Selon S. Martin-Kilcher, on connaît quelques cas où les noms de *negotiatores* d'amphores Dressel 20 sont les mêmes que ceux d'amphores à saumures de Bétique. Inv. 93/9300-2.

## Lampe

78. Lampe de petite dimension à volutes et double bec (Loeschcke III; Leibundgut III). Exemple identique: LOESCHCKE 1919, pl. 17, 321: julio-claudien. Pâte beige, dure; revêtement argileux orange-marron avec de légers reflets métallescents. Inv. 93/9298-4.

## Horizon 3b: 100-200

### Terre sigillée de production locale (TSI)

79. Plat Drag. 15/17 (Drack 3, AV 257). Estampille illisible sur le fond (fig. 38). Pâte grise dure et bien cuite; revêtement gris foncé brillant (CASTELLA, *infra*, fig. 21, 2). Inv. 93/9430-2.
80. Plat Drag. 18 (Drack 4, AV 259). Bord souligné par une cannelure interne. Pâte grise fine; revêtement noir, légèrement brillant. (CASTELLA, *infra*, fig. 21, 6). Inv. 93/9430-5.

### Céramique commune à pâte grise

81. Pot. Bord éversé profilé d'une cannelure à peine marquée à son extrémité, panse légèrement striée (AV 34). Pâte sableuse. Inv. 93/9430-6.
82. Pot. Bord éversé, renflé et col cannelé (AV 45/2-3). Pâte sableuse. Inv. 93/9430-3.
83. Pot à cuire. Bord rentrant renflé (AV 26/1) orné à l'extérieur de quatre rangées de triangles à la roulette. Pâte sableuse. Inv. 93/9430-4.

## Amphore

84. Type Dressel 20. Estampille sur le sommet de l'anse: T.A.A.PA (fig. 40). Inv. 91/9031-2.

159. Les explications qui suivent résument les informations fournies par S. Martin-Kilcher à propos de ce *titulus*. Voir aussi MARTIN-KILCHER 1994, p. 402-409 et p. 420-427.

## Horizon 4: 150-200

### Terre sigillée gauloise

85. Bol Drag. 37. Oves avec coeur et double arceau soulignés d'un double cordon strié (LUTZ 1968, L2). Décor en panneaux délimités verticalement par des cordons striés, timbrés, aux extrémités et au centre, de petites rosettes (LUTZ 1968, G18). *De gauche à droite*: médaillon formé d'un filet simple au-dessus duquel on lit la signature du potier: CIBI (SVS) (cf. fig. 37); médaillon formé d'un filet simple avec corbeille de fruits au centre (LUTZ 1968, G43); médaillon formé par un cordon strié (LUTZ 1968, G8) avec, au centre, animal à gauche (probablement lièvre LUTZ 1968, A16/17), souligné de motifs de remplissage formés par trois oves de forme triangulaire, pointe en bas, garnis de deux chevrons (LUTZ 1968, O4); puis mêmes motifs mais au centre du médaillon apparaît un Amour à gauche (LUTZ 1968, P6); médaillon formé d'un filet simple avec, au centre une cigogne (LUTZ 1968, A4), surmontant un médaillon identique avec au centre une corbeille de fruits semblable à la précédente. Inv. 91/9027-5.  
Gaulle orientale: Ittenweiler ou Mittelbronn. 150-190.

### Terre sigillée de production locale (TSI)

86. Bol Drack 21 (AV 128). Bord lisse souligné par une moulure; carène légèrement arrondie. Revêtement externe de la qualité des revêtements brillants. Inv. 93/9419-3.

### Céramique à revêtement argileux

87. Gobelet à col mi-haut (AV 52, cf. KAENEL 1974, pl. 1, 8). Base étroite, panse ornée de guillochis. Pâte orange foncé contenant de petites inclusions blanches; revêtement orange vif avec reflets métallescents. Inv. 93/9315-9.

### Céramique commune à pâte grise

88. Pot à cuire. Bord redressé verticalement (AV 31/4). Pâte grossière, compacte, contenant quelques rares inclusions blanches de grande dimension (8 mm). Non tourné. Inv. 93/9315-14.
89. Terrine carénée. Profil en forme de S; appartient probablement à la même famille que les pots AV 31 (cf. AV 31/7). Pâte grossière sableuse. Inv. 93/9280-4.

### Céramique commune à pâte claire

90. Pot à bord triangulaire (AV 63). Pâte sableuse assez grossière. Inv. 93/9417-5.

## Mortier

91. Mortier (AV 375). Estampille sur le bord: grillage (fig. 39). Inv. 93/9315-4.

## Amphores

92. Type Gauloise 4. Graffito sur le bas du col incisé avant cuisson à l'aide d'un objet pointu; il pourrait s'agir du chiffre trois (cf. J. VAN DER WERFF, *op. cit.* note 141 (p. 51), p. 367: 3 *modii* = 26,262 litres). Inv. 93/9419-2.
93. Type Dressel 20. Estampille sur l'anse: QAT.R (fig. 40). Inv. 93/9315-6.
94. Type Dressel 20. Estampille sur le sommet de l'anse: QM... (fig. 40). Inv. 93/9315-8.



95. Type Dressel 20. *Graffito* exécuté après cuisson sur la panse: ACRAII (C)? De tels *graffiti* indiquent assez souvent un nom de personnage ainsi que des chiffres renseignant sur la capacité de l'amphore (MARTIN-KILCHER 1987, p. 152-176). Notre inscription étant incomplète, il n'est pas évident d'en donner une interprétation. Il pourrait s'agir ici uniquement d'un (ou de plusieurs) nom(s) de personnage: ...ACRAE C.... Selon S. Martin-Kilcher, il arrive parfois que que les V soient écrits à l'envers; nous aurions ainsi: ...ACR VIIS (ou VIII), ce qui donnerait un nom et le contenu de 7 *modii* et demi (ou de 8), bien attesté sur ces amphores (MARTIN-KILCHER 1987, p. 154; J. VAN DER WERFF, *op. cit.* note 141 (p. 51).  
Inv. 93/9315-5.

### Pierre ollaire

96. Pot cylindrique muni de deux tenons latéraux, non tourné (HOLLIGER/PFEIFER 1983, forme Ia: I<sup>er</sup>-milieu III<sup>e</sup> s.; SIEGFRIED-WEISS 1986, pl. 42). Inv. 93/9315-11.

### Estampilles

- 101-128. Cf. fig. 36-40.

### Horizon 5: 200-250...

#### Terre sigillée gauloise

97. Bol hémisphérique Drag. 37. Décor formé de lignes obliques entrecroisées dont les intersections sont timbrées de rosettes à six pétales; médaillon penné à peine visible. Manière de Reginus I (Ovilava pl. 89, 6: 140-160) ou de Ianuarius (Ovilava, pl. 84, 1). Gaule orientale. Inv. 91/9069-4.  
98. Bol. Estampille sur le fond: LALL..., (fig. 37). Lezoux. Inv. 91/9057-2.

#### Céramique à revêtement micacé

99. Bol hémisphérique. Panse ornée de rectangles hachurés à la roulette, disposés assez irrégulièrement. Le diamètre proposé n'est pas tout à fait certain. Pâte orange assez fine. Pièce unique. Inv. 91/9062-3.

#### Mortier

100. Mortier (publié: AV 378) proche du type «rhétique» (AV 376). Pâte orange; revêtement orange foncé ma, appliqué sur la collerette et le bord. Exemple unique.  
Inv. 93/9429-2.

### Graffiti

129. Fig. 53. Ecuille (AV 283). Jambe stylisée incisée probablement avant cuisson à l'intérieur du fond. Inscription (?) gravée avant cuisson sous le fond. Lecture incertaine. Pâte orange; revêtement argileux mat orange foncé, très mince et légèrement micacé. Inv. 93/9431-11.
130. Fig. 54. *Dolium* (AV 3). Pâte grise. Inscription en cursives latines gravée avant cuisson sur le col et la zone supérieure de la panse. Cette inscription est en deux parties séparées par un point. M. A. Speidel propose la lecture et l'interprétation suivantes:  
«-]+*icco imallobrocius*. Le premier mot, dont seule la fin est conservée, pourrait être (M)icco, (N)icco, (Sen)icco, (An)nicco, etc. (A. MÖCSY *et al.*, *Nomenclator provinciarum Europae Latinarum et Galliae Cisalpiniae cum indice inverso*. Diss. Panonicae Ser. 3, 1, Budapest 1983, p. 333). La deuxième partie demeure énigmatique non seulement à cause de sa forme grammaticale mais également quant à son interprétation et sa signification. Elle contient sans doute l'élément *-allobrocius*, ou *-allobrogus*. Cet élément est probablement dérivé du mot *Allobrox*, c'est à dire membre de la tribu des Allobroges (demeurant entre Vienne et Genève). Il ne s'agit cependant pas d'une forme latine correcte car le nom juste est *Allobrox*, l'adjectif *Allobrogicus*. Quant au préfixe *in-*, la langue celtique à vrai dire le connaissait (cf. A. HOLDER, *Alt-Celtischer Sprachschatz*, vol. II, Leipzig 1904, p. 38), mais sa signification dans ce contexte demeure obscure. Puisque le nom *Imallobrocius* n'est pas attesté dans nos sources, on pourrait s'imaginer que le nom de personne dont la fin *-icco* est conservée au début de la ligne, était précisé par *imallobrocius*. Mais il ne s'agit que d'une hypothèse.»  
Inv. 93/9431-29.
131. Amphore Gauloise 4. *Graffito* incisé avant cuisson au-dessus du col: PRIVA II. Il s'agit probablement d'un nom de personne. Inv. 93/9431-9.

Fig. 36. TS italique: tableau des estampilles.

Estampille	Potier	Forme	Atelier	Date e.g. admise	CIL XII 5686	Oxé/Comfor 1968	Références diverses	Horizon	Date de l'horizon	Date du contexte archéologique (ensemble)	Remarques	Inv.	N° de catalogue
MAHETI	Mahes	coupe	Arezzo, Pise ou succursale gauloise	LOMBARD 1971: 20 av. -15 ap. J.-C PAUNIER 1981: 5-20 ap. J.-C.	523	169	TCF 52.14; LOMBARD 1971, p. 83. pl 1, 49-50; PAUNIER 1981, p. 210, 17-19.	2	40/50-80/90	40-70/80		93/9272-1	30
STA(B?)	Stabilio	coupe	<i>idem</i>		1847		LASFARGUES/VERTET 1976, p. 71, XXX.1: atelier de la Muette à Lyon			1-250	Pas de parallèle exact	93/9412-30	101

Fig. 37. TS gauloise: tableau des estampilles.

Estampille	Potier	Forme	Atelier	Date e.g. admise	CIL XII 5686	Oxé/Comfor t 1968	Références diverses	Horizon	Date de l'horizon	Date du contexte archéologique (ensemble)	Remarques	Inv.	N° de catalogue
ALBIM	Albus	coupe	G. mérid.	40-60	34	12	TCF 4.3	2	40/50-80/90	40-70/80		93/9272-2	33
AVE...	Averus? Ave Salve?	Dr. 27	G. mérid.		109	32, 355				40-150		94/9436-1	102
AVTILMA	Avitus	Dr. 18/31	Lezoux	120-150	116	34, 355	TCF 23			100-150		90/9014-3	110
CAPITO	Capito	Hofh. 8	La Gr.	40-70	176	59, 366	TCF 15	2	40/50-80/90	40-70		93/9401-2	32
CES...	Censorinus	plat	Lezoux	150-180	220 (?)	73, 371	TCF 46.1			50-250		91/9065-12	111
CIBI...	Cibisus	Dr. 37	G. orientale	150-180	190	76; 372	TCF 65; LUTZ 1960, fig. 4, 118	5	200-250	150-200/250	intra-décorative	91/9027-3	85
CVD...	Cudus	Dr. 38	Lezoux	150-180	287	99, 379				1-250		91/9059-11	112
OF. IVL...	Iulius	bol	La Gr.	40-95	450, 453, 454, 946	151, 393				100-200		93/9431-18	104
FELICEN. TE	Felicente	plat	La Gr.	40-70	356	119				1-250		93/9264-3	103
LALL...	Lallus	bol	Lezoux	2e s.		158, 395	TCF 99	5	200-250	150-200		91/9057-2	98
LVP...	Luppa	Walters 79	Lezoux	100-150	500	171	TCF 244			100-200		93/9431-17	113
OF MASC...	Masclus	Dr. 29	La Gr.	40-70	560-561	192-193	TCF 102			40-70		93/9286-1	105
A. RINVS	Marinus	Dr. 18/31	G. orientale	II <sup>e</sup> s.	75, 543	187, 402	FORRER 1911, fig. 229			100-200		93/9431-15	116
...ERNI	Maternus	Dr. 37	Lezoux	140-180	567	194-195	TCF 122; BET/DELAGE 1991, p. 194, fig. 1/17; CGP., pl. 108/38; p. 192			150-200	<i>extra formam</i> , supra-décorative	93/9343-2	114
...NTANVS	Montanus	coupe	La Gr.	40-80	604a	210, 407	TCF 112			50-200/250		93/9338-5	106
PAVLIM	Paulus	coupe	G. centrale	140-190	680	236	TCF 140			1-250		93/9412-29	115
OF PRIMI	Primus	Dr. 24-25	La Gr.	40-60	707, 714, 715, 1017	248, 414	TCF 136	3	80-150	70/100-150		91/9018-6	63
OF PRIMI	Primus	coupe	La Gr.	40-80	<i>idem</i>	<i>idem</i>	<i>idem</i>	3	80-150	70-120/150		93/9333-1	64
SCOTTI OF	Scottius	coupe	La Gr.	15-70	795	285, 418	TCF 158	2	40/50-80/90	40-70		93/9348-6	34
feuille	?	coupe	La Gr.	I <sup>er</sup> s.			TCF 202			40-70		93/9297-3	109
rosette	?	Serv. F	La Gr.	90-120			TCF 211			40-250 + post		93/9335-4	108
anépiqr.	IIIIII	Dr. 27	La Gr.				HERMET 1934, pl. 113/5			40-250 + post		93/9316-2	107

Fig. 38. TSI: tableau des estampilles.

Estampille	Potier	Forme Type	Drack	Date e.g. admise	CIL XII 5686	Références diverses	Horizon	Date de l'horizon	Date du contexte archéologique (ensemble)	Remarques	Inv.	N° de catalogue
CASTVS	Castus	plat	-	198	198		2	40/50-80/90	40-70	prob. potier d'Avenches	93/9282-2	41
CAS...	Castus	plat	-	198	198		2	40/50-80/90	40-70/80	idem	93/9271-10	40
IVSTI	Iustus	bol hémisph.	-	467	467			1-250 + post		prob. potier d'Avenches	91/9023-11	117
SABI...	Sabinus	coupe	pl. 18/81	772	772		2	40/50-80/90	40-80		93/9257-4	42
..NTO	Fronto?	coupe	p. 110, n° 21	370	370	O-C, 7131		40-70		mal cuit	93/9297-2	118
illisible		Drag. 15/17					4	150-200	100-200		93/9430-2	79

Fig. 39. Mortiers: tableau des estampilles.

Estampille	Potier	Profil (Guisan 1974)	Atelier	CIL	Références diverses	Horizon	Date de l'horizon	Date du contexte archéologique (ensemble)	Inv.	N° de catalogue
CA.T(O)	Cato	C	Avenches	XIII, 10006.23	GUISAN 1974, pl. 28/11			10-250 + post	91/9017-17	
CELER	Celer	C	Avenches	XIII, 10006.75a	GUISAN 1974, pl. 28/12; BONNET 1982, fig. 35, 8			50-250	91/9065-18	
CELER	Celer	C	idem	idem	idem			50-250	91/9065-19	
CELER	Celer	C	idem	idem	idem			1-250	93/9412-31	
MELISS.F	Melissus	C	?		GUISAN 1974, pl. 31/55			50-250	91/9065-20	119
ME.SSO	Messus	C	Vidy?		GUISAN 1974, pl. 31/56, Lousonna, pl. 66/5-7	3	80-150	70/100-150	91/9018-5	74
Q.MES		A	Importation	XII, 5685,30				150-200/250	93/9289-6	120
RVSCVS	Ruscus	C	Avenches	XIII, 10006.75a	GUISAN 1974, pl. 30/35			100-150/200	91/9043-11	
SABINI	Sabinus	C	Avenches	XIII, 10006, 76c	GUISAN 1974 pl. 30/37; BOGLI/MEYLAN 1980, p. 43			10-250	91/9017-19	
SABINI	Sabinus	C	idem	XIII, 10006, 76c	idem			10-250	93/9317-30	
grillage	?	C	?		GUISAN 1974 pl. 32/70.			100-200	91/9007-3	
grillage	?	C	?		GUISAN 1974, pl. 32/70			100-150	91/9008-2	
grillage	?	C	?		GUISAN 1974, pl. 32/71			100-150	91/9008-3	
grillage	?	C	?		GUISAN 1974, pl. 32/71			150/200-250	91/9049-3	
grillage	?	C	?					100-150/200	91/9010-2	121
grillage	?	C	?		GUISAN 1974, pl. 32/73			1-250	91/9070-1	
grillage	?	C	?		cf. GUISAN 1974, pl. 32/69	5	200-250	150-200/250	93/9315-4	91
grillage	?	C	?		GUISAN 1974, pl. 32/71			40-250 + post.	93/9335-3	
grillage	?	C	?		GUISAN 1974, pl. 32/71			1-250	93/9412-32	
palme	?	C	?		GUISAN 1974, pl. 32/84			40-250/300 + post.	93/9317-29	

Fig. 40. Amphores: tableau des estampilles.

Estampille	Firme	Type	Origine	Date (e.g. admise)	CIL	Callender, n°	Références diverses	Horizon l'horizon	Date du contexte archéologique (ensemble)	Remarques	Inv.	N° de catalogue
(C)OM	?	Dr. 9 <i>similis</i>	Gaulle	I <sup>er</sup> s. (40-70)	XII, 203	416, fig. 6-7	MARTIN-KILCHER 1987, 2, ST 193, p. 418-419 PASCUAL GUASH 1991, p. 201, nos 145-147		100-150	au bas de l'anse, à l'envers	91/9020-1	122
G.AP.F	G0 AP0 F0	Dr. 20	Bétique	140-180	VII, 14; XV, 2705; XV, 2707	246-247			150-250	sommet de l'anse, malvenue	93/9415-2	123
L.M.VE	L0 M0 VE(recundi?)	Dr. 20	Bétique	70-120	XII, 177; XV, 3017	898	REMESAL 1986, 174	3	80-150	sommet de l'anse	91/9028-1	75
LVAV	L0 VA(levi) V(irvti)?	Dr. 20	Bétique	mil. I <sup>er</sup> s.?	XII, 305-306	973			50-100	au-dessous de l'anse	93/9407-1	124
POR.L(A?R)?...	POR(tu).L() A0 R0	Dr. 20	Bétique	mil. II <sup>e</sup> s.	XV, 2661	1370, 9, p. 212	MARTIN-KILCHER 1987, ST89, REMESAL 1982, pl. 14/5; SCHÜPBACH 1983, p. 359		10-250 + post.	au-dessous de l'anse	91/9017-16	125
QAEOC	Q0 Ae(li) O(praat) C0	Dr. 20	Bétique	50-70	XV, 2685	1416	cf. MARTIN-KILCHER 1987, ST 9b, p. 96	3	80-150	sommet de l'anse	91/9030-3	76
QAT.R	Q0 ANT(oniut) R(ugz)	Dr. 20	Bétique	30-100	XII, 34 a-b	1422	REMESAL 1982, pl. 16/14	5	200-250	sommet de l'anse, malvenue	93/9315-6	93
QM(R)? QM(S)?	Q0 M0 R0 Q0 M0 S0	Dr. 20	Bétique	70-210 150-200	XII, 175, XV, 3010	1481	MARTIN-KILCHER 1987, ST 75a REMESAL 1982, pl. 22/45	5	200-250	sommet de l'anse, grosses lettres, relief marqué	93/9315-8	94
QVINTI(L).O?	QVINTIL.	Dr. 20	Bétique	Bétique	XII, 241; XV, 3112	1514a	REMESAL 1982, 57		150-200/250	sommet de l'anse	93/9289-7	126
T.A.A.PA	T0 A(titi) A(siatici) P0 A0	Dr. 20	Bétique	70-120	XV, 2717e	1696	MARTIN-KILCHER 1987, p. 100	3	80-150	sommet de l'anse, en travers	91/9031-2	84
...V(?)LAE	Dr. 20	Bétique	Bétique	II <sup>e</sup> s.					1-250 + post.	sommet de l'anse	91/9023-10	127
...BL	Dr. 20	Bétique	Bétique	II <sup>e</sup> s.					1-250	vers le pied	93/9412-25	128

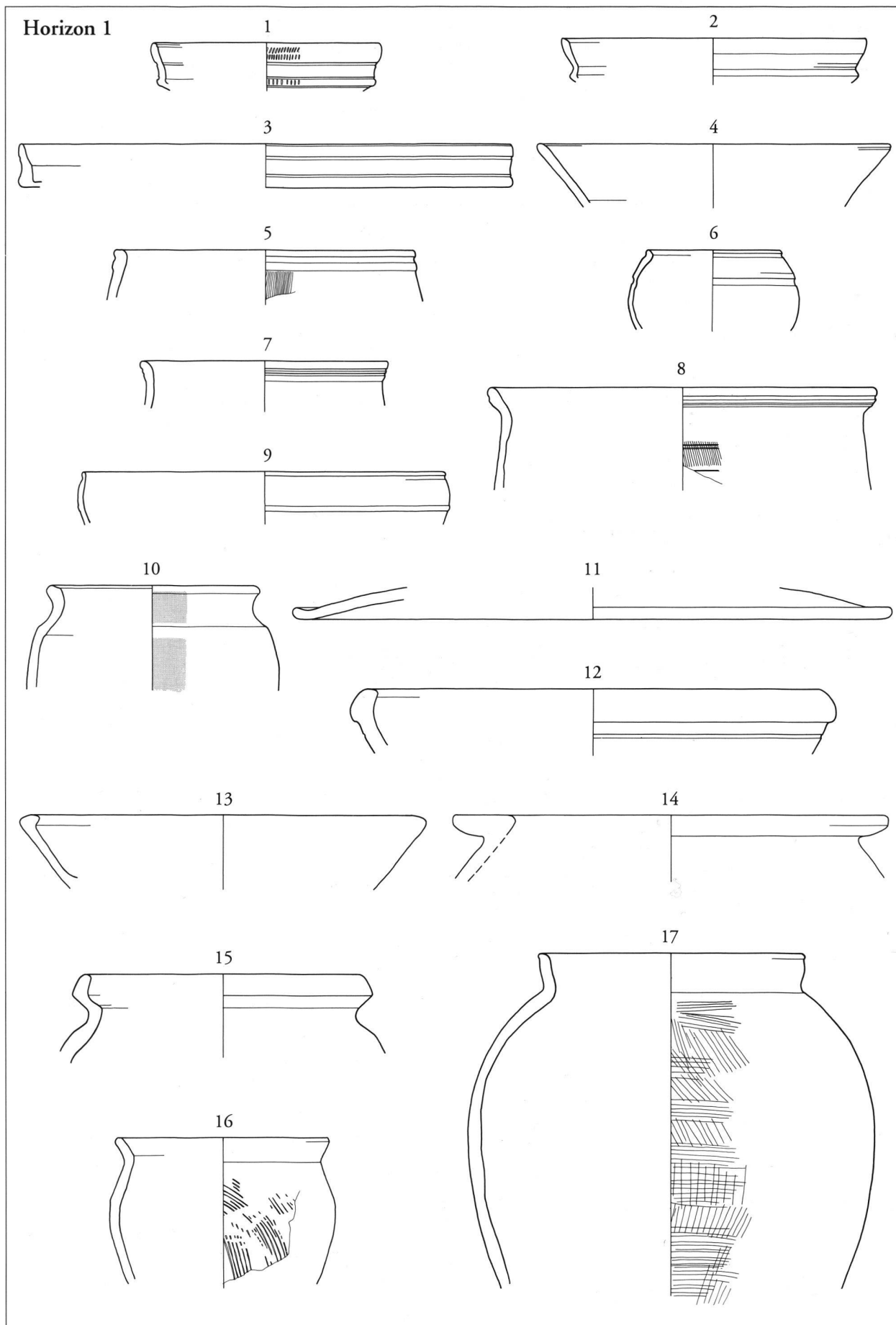

**Figure 41**

1: TS; 2-9: TSI; 10: *céram. peinte*;  
 11-13: *engobe interne*; 14-17: *pâte grise*

Echelle 1:3 (sauf n° 14, 1:4)

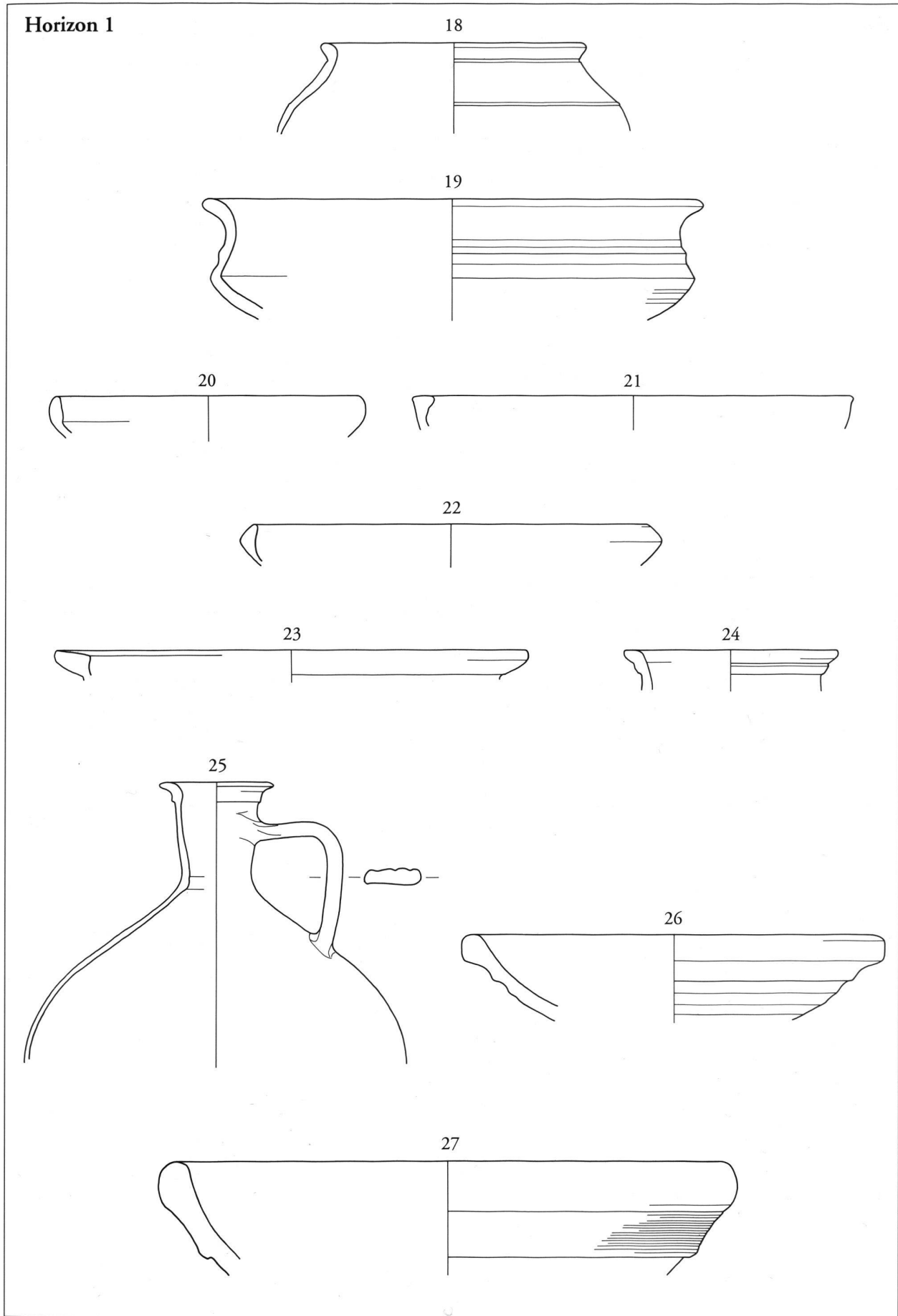

Figure 42

18-19: pâte grise; 20-22: pâte claire; 23: rev. micacé;  
24-25: cruches; 26-27: mortiers

Echelle 1:3

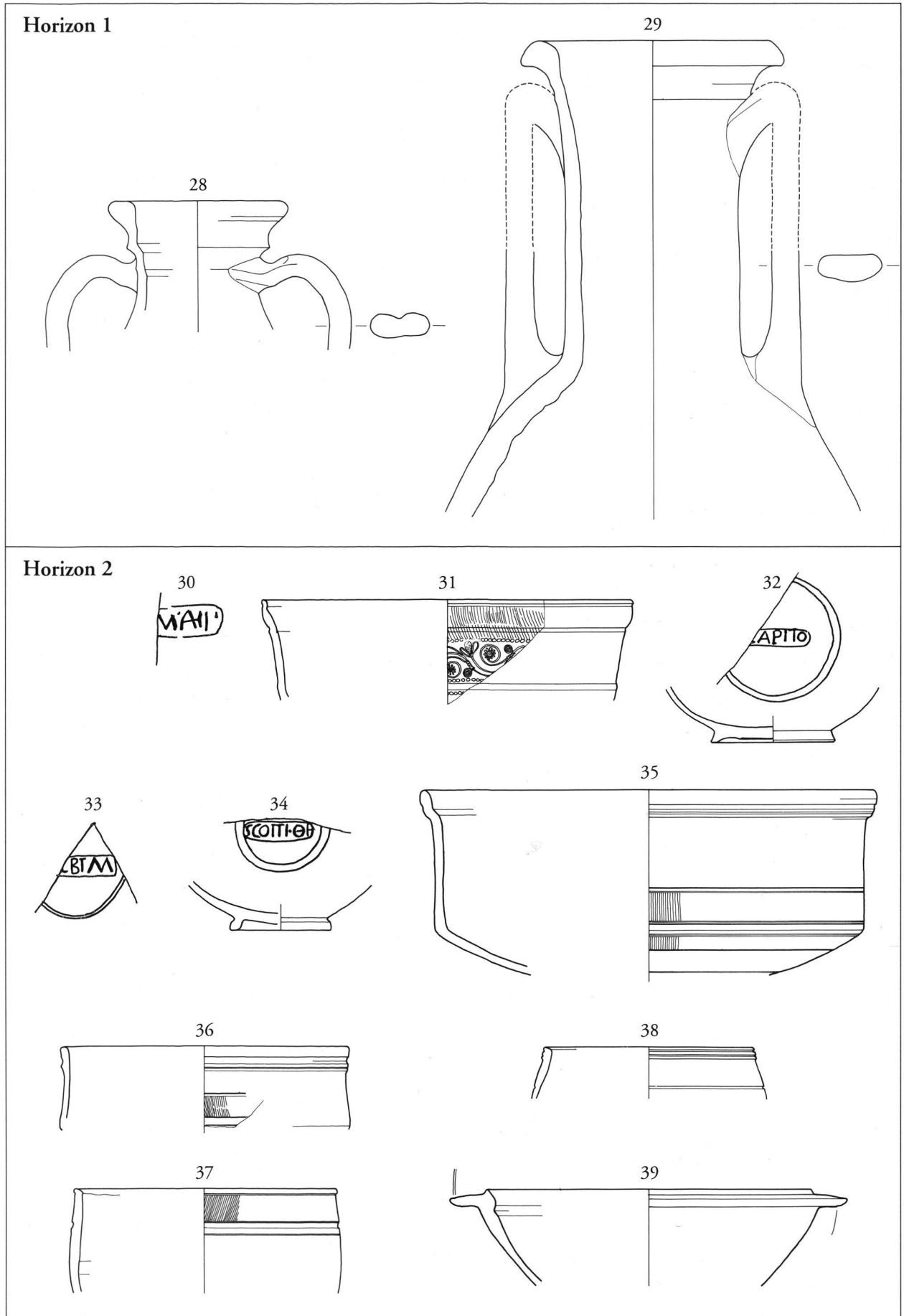

Figure 43

28-29: amphores; 30-34: TS; 35-39: TSI

Echelle 1:3 (sauf nos 28-29, 1:4; estampilles 1:1)

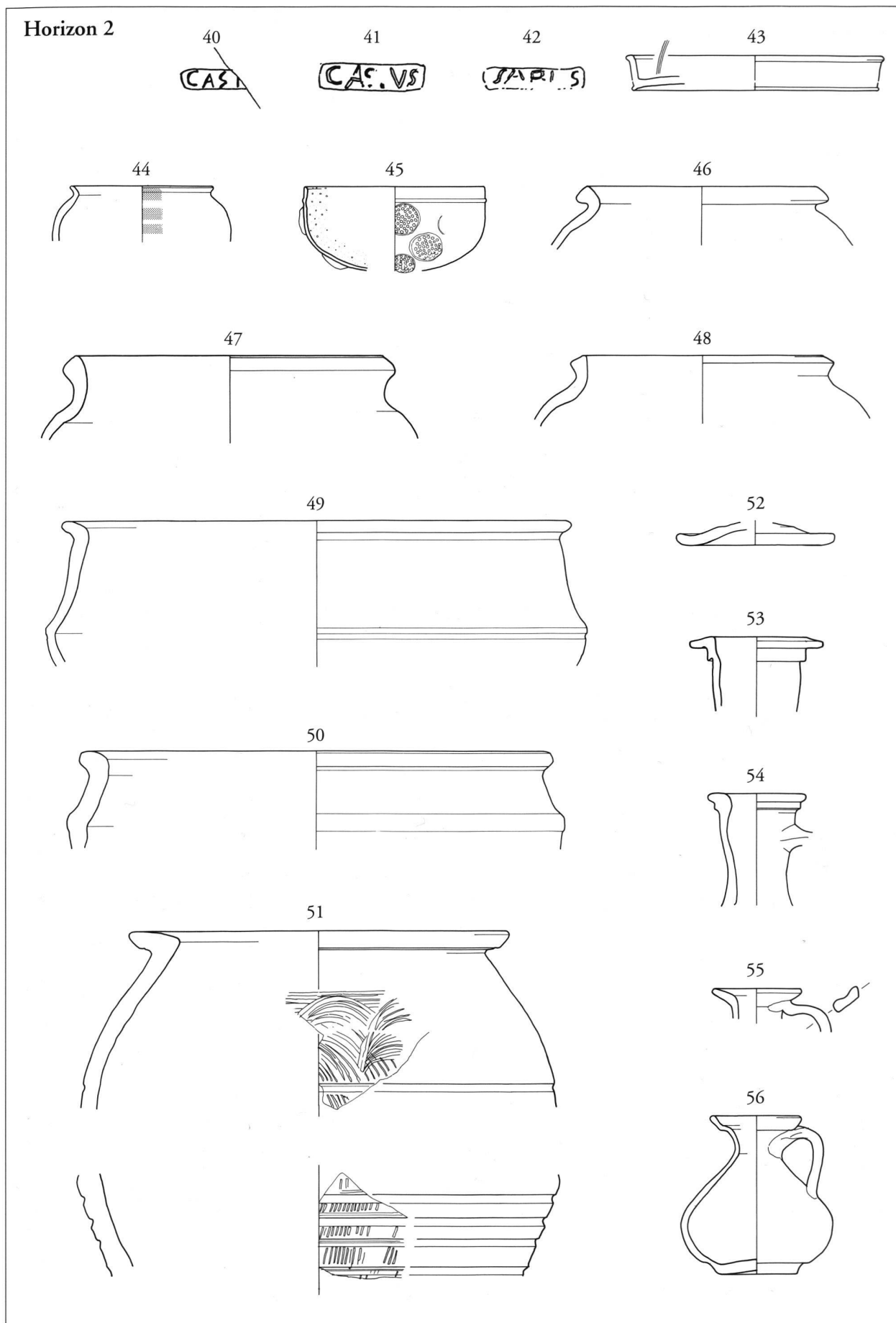

Figure 44

40-43: TSI; 44: céram. peinte; 45: parois fines;  
46-50: pâte grise; 51-52: pâte claire; 53-56: cruches

Echelle 1:3 (estampilles 1:1)



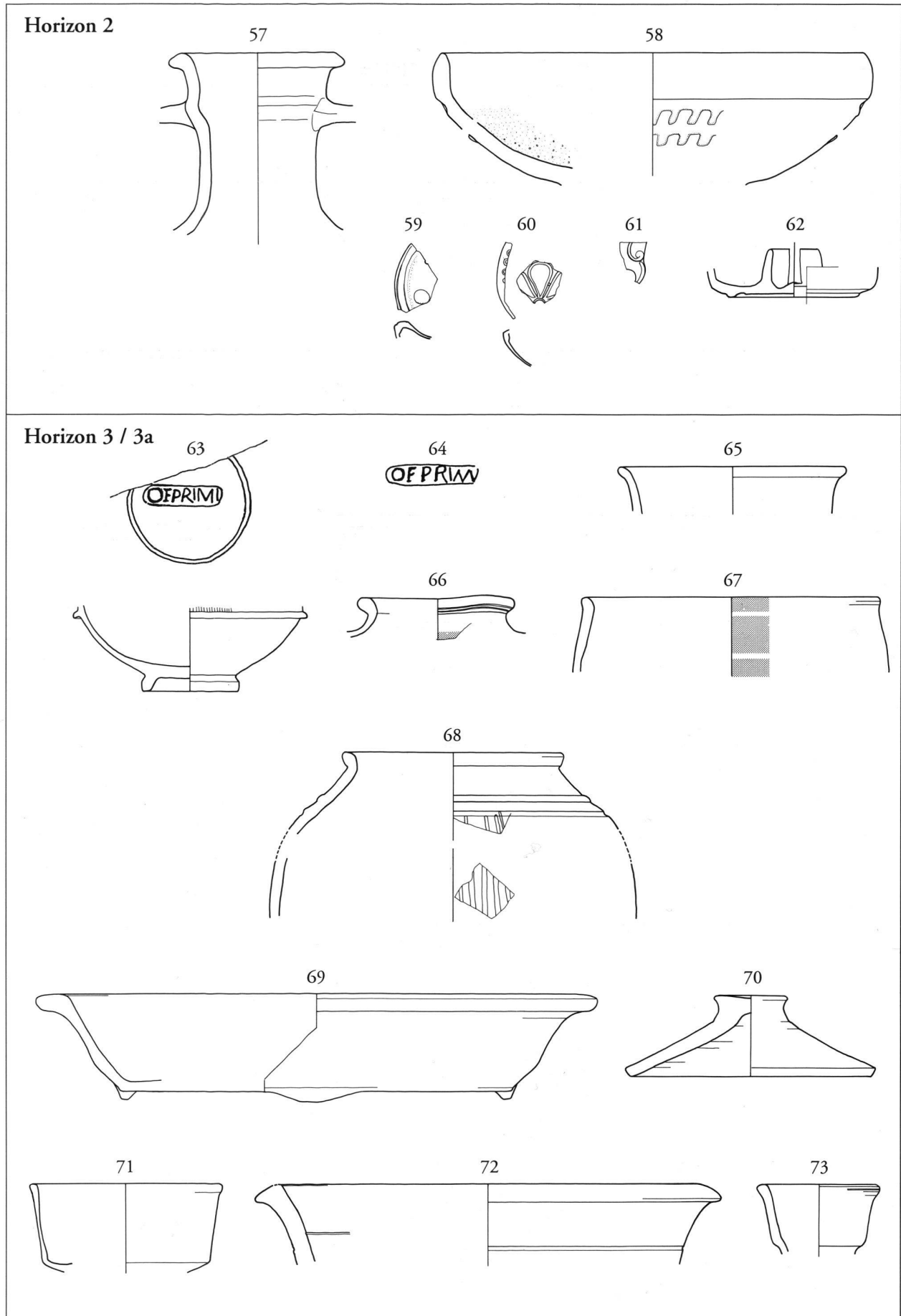

Figure 45

57: cruche; 58: mortier; 59-62: lampes; 63-64: TS; 65: TSI;  
 66-67: céram. peinte; 68-70: pâte grise; 71-72: pâte claire;  
 73: cruche

Echelle 1:3 (estampilles 1:1)

Horizon 3 / 3a

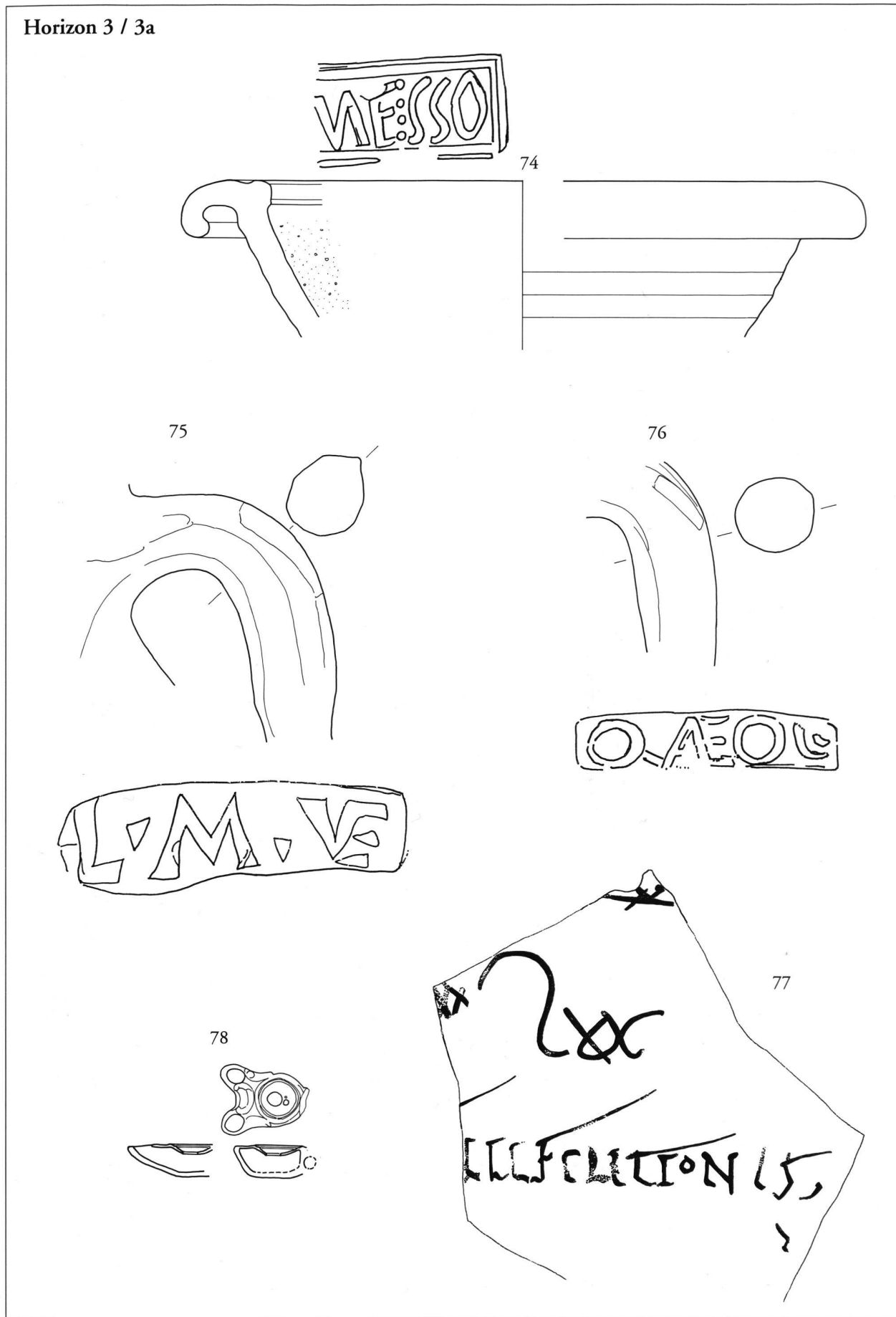

Figure 46

74: mortier; 75-77: amphores; 78: lampe

Echelle 1:3 (estampilles 1:1; titulus pictus n° 77 2:3)

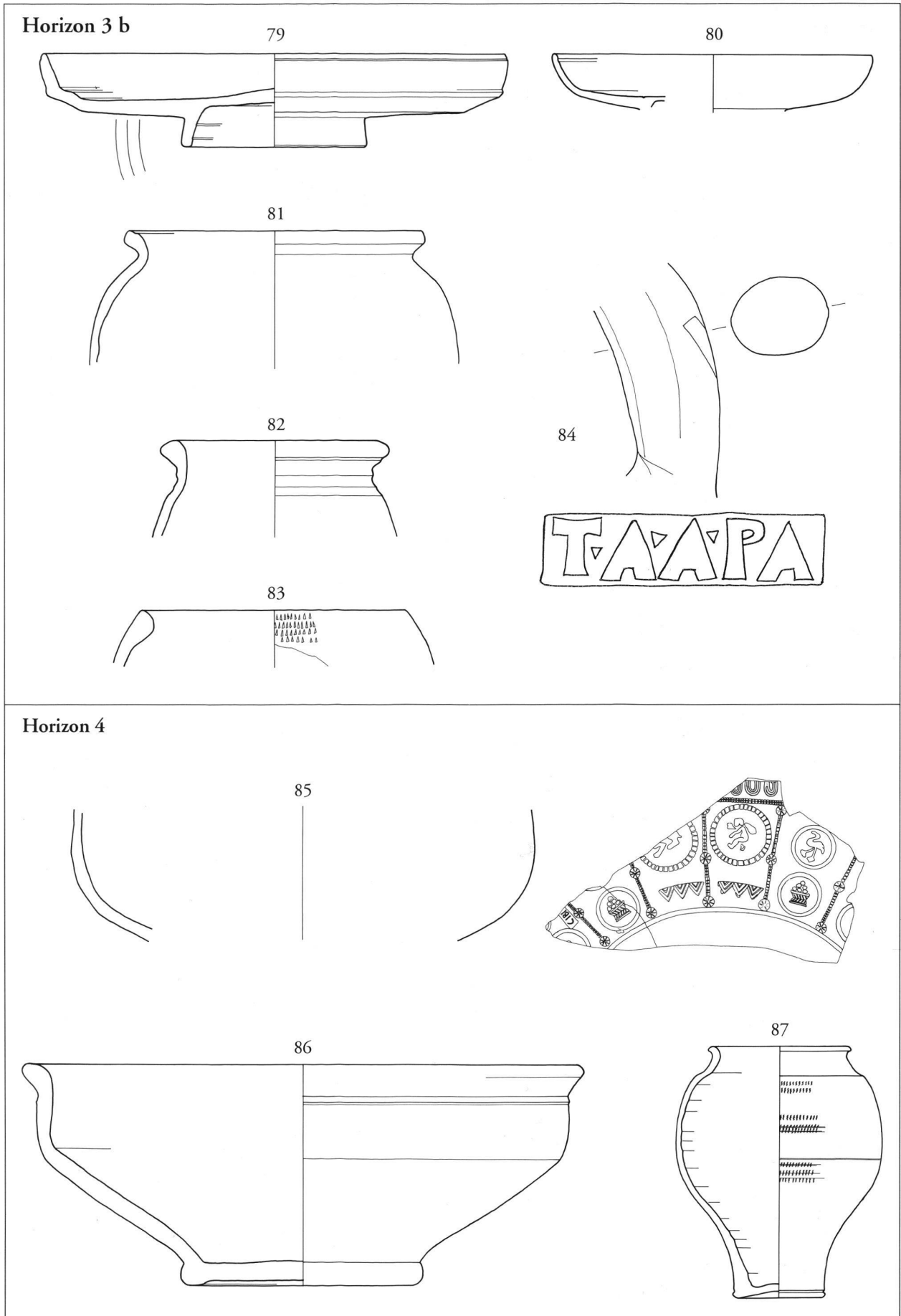

Figure 47

79-80: TSI; 81-83: pâte grise; 84: amphore; 85: TS;  
86: TSI; 87: revêtement argileux

Echelle 1:3 (estampilles 1:1)

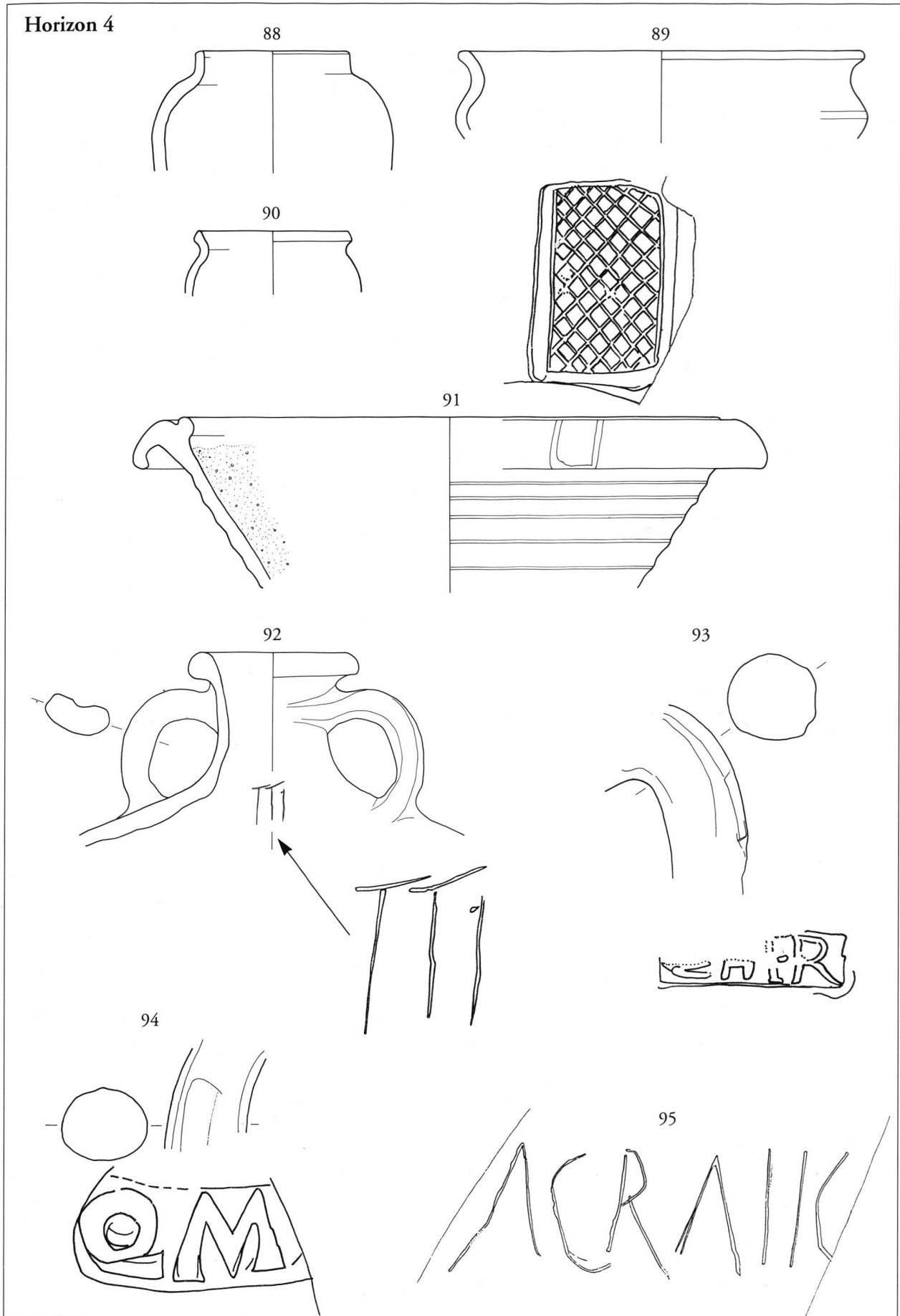

Figure 48

88-89: pâte grise; 90: pâte claire;  
91: mortier; 92-95: amphores

Echelle 1:3 (sauf n° 92 1:4; estampilles et graffiti 1:1, sauf n° 95 2:3)

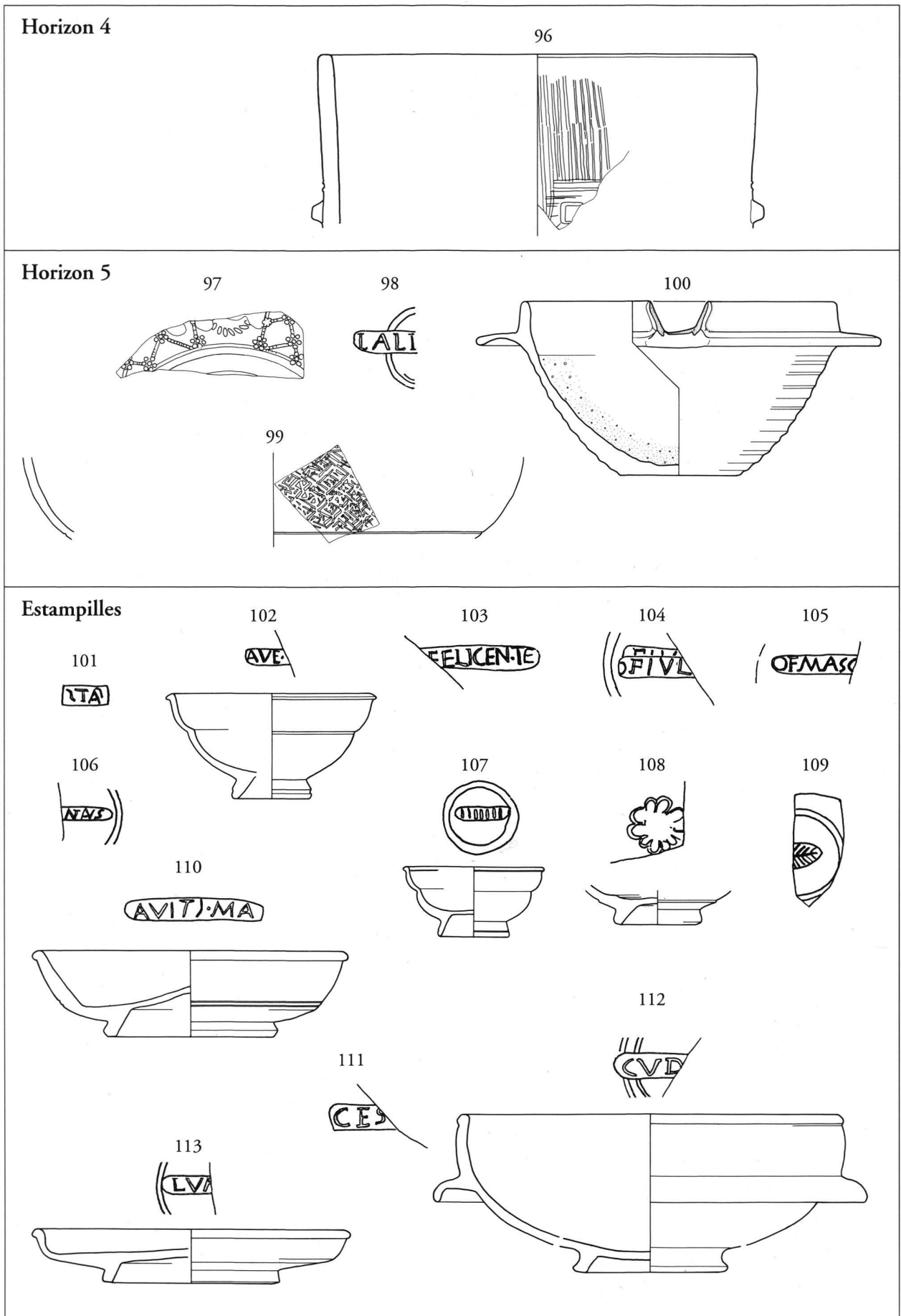

Figure 49

96: pierre ollaire; 97-98: TS; 99: revêtement micacé; 100: mortier  
 101: TS italique; 102-109: TS Gaule du Sud;  
 110-113: TS Gaule du Centre

Echelle 1:3 (estampilles 1:1)

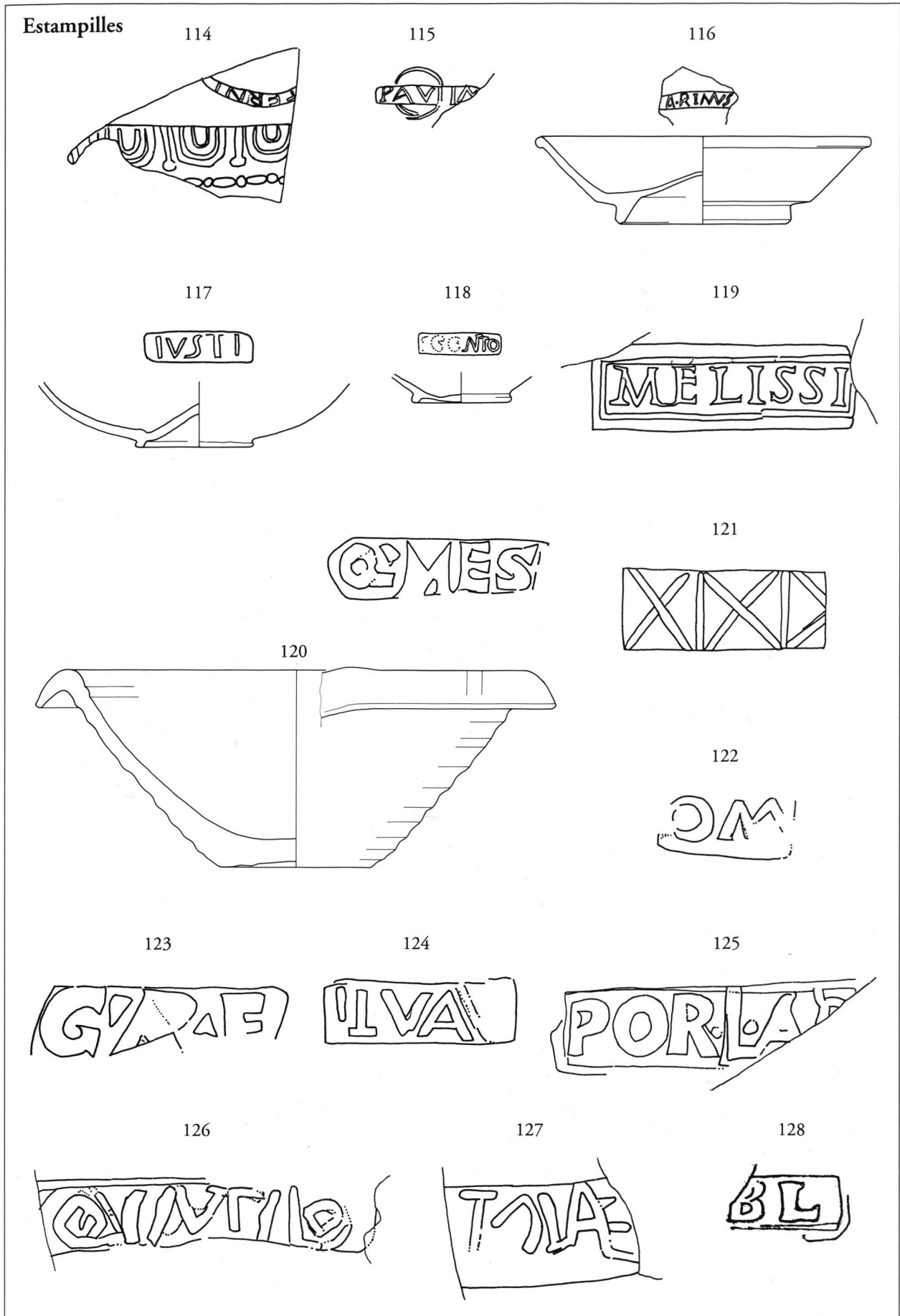

Figure 50

114-115: TS Gaule du Centre; 116: TS Gaule de l'Est; 117-118: TSI; 119-121: mortiers; 122-128: amphores

Echelle 1:3 (sauf n° 120 1:4; estampilles 1:1)

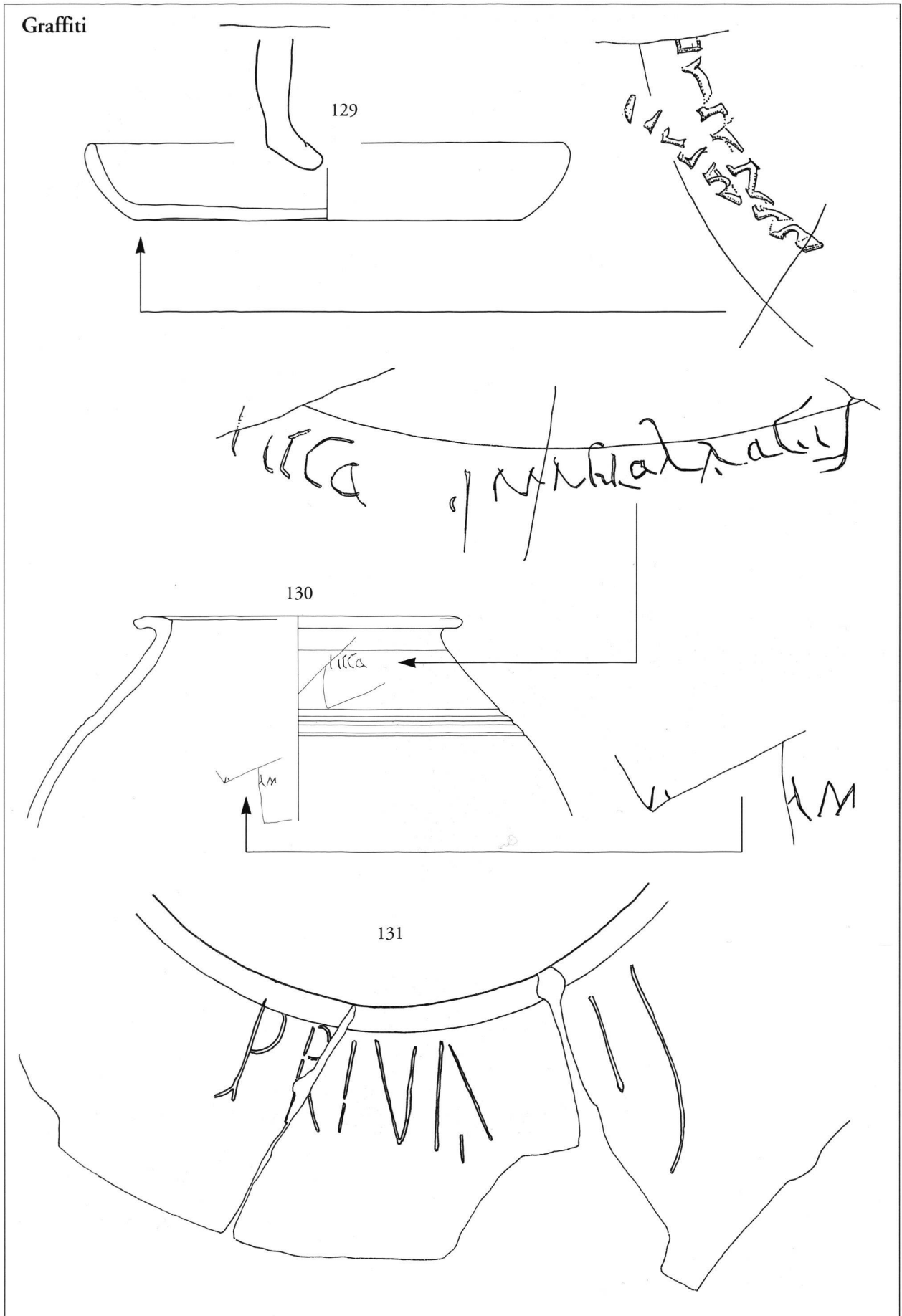

Figure 51

129: revêtement argileux; 130: pâte grise;  
131: amphore

Echelle 1:3 (sauf n° 130 1:4; graffiti 1:1)

*Fig. 52. Titulus pictus sur panse d'amphore (n° 77).  
Photo Fibbi-Aeppli, Grandson.*



*Fig. 53. Estampille (?) sur fond d'écuelle (n° 129).  
Photo Fibbi-Aeppli, Grandson.*



*Fig. 54. Graffito sur panse de dolium (n° 130)  
Photo Fibbi-Aeppli, Grandson.*



