

Zeitschrift: IABSE congress report = Rapport du congrès AIPC = IVBH
Kongressbericht

Band: 4 (1952)

Artikel: Réalisations modernes de grands ouvrages en béton armé

Autor: Esquillan, N.

DOI: <https://doi.org/10.5169/seals-5068>

Nutzungsbedingungen

Die ETH-Bibliothek ist die Anbieterin der digitalisierten Zeitschriften. Sie besitzt keine Urheberrechte an den Zeitschriften und ist nicht verantwortlich für deren Inhalte. Die Rechte liegen in der Regel bei den Herausgebern beziehungsweise den externen Rechteinhabern. [Siehe Rechtliche Hinweise.](#)

Conditions d'utilisation

L'ETH Library est le fournisseur des revues numérisées. Elle ne détient aucun droit d'auteur sur les revues et n'est pas responsable de leur contenu. En règle générale, les droits sont détenus par les éditeurs ou les détenteurs de droits externes. [Voir Informations légales.](#)

Terms of use

The ETH Library is the provider of the digitised journals. It does not own any copyrights to the journals and is not responsible for their content. The rights usually lie with the publishers or the external rights holders. [See Legal notice.](#)

Download PDF: 07.10.2024

ETH-Bibliothek Zürich, E-Periodica, <https://www.e-periodica.ch>

CII 1

Réalisations modernes de grands ouvrages en béton armé

Modern examples of large works in reinforced concrete

Neuzeitliche Ausführungen grosser Bauten in Eisenbeton

N. ESQUILLAN

Directeur Technique des Entreprises Boussiron

Paris

INTRODUCTION

L'augmentation continue du prix des coffrages et des échafaudages due au double effet de la diminution du nombre d'ouvriers qualifiés et de la montée considérable du prix des bois équarris ainsi que des étais et coffrages métalliques, la nécessité de tenir de courts délais pour réduire les immobilisations et les frais généraux, ont orienté l'étude des grands ouvrages en béton armé vers une fabrication mécanisée et une meilleure organisation du travail sur chantier.

Cette évolution commencée avant la dernière guerre a été accélérée depuis par l'aggravation des difficultés précitées. D'autre part, la réparation des ouvrages d'art en béton armé partiellement détruits pendant les hostilités a conduit à perfectionner la technique des reprises de béton et des raccordements d'armatures en vue de la récupération des parties utilisables.

La préfabrication partielle ou totale d'éléments plus ou moins importants, finis ou à un stade de leur élaboration (coffrages montés d'avance, ensemble de ferrailages rendus rigides par soudure, etc.), le développement de la mécanisation sur les chantiers, l'emploi de matériel de puissance croissante conduisent désormais à un examen très détaillé des procédés d'exécution et du planning au bureau d'études.

Ces techniques de préfabrication et de mise en place par engins mécaniques sont encore plus précieuses dans le cas particulier où l'on dispose de périodes de travail limitées, soit journalières (travaux à la marée, travaux avec maintien de la circulation des convois), soit saisonnières (travaux hors de la période de crues d'un cours d'eau ou hors des périodes de gel dans les pays froids).

Le problème d'assemblage des divers tronçons étant capital, nous décrirons quelques procédés de liaison de pièces préfabriquées en béton armé.

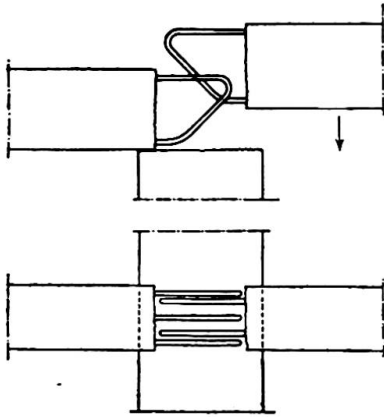

Fig. 1. Croisement de barres

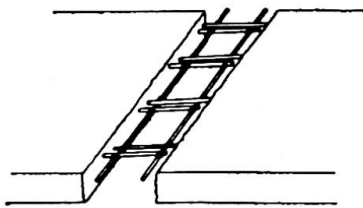

Fig. 2. Soudure en grille



Fig. 3



Fig. 4

Armatures

Dans les jonctions, les crochets classiques aux extrémités de barres doivent être évités autant que possible. Ils s'accrochent fréquemment aux élingues ou aux armatures de pièces voisines et gênent ainsi la pose des éléments. Un premier palliatif consiste à refermer complètement les crochets (fig. 1) et à disposer une partie oblique à 45° de telle sorte qu'à la descente du deuxième élément, le contact ne s'établisse qu'en un point et non sur toute la longueur d'une barre. Cette disposition complétée par un décalage en plan des barres (fig. 1) rend la mise en place très facile. De même dans les hourdis en dalles préfabriquées les aciers doivent être décalés de part et d'autre de la coupure. D'une manière générale étant donné la faible largeur du vide subsistant entre les pièces préfabriquées les barres droites ne permettent pas d'assurer le recouvrement. Il faut recourir à des barres bouclées du type de la figure 1 ou mieux à des barres soudées soit en bout (fig. 3), soit avec un recouvrement réduit et soudure par dessus plus facile à exécuter (fig. 4), soit en ajoutant deux barres perpendiculaires avec point de soudure à chaque croisement (fig. 2).

Béton des reprises

Les reprises doivent être placées si possible dans les zones de moindre traction et être très soignées. Il faut repiquer à vif les surfaces de contact avec lesquelles le béton frais doit se souder. De nouveaux procédés permettent de diminuer le retrait par réduction de la quantité d'eau tout en améliorant la mise en place du béton (air occlus) ou en accélérant sa prise (béton sous vide).

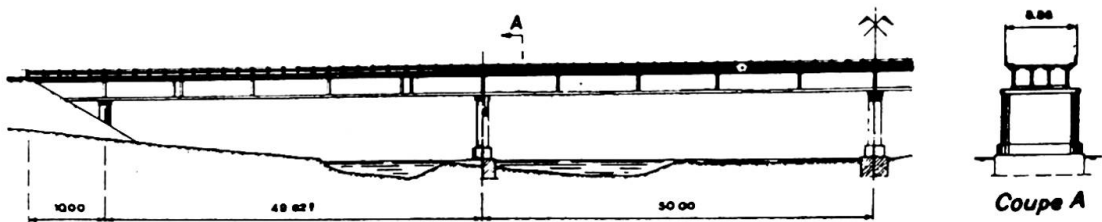

Fig. 5. Ouergha—Élévation et coupes

PONT SUR L'OUERGH A MAROC (1949-1950)

Ce pont-route, le plus long de l'Afrique du Nord, est aussi celui ayant la plus grande capacité portante. Il peut supporter en effet un convoi continu spécial comportant un essieu de 36 t. tous les 4 m., soit 9 t. par mètre ou des camions de 25 t. ou un char de 100 t. Ses caractéristiques sont données par la figure 5.

L'Oued a un régime tel que seuls deux à trois mois de la période sèche garantissent l'absence de crue dangereuse. L'isolement du chantier et son accès difficile écartaient l'amenée de matériel lourd ou volumineux.

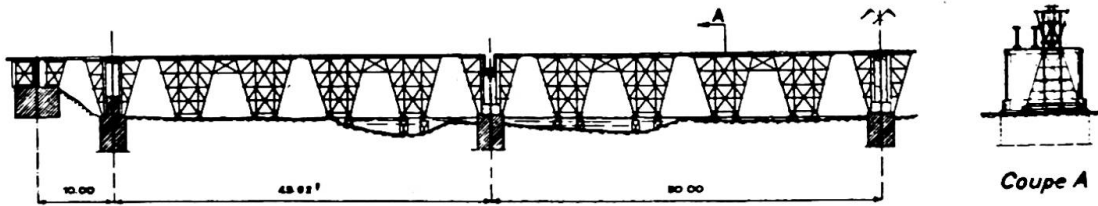

Fig. 6. Ouergha—Echafaudage de lancement

Les 36 éléments de poutres de 20 m. et 30 m., pesant 40 t. et 60 t., construits sur le remblai d'accès en quatre files parallèles disposées en prolongement de leur axe définitif dans l'ouvrage, furent mis en place de la façon suivante:

Construction d'une rive à l'autre de l'Oued d'un échafaudage en tubes pour une seule file de poutres (fig. 6).

Soulèvement d'un élément à l'aide de vérins, suspension à deux portiques roulants, halage par treuils et descente par vérins.

Blocage des articulations provisoires après lancement d'une file par bétonnage des zones aménagées à cet effet.

Ripage latéral de l'échafaudage jusqu'à la position de la file de poutres suivante et répétition des mêmes opérations pour chaque file.

Ferrailage et bétonnage du hourdis sur petites dalles préfabriquées formant coffrage entre les poutres.

PONT SUR L'OUED TAFNA, ALGÉRIE (1950–1951)

Longueur totale: 125 m. en travées indépendantes de 25 m. de portée.

Largeur totale: 12 m. sur six poutres de hauteur constante.

Surcharges: camion de 25 t. ou char de 100 t.

Le procédé d'exécution a été déterminé par la nécessité d'éliminer les risques résultant des crues imprévisibles et violentes de l'Oued.

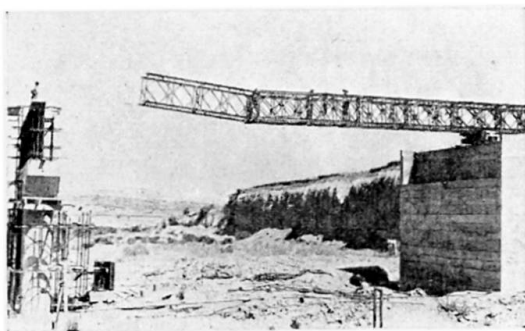

Fig. 7. Lancement du Bailey

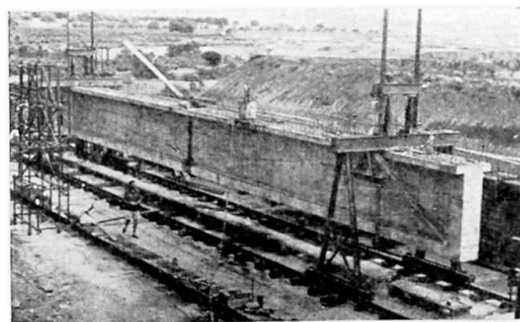

Fig. 8. Roulage d'une poutre sur la rive

Un pont Bailey double simple (DS) a été utilisé comme moyen de lancement (fig. 7) des 30 poutres en béton armé de 43 t. chacune, exécutées en six files parallèles sur la berge, sous la protection d'une toiture en roseaux facilitant le travail des ouvriers pendant les heures d'insolation et de forte chaleur, tout en protégeant le béton frais.

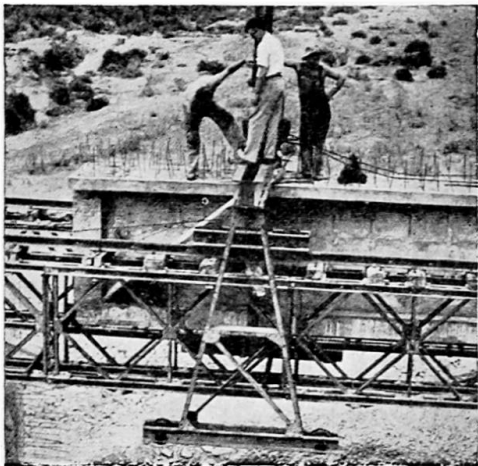

Fig. 9. Chiot de roulement

Les éléments furent transportés suspendus à deux portiques roulants comportant deux étages de galets (fig. 9). Les galets inférieurs roulaient sur la berge (fig. 8), les galets supérieurs s'engageaient ensuite sur les semelles supérieures des poutres Bailey. Les poutres en béton armé ont été descendues de 3 m. environ à l'aide de vérins pour reposer sur les sommiers des piles. Le pont Bailey était ripé latéralement sur des chariots constitués par 2 U avec interposition de billes en acier de 100 mm.

VIADUC DE LYON SAINT-CLAIR SUR LE RHÔNE (1945–1950)

Caractéristiques (figs. 10 et 18)

Surcharges: convoi type S.N.C.F. avec essieux de 25 t. tous les 2,00 m. environ sur chacune des quatre voies ferrées.

Éléments préfabriqués: 256 éléments en béton armé en demi-arcs de 15 m. de long formant coffrage et pesant chacun 6 t.

L'ancien ouvrage détruit à la fin de la guerre avait été remplacé par un pont métallique provisoire à une voie. La nécessité de ne pas interrompre le trafic et la réparation très délicate des piles, conduisaient à une longue durée d'exécution. Des échafaudages dans le lit du Rhône ne pouvaient donc pas être envisagés car ils auraient été emportés à coup sûr.

Phases d'exécution d'une arche de 30 m.

Chaque arche comportait un intrados formant cintre en béton armé, constitué par des éléments de 15 m. (figs. 11 et 12) fabriqués en série hors du chantier, amenés à pied d'œuvre sur des wagons et mis en place par une grue de 50 t. de la S.N.C.F. (fig. 13). Toutefois la force au crochet dut être limitée à 6 t. car la grue ne pouvait pas être calée sur vérins et travaillait dans des positions défavorables. Les éléments étaient retenus provisoirement par des haubans métalliques. Réglés par des vérins aux naissances ils étaient ensuite transformés en arcs à trois articulations après suppression des retenues (fig. 14). Ils supportaient le poids d'un premier rouleau de béton. Puis cet ensemble recevait un deuxième et un troisième rouleau (figs. 11 et 14). Des armatures verticales assuraient la liaison entre les différents rouleaux.

Phases d'exécution d'ensemble

L'ensemble de l'ouvrage de 15 m. de largeur d'arc a été exécuté en deux phases (amont et aval) de deux anneaux de 3,75 m. de largeur (fig. 11) correspondant chacun à une voie. Les anneaux ont été ensuite reliés par paire (fig. 11) par des clés en béton armé.

PONT POINCARÉ SUR LE RHÔNE, LYON (1950–1952)

Caractéristiques (figs. 15 et 18)

Surcharge: camions de 25 t. ou char de 70 t.

Éléments préfabriqués: 18 poutres de 30 m. de longueur pesant chacune 110 t.

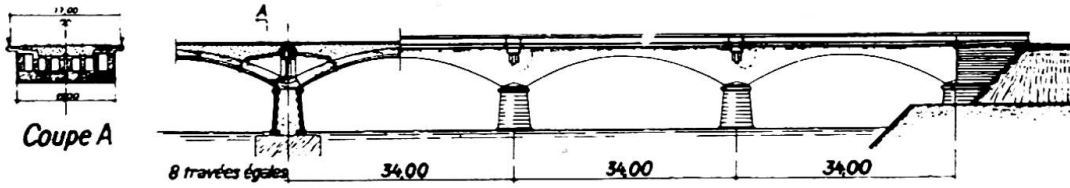

Fig. 10. Elevation et coupes

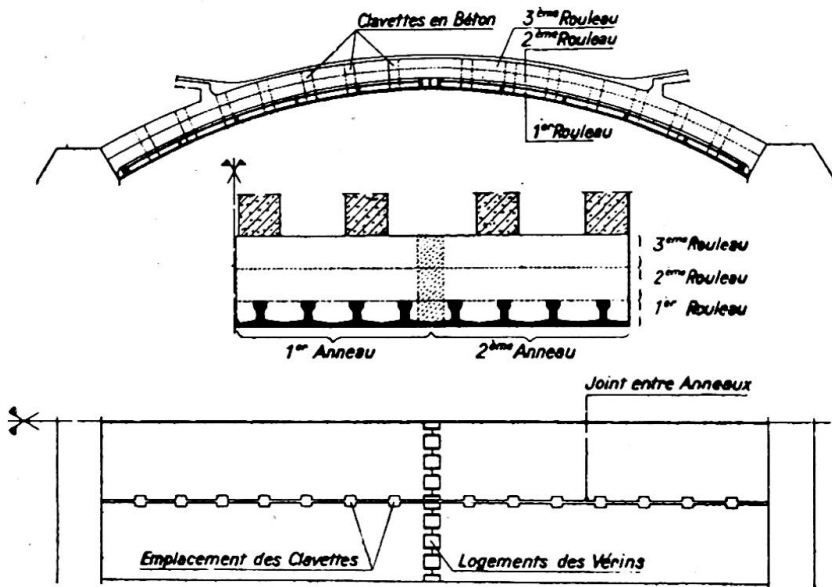

Fig. 11. Phases d'exécution d'une arche

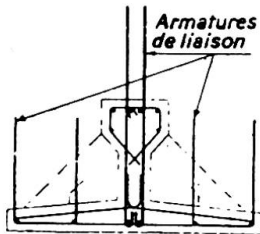

Fig. 12. Coupe d'un arc préfabriqué

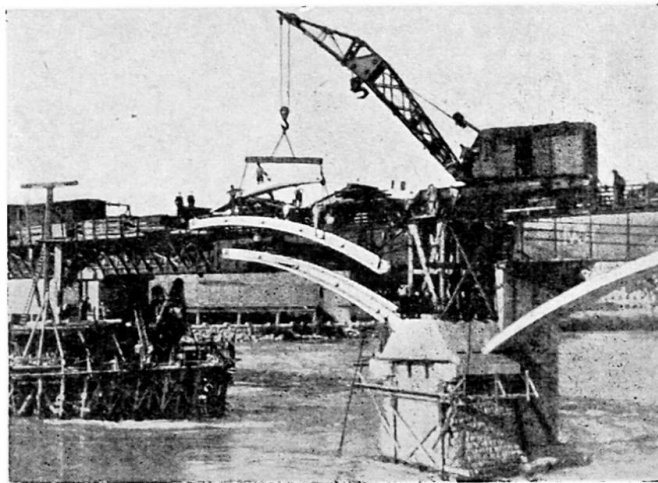

Fig. 13. Pose des arcs préfabriqués

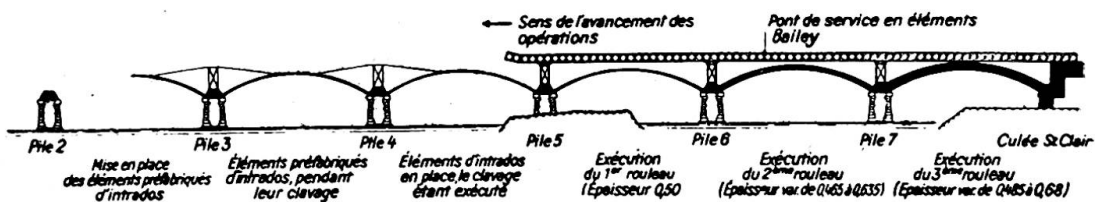

Fig. 14. Phases d'exécution de l'ensemble de l'ouvrage

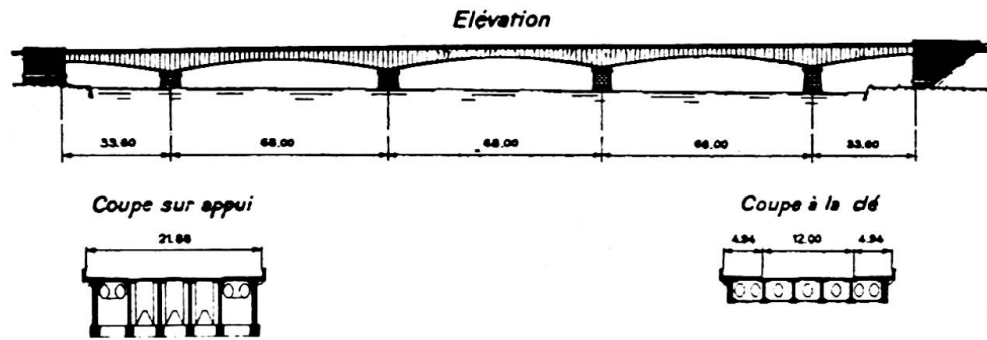

Fig. 15. Elévation et coupes

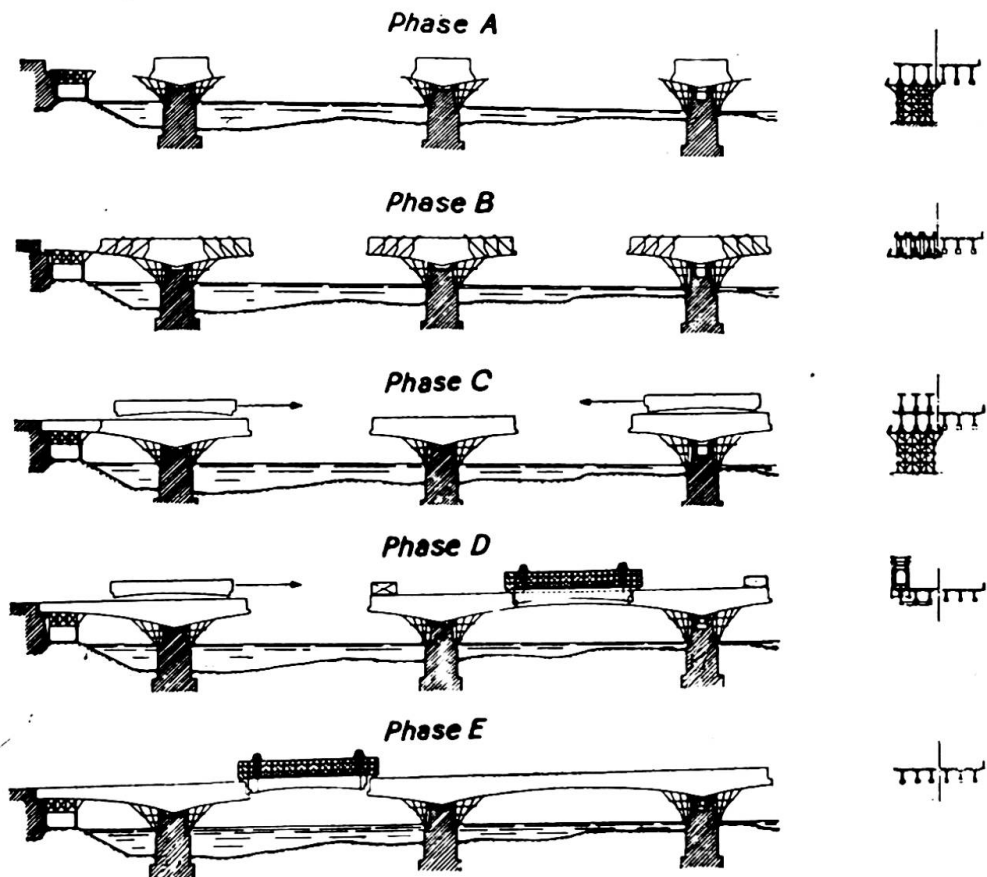

Fig. 16. Phases d'exécution

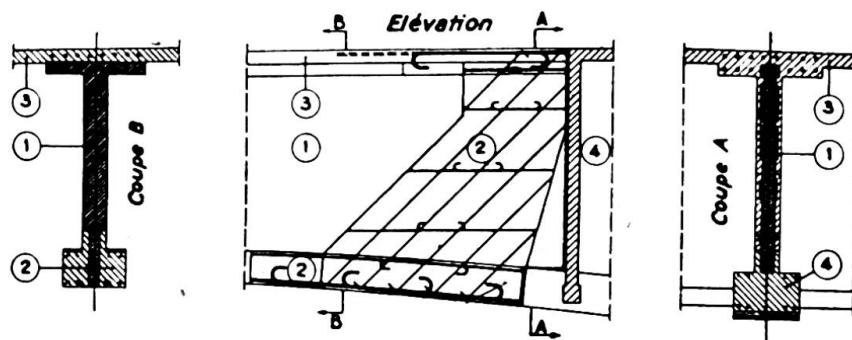

Fig. 17. Détail de jonction de poutres

La longue durée d'exécution (deux phases de 11 m. environ de largeur) et les crues violentes du Rhône ont conduit comme pour le Viaduc Saint-Clair voisin (fig. 18) à éviter les échafaudages dans le fleuve.

Phases d'exécution

Chaque demi-largeur d'ouvrage a été réalisée en deux opérations principales successives :

(1) Des tronçons sur piles de 38 m. de longueur étaient construits par section entière (poutres et hourdis) en porte-à-faux de part et d'autre, par éléments s'équilibrant et tels que chaque nouvelle console pouvait être supportée par l'ensemble de celles exécutées auparavant (fig. 16). La suspension des éléments en cours d'exécution était réalisée par des haubans provisoires en aciers ronds filetés, tendus par l'intermédiaire de rondelles Belleville susceptibles d'absorber leurs variations de longueur sous les variations de température.

(2) Des tronçons intermédiaires de 30 m. de longueur ont été ferrailés et bétonnés en trois poutres séparées sur les tronçons de piles préalablement terminés (fig. 16 (c)), puis mis en place au moyen d'un pont Bailey double (DD) lancé sur la brèche de chaque travée successivement. Par un système de portiques roulants équipés comme ceux du pont de la Tafna (fig. 9), les poutres étaient amenées et descendues à leur emplacement définitif. Afin de maintenir l'équilibre des tronçons sur pile au cours du lancement un contrepoids était déplacé corrélativement de telle façon que le moment résultant par rapport à la pile soit toujours nul.

Après lancement d'une poutre, le pont Bailey était ripé latéralement en face de la poutre suivante et ainsi de suite. Puis, la première travée étant aménagée, le pont Bailey était lancé au-dessus des autres brèches (fig. 16).

Jonction des poutres

Comme pour le pont de l'Ouergha les jonctions des consoles avec les tronçons de poutres lancées sont de deux types : la poutre formant cantilever définitif est munie à l'une des extrémités d'une articulation fixe et à l'autre d'un petit balancier de dilatation en béton armé. Le tronçon de poutre qui devait constituer un ensemble continu avec les consoles voisines comportait un découpage et un ferrailage conçus de telle sorte qu'après bétonnage la liaison soit équivalente à celle d'un ouvrage coulé en une seule fois.



Fig. 18. Vue aérienne

HANGARS DOUBLES DE MARIGNANE (1950–1952)

Caractéristiques

La conception et la structure de ces hangars doubles à couverture autoportante a déjà fait l'objet d'une communication au Congrès de Liège en 1948 (IVcl—Publication Préliminaire, page 531). Les figures 19, 20 et 21 en donnent les caractéristiques.

La poussée maximum de 410 t. de chaque tirant est absorbée avec un coefficient de sécurité de 2 par 208 ronds de 6 mm. en acier à 140 kg./mm.² de limite de rupture.

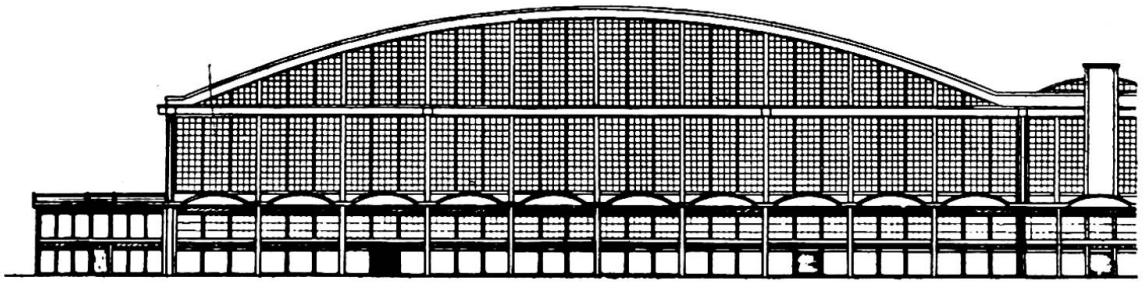

Fig. 19. Élévation arrière d'une cellule

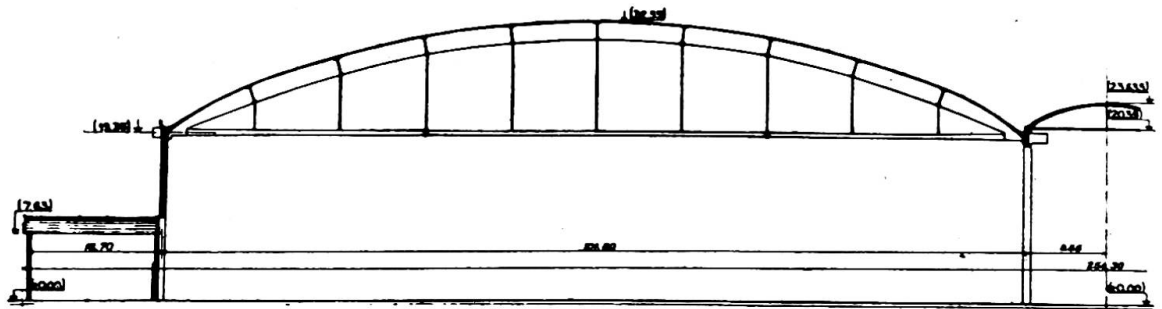

Fig. 20. Coupe longitudinale

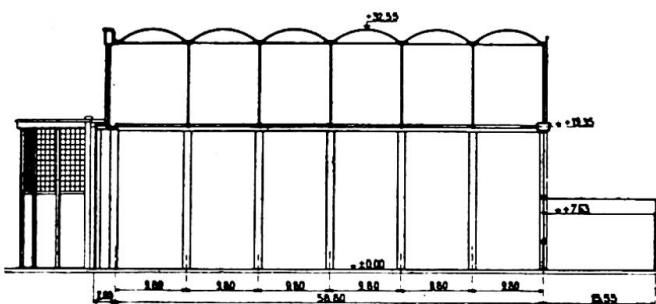
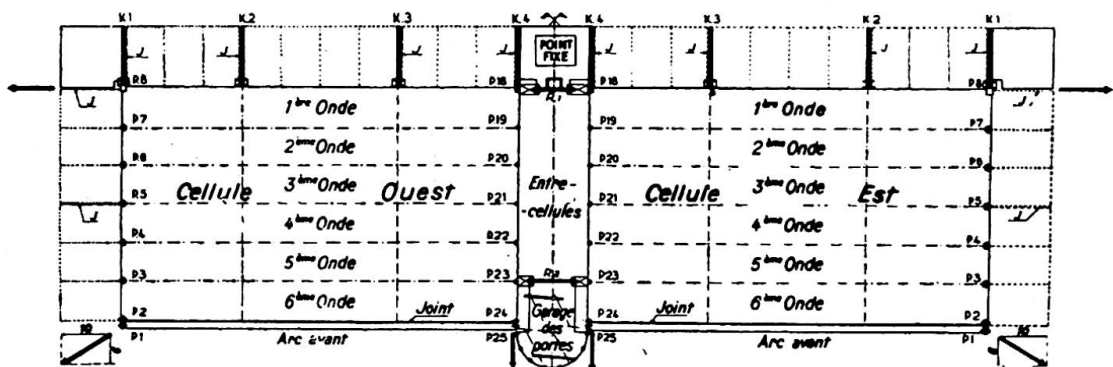

Fig. 21. Coupe transversale



- | | | |
|---|-----------------------|--|
| <ul style="list-style-type: none"> ▬ Pernes fixes (appentis ou rotonde) ← Mouvement résultant de dilatation ■ Articulation cylindrique en tête des poteaux (P.18) □ Balancier à surface d'articulation cylindrique (P.8) ● Articulation sphérique en tête poteaux (P.19,20,21,22,23) | <p>Légende</p> | <ul style="list-style-type: none"> ◆ Articulation sphérique sur palonnier reposant sur articulation cylindrique en tête des poteaux (P.24, P.25) ● Articulation sphérique sur palonnier reposant sur balancier avec articulation sphérique inférieure et cylindrique supérieure (P1, P2) ● Balancier à articulation sphérique (P.3, 4, 5, 6, 7) J Joints de dilatation - □ Dispositif de plâques et contre-plâques (fenêtre de liaison) |
|---|-----------------------|--|

Fig. 22. Stabilité générale

Ils ont été mis en tension par vérins et le tirant formant gaine lors de cette opération a été précontraint pour les surcharges accidentelles (neige) puis injecté.

Afin de laisser à la voûte sa liberté totale de déformation verticale les pignons sont indépendants, l'un est appuyé au sol (arrière), l'autre franchi 101,5 m. suspendu à un arc en caisson rectangulaire (fig. 21).

Pour la partie centrale courante (sur 80 m. de portée) hormis les retombées, pignons et tirants, c'est-à-dire dans les conditions d'une voûte retombant au sol l'épaisseur moyenne de béton au m.² compris tympans ne dépasse pas 0,117 m.³

Stabilité générale

(1) Vent—Dans le sens perpendiculaire aux façades les grandes portes de fermeture du pignon avant prennent appui en tête sur une poutre auvent de 3 m. de profondeur. Deux butons horizontaux en recourent la portée et transmettent les efforts à deux contrefiches situées sur le pignon arrière (fig. 21).

Dans le sens perpendiculaire aux longs pans la voûte forme poutre horizontale et reporte les efforts à deux panneaux pleins en béton armé situés dans l'entre-cellules (fig. 22).

(2) Dilatation—Les différents éléments de contreventement décrits ci-dessus ont été aménagés pour permettre la libre dilatation de la couverture. Le point fixe absolu est le panneau d'entre-cellules arrière, de là les mouvements horizontaux peuvent s'effectuer dans les directions voulues (fig. 22).

Dans les longs pans encadrant l'entre-cellules les poteaux, encastés à la base sont assez flexibles pour permettre les déplacements linéaires dans la direction arrière-avant. Ils sont munis en tête d'articulations sphériques en béton armé autorisant en outre les déformations angulaires de la couverture calculée en arc à deux articulations (fig. 29).

Dans les longs pans extérieurs les poteaux sont encastés au sol et renforcés par un dossier dans la hauteur des appentis. Au-dessus de ceux-ci ils constituent sur 8,50 m. de hauteur de véritables balanciers avec articulations sphériques à leurs deux extrémités (fig. 20).

Les châssis vitrés guidés par ces poteaux basculent avec eux dans le sens de la portée de 100 m.

Exécution des travaux

L'originalité essentielle de l'exécution réside dans la construction complète des couvertures au sol et à leur levage sur une hauteur de 19,0 m., extrapolation hardie de la préfabrication de grands ensembles et de leur mise en place par des moyens mécaniques.

La figure 26 fait apparaître l'ordre des travaux au sol. On remarquera le mode d'avancement avec succession alternée d'opérations identiques sur les deux cellules.

Un certain nombre d'éléments pesant moins de 8 t. tels que tympans de voûte, éléments de façade, tronçons de poteaux, etc., ont été préfabriqués (fig. 23) et mis en place par des grues sur chenilles (fig. 25).

Les échafaudages roulants en tubes correspondant à la largeur de 9,80 m. d'une onde de couverture, découpés en tronçons de 10 m., supportaient des coffrages rabattants et recevaient, après chaque ripage, les tympans préfabriqués préalablement au ferrailage et au bétonnage du hourdis (fig. 24).

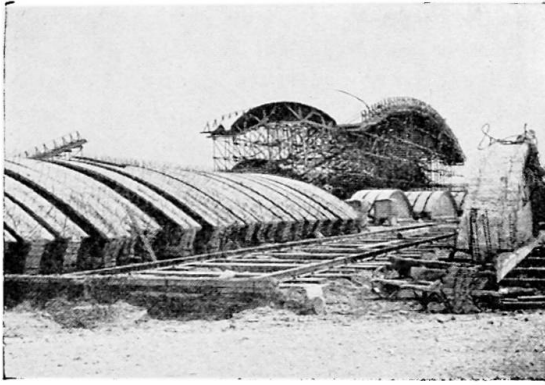

Fig. 23. Stock de tympan

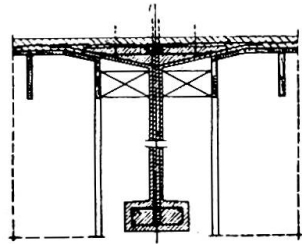

Fig. 24. Coupe d'un tympan

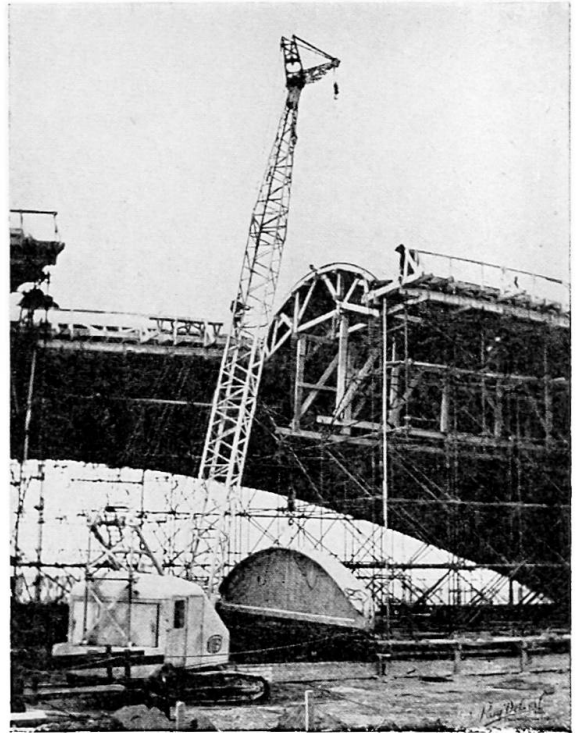

Fig. 25. Levage d'un tympan



Fig. 26. Vue aerienne en cours de travaux



Fig. 27. Couverture prête au levage

*Levage**(a) Généralités*

A notre connaissance un levage de cette envergure est sans précédent. Cette réalisation est toutefois l'aboutissement d'idées qui dès 1934 avaient fait l'objet d'un brevet de M. Boussiron et qui ont été ensuite mûries pendant de longues années.

Le problème posé était: "Levage d'une surface totale hors tout de 6 400 m.² correspondant à la couverture d'une cellule, soit une masse de 4 200 t. ainsi réparties:

Arc avant, châssis et auvent	600 t.
Couverture proprement dite	2 900 t.
Pignon arrière et châssis	550 t.
Installations de levage	150 t.

et ceci sur deux files de huit points d'appuis."

Nous nous étions imposé les conditions suivantes:

Ne pas introduire d'efforts supplémentaires dans la structure et notamment conserver les efforts toujours centrés suivant leurs axes définitifs.

Assurer la libre dilatation pendant tout le levage.

Avoir pendant toutes les opérations une sécurité égale à celle de l'ouvrage terminé.

et en outre, pour rester dans des limites économiques:

N'utiliser que des moyens de chantier sans faire appel à des procédés mécaniques onéreux.

Ne rien ajouter comme pièce de contreventement ou de levage qui ne serve à la construction définitive.

(b) Principe du levage et de la construction des poteaux

La figure 29 montre le schéma des phases élémentaires d'un cycle complet correspondant à une journée de levage.

Les points d'appui sont réalisés exclusivement par les poteaux définitifs de 1,0 × 1,0 de section et constitués par une série d'éléments préfabriqués de 1,06 m. de hauteur, les uns extérieurs ayant une section en U, les autres intérieurs une section rectangulaire. Au cours du levage ces éléments étaient posés à sec à joints horizontaux décroisés et s'épousaient exactement en raison de leur bétonnage au contact les uns des autres en position horizontale sur le chantier de préfabrication. Quatre tiges filetées placées dans les angles des éléments en U permettaient de les liasonner et la face ouverte de l'U était bétonnée sous vide à la fin de chaque journée. Tous les vides qui subsistaient entre les différentes pièces furent finalement comblés par des injections de mortier de ciment.

Chaque poteau comportait un vérin hydraulique de 300 t., à écrou de sécurité, encastré dans l'élément supérieur, disposé le piston vers le bas et muni de quatre ressorts de rappel destinés à relever celui-ci après chaque levée (fig. 28). En une matinée, par le jeu des vérins et par introduction alternative et successive de six cales

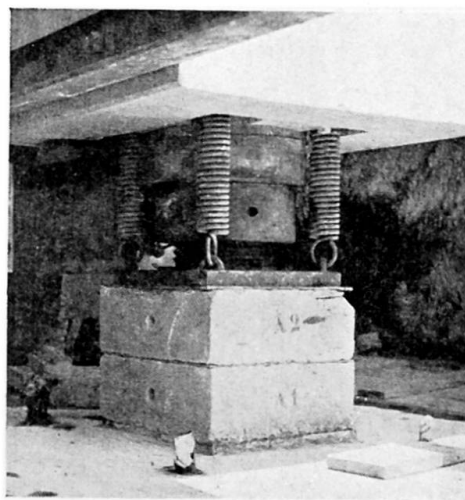

Fig. 28. Appui sur vérin

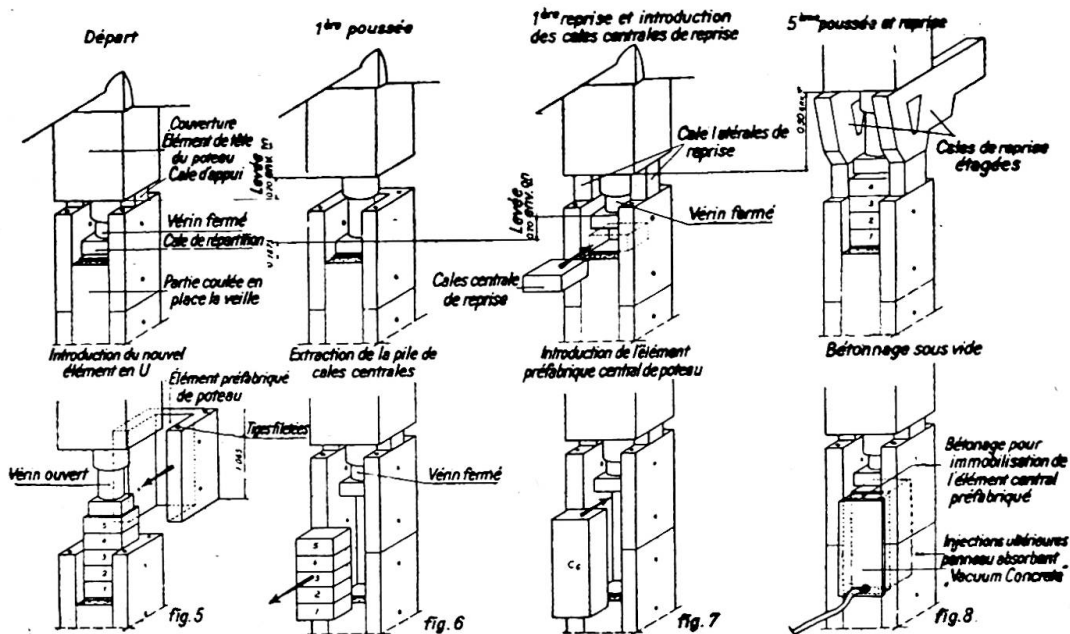

Fig. 29. Phases élémentaires d'une journée courante de levage

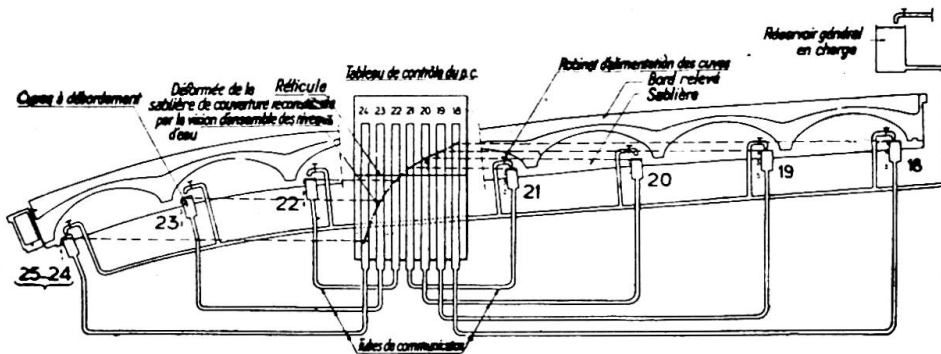

Fig. 30. Dispositif de contrôle centralisé des déformations

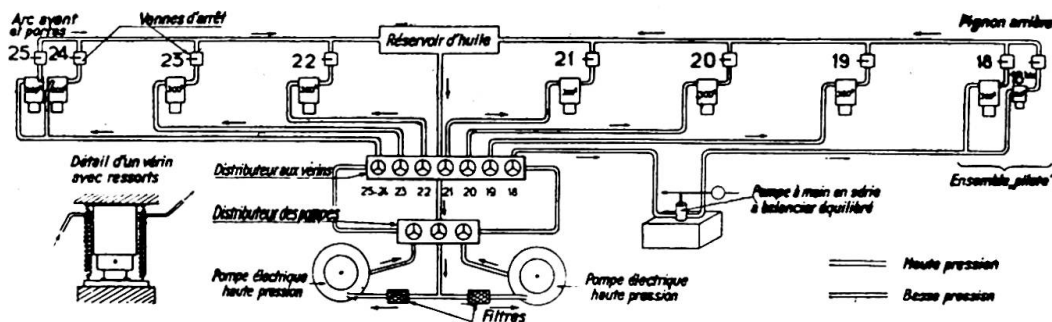

Fig. 31. Dispositif de distribution d'huile sous pression aux vérins

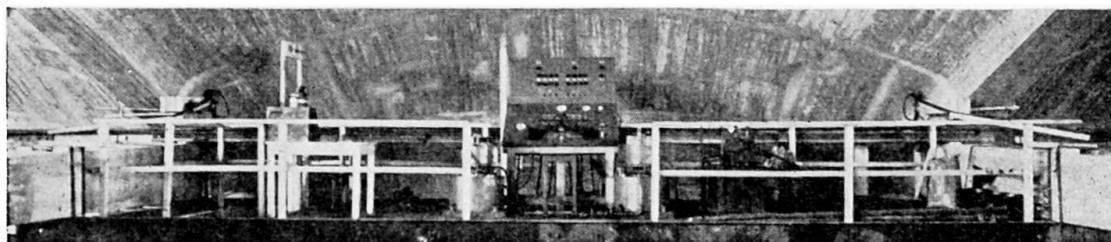

Fig. 32. Vue d'ensemble d'un poste de commande

de 0,19 m. d'épaisseur la couverture s'élevait de 1,06 m., hauteur suffisante pour l'introduction d'un nouvel élément de poteau.

(c) Guidage

Le guidage de la couverture au cours du levage était assuré par les contrefiches et plans de contreventement définitifs (fig. 27) dont la section avait été étudiée pour permettre la pose de brides avec tiges et écrous de réglage. Ces brides maintenaient des patins métalliques graissés glissant sur des tronçons de fer plats réutilisés au cours du levage par boulonnage sur le guidage en béton armé. Aucun mouvement horizontal ne pouvait ainsi s'amorcer.

(d) Dispositifs de manœuvre et de sécurité

Au droit de chaque poteau se trouvait une fiole à débordement reliée à un tube de verre placé au pupitre de manœuvre (fig. 30). Le chef de poste, ayant ainsi sous les yeux les sept niveaux relatifs traçant à tout moment la déformée verticale rigoureuse du long pan dont il avait la responsabilité, pouvait agir au moyen des distributeurs sur l'arrivée d'huile aux vérins pour régler la montée à volonté et maintenir les déformations dans les limites déterminées par le calcul en vue d'éviter la fissuration des sablières de la couverture.

Deux pompes agissant ensemble actionnaient les huit vérins de 300 t. et le vérin de 100 t. d'un long pan. La force de chacun de ces vérins étant très sensiblement proportionnelle à la charge appliquée, leur interconnexion et la rigidité du long pan permettaient un équilibre quasi automatique (fig. 31). Toutefois l'ensemble se trouvant sur un plan liquide était en équilibre instable et basculait vers l'arrière, légèrement surchargé. Le groupe de vérins 18 et 18bis placé à l'extrémité arrière de la sablière et contrôlé par une pompe séparée intervenait alors comme pilote pour rétablir l'horizontalité.

Des lampes témoins vertes s'éteignaient lorsque les ouvriers au droit de chaque poteau ne maintenaient pas l'écrou de sécurité au contact du corps du vérin (fig. 33). Ainsi prévenu le chef de manœuvre et l'ouvrier fautif pouvaient corriger cette déféctuosité de telle sorte qu'à aucun moment une rupture des joints ou des canalisations à 400 kg./cm.² de pression n'aurait amené une chute brusque du long pan sur plus de 3 mm. de hauteur. En cas d'incident les ouvriers pouvaient allumer une lampe d'alerte rouge correspondant à leur poteau sur le pupitre de commandement. Il était alors possible d'arrêter instantanément la manœuvre en cours.

La coordination entre les deux longs pans et la commande de la centrale électrique était réalisée par une liaison téléphonique.

La puissance totale mise en œuvre pour lever toute la couverture ne dépassait pas 16 CV, et la vitesse de levage était de 1 cm. par minute.

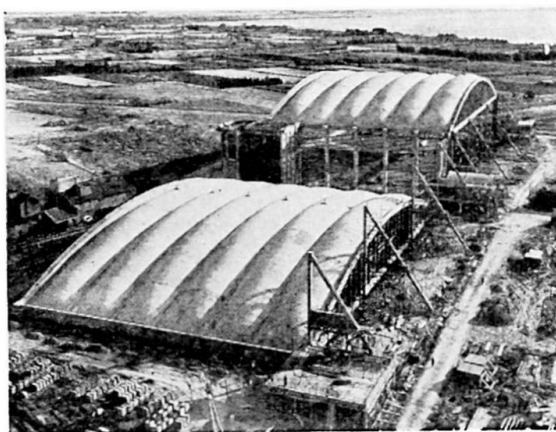

Fig. 33. Début de levage—2ème cellule

(e) Conclusion

En terminant nous désirons mettre l'accent sur quelques avantages de ce mode de construction :

La réalisation au sol est beaucoup plus sûre et plus précise que sur des échafaudages de grande hauteur. Elle permet l'utilisation d'engins de levage courants.

Le rendement des ouvriers qui, à proximité du sol, se sentent en sécurité et qui sont mieux surveillés est amélioré.

Enfin et surtout, par les essais faciles qu'elle permet, sans aucun risque, l'exécution au sol autorise toutes les audaces constructives.

Résumé

Les difficultés rencontrées dans le recrutement d'une main d'œuvre qualifiée et coûteuse, jointes au prix trop élevé des bois de coffrage et d'échafaudage, conduisent à une mécanisation de plus en plus poussée des chantiers en corrélation avec la pré-fabrication d'éléments d'importance variable mis en place par ripage, lancement ou levage.

Au cours des dernières années diverses structures, en particulier des ponts et des hangars, ont été exécutées par l'application systématique de ces principes. La plus récente et la plus marquante de ces réalisations par son audace et son envergure est l'exécution au sol des couvertures des deux cellules du Hangar de Marignane, couvertures qui par leur type exceptionnel, leur portée et leur légèreté constituent déjà à elles seules une œuvre remarquable.

Chacun des éléments levés couvre hors tout 6 400 m.² et pèse 4 200 t. L'élévation à une hauteur de 19 m. s'est effectuée par des moyens de chantier, dont une batterie de 16 vérins hydrauliques de 300 t. et deux vérins de 100 t., à raison de 1,06 m. par jour.

Summary

The difficulty of finding qualified workmen and the high price of timber for shuttering and scaffolding lead to greater mechanisation of construction methods and the adoption of prefabricated units of various sizes erected by movable scaffolding, by launching or by lifting.

During recent years, various structures have been executed with a systematic application of mechanisation. The most recent and because of its boldness and size the most impressive structure of this kind is the hangar at Marignane, where the roof structure of two bays was pre-cast on the ground. The roof itself is a remarkable achievement, because of its unusual shape, span and lightness.

Each of the units covers 68,900 ft² and weighs 4,630 tons*. Sixteen hydraulic jacks of 330 tons and two jacks of 110 tons were used to lift the units to a height of 62.4 ft. The lift per day was 3½ ft.

Zusammenfassung

Die Schwierigkeiten, qualifizierte Bauarbeiter zu finden und der viel zu hohe Preis des Holzes für Schalungen und Gerüste führen zu einer immer weiter getriebenen Mechanisierung der Bauplätze, verbunden mit der Vorfabrikation von Elementen verschiedener Grösse, die mittels verschiebbarer Gerüste durch Einschieben oder durch Hebung versetzt werden.

* Short tons (2,000 lb.).

Im Laufe der letzten Jahre wurden verschiedene Bauwerke, im Besonderen Brücken und Hangars, unter systematischer Anwendung dieses Prinzips ausgeführt. Das neueste und durch seine Kühnheit und seine Abmessungen zugleich eindruckvollste Bauwerk dieser Art ist der Flugzeughalle von Marignane, deren Dachkonstruktion für die zwei Öffnungen am Boden betoniert wurde. Diese ist schon allein durch ihre aussergewöhnliche Form, durch ihre Leichtigkeit und Spannweite bemerkenswert.

Jedes der gehobenen Elemente bedeckt im ganzen 6 400 m.² und wiegt 4 200 t. Die Hebung auf 19 m. wurde mit den auf dem Bauplatz zur Verfügung stehenden Mitteln, worunter 16 Pressen von 300 t. und zwei Pressen von 100 t. mit einem Tagesfortschritt von 1,06 m. bewerkstelligt.

Leere Seite
Blank page
Page vide