

Composite steel girder, precast concrete slabs and in-situ concrete

Autor(en): **Kozák, Jii**

Objekttyp: **Article**

Zeitschrift: **IABSE reports = Rapports AIPC = IVBH Berichte**

Band (Jahr): **60 (1990)**

PDF erstellt am: **23.07.2024**

Persistenter Link: <https://doi.org/10.5169/seals-46480>

Nutzungsbedingungen

Die ETH-Bibliothek ist Anbieterin der digitalisierten Zeitschriften. Sie besitzt keine Urheberrechte an den Inhalten der Zeitschriften. Die Rechte liegen in der Regel bei den Herausgebern.

Die auf der Plattform e-periodica veröffentlichten Dokumente stehen für nicht-kommerzielle Zwecke in Lehre und Forschung sowie für die private Nutzung frei zur Verfügung. Einzelne Dateien oder Ausdrucke aus diesem Angebot können zusammen mit diesen Nutzungsbedingungen und den korrekten Herkunftsbezeichnungen weitergegeben werden.

Das Veröffentlichen von Bildern in Print- und Online-Publikationen ist nur mit vorheriger Genehmigung der Rechteinhaber erlaubt. Die systematische Speicherung von Teilen des elektronischen Angebots auf anderen Servern bedarf ebenfalls des schriftlichen Einverständnisses der Rechteinhaber.

Haftungsausschluss

Alle Angaben erfolgen ohne Gewähr für Vollständigkeit oder Richtigkeit. Es wird keine Haftung übernommen für Schäden durch die Verwendung von Informationen aus diesem Online-Angebot oder durch das Fehlen von Informationen. Dies gilt auch für Inhalte Dritter, die über dieses Angebot zugänglich sind.

Composite Steel Girder, Precast Concrete Slabs and In-Situ Concrete

Structures portantes mixtes composées de poutres métalliques,
de dalles préfabriquées et de béton coulé sur place

Verbundkonstruktionen aus Stahlträgern,
vorgefertigten Betonplatten und Ortsbeton

Jiří KOZÁK

Dr. techn.
VÍTKOVICE Steelworks
Bratislava, CSSR

Steel girders with the supplementary reinforcing bars and precast parts of the concrete floor slab in the optimal position on the girder are jointed by in-situ concrete in a stiff composite structure. The steel girder is able alone or by means of a temporary supporting to carry all loading during the erection stage. The precast plates create the platform for concreting of steel-reinforced concrete vertical structures and the shuttering for the slab.

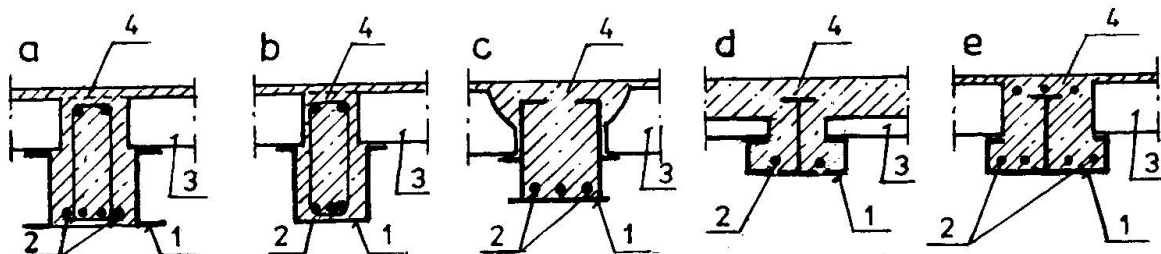

Fig.1. Steel girder composite by concrete slab :

1 - steel part (girder), 2 - reinforcing bar

3 - precast part of slab, 4 - in-situ concrete

Steel girder 1 could be variously arranged (Fig.1) :

a) steel girder composed of two U-sections, b) boxed-shaped section, c) composed two-wall section, d) rolled I section with two U-profiles on the bottom, e) composed asymmetric one-wall section etc.

Reinforcing bars placed on the bottom of the girder 2a increase the positive moment strength and bars placed on the upper chord 2b increase the continuity of girder and the negative moment strength. The reinforced bars protected by concrete increase the fire resistance of girder.



The floor slab is usually constructed of two parts: precast part and in-situ concreted one. The precast part 3 could be in dependence on the span, loading, structural height and the realization technology of various kind. It could be e.g. the mass-produced elements used in other structural systems. At span to 6 m are frequently used panel light-weighted by circular holes made from usual concrete, at spans large than 6 m from the prestressed concrete. The circular holes in the precast panel must be stopped

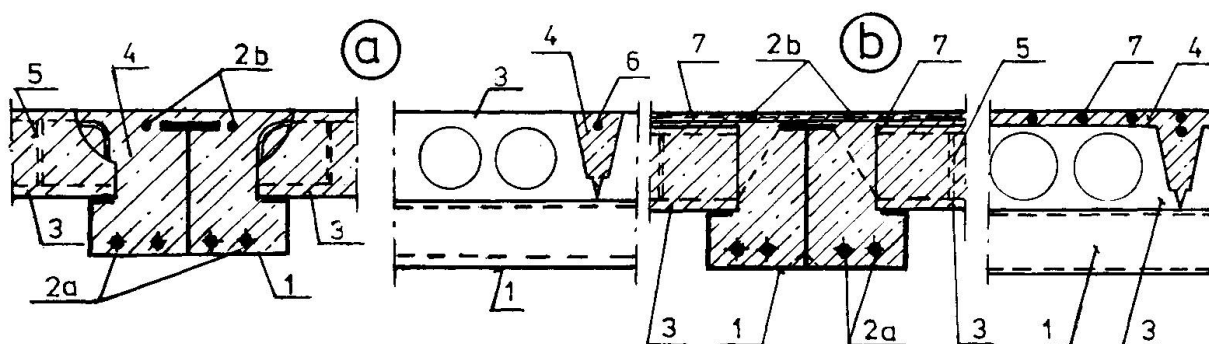

Fig.2. Supporting of precast panels on the steel girder
 a - normal panel + monolithizing concreting
 b - prestressed panel + in-situ concrete

5 before concreting (Fig.2), the concrete mixture entrenches only in the needed parts, subsequently the shear strength of panel in the support region is higher and the panel is fully integrated in the composite structure. At panels, the concreting reaches only to their upper border or includes the upper concrete layer. The continuity of the slab could be achieved by means of transverse reinforcing bars situated in the longitudinal contact gaps 6 or in the upper layer 7.

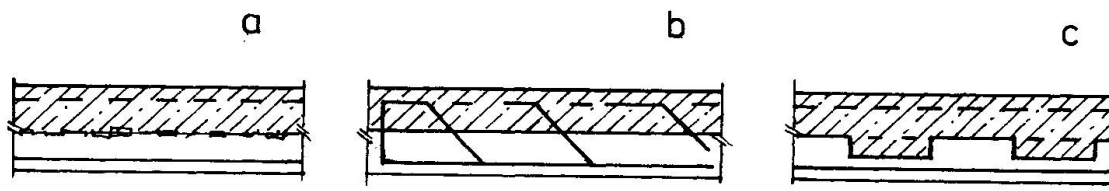

Fig.3. Two layer concrete slab

At two layer composite concrete slab, the adhesion between two layers has the primary importance. It could be achieved (Fig.3): a) by the roughness of the upper surface, b) by shear reinforcing bars, c) by ribs.