

Objektyp: **Advertising**

Zeitschrift: **Bulletin technique de la Suisse romande**

Band (Jahr): **56 (1930)**

Heft 12

PDF erstellt am: **22.07.2024**

### **Nutzungsbedingungen**

Die ETH-Bibliothek ist Anbieterin der digitalisierten Zeitschriften. Sie besitzt keine Urheberrechte an den Inhalten der Zeitschriften. Die Rechte liegen in der Regel bei den Herausgebern.

Die auf der Plattform e-periodica veröffentlichten Dokumente stehen für nicht-kommerzielle Zwecke in Lehre und Forschung sowie für die private Nutzung frei zur Verfügung. Einzelne Dateien oder Ausdrucke aus diesem Angebot können zusammen mit diesen Nutzungsbedingungen und den korrekten Herkunftsbezeichnungen weitergegeben werden.

Das Veröffentlichen von Bildern in Print- und Online-Publikationen ist nur mit vorheriger Genehmigung der Rechteinhaber erlaubt. Die systematische Speicherung von Teilen des elektronischen Angebots auf anderen Servern bedarf ebenfalls des schriftlichen Einverständnisses der Rechteinhaber.

### **Haftungsausschluss**

Alle Angaben erfolgen ohne Gewähr für Vollständigkeit oder Richtigkeit. Es wird keine Haftung übernommen für Schäden durch die Verwendung von Informationen aus diesem Online-Angebot oder durch das Fehlen von Informationen. Dies gilt auch für Inhalte Dritter, die über dieses Angebot zugänglich sind.

Ein Dienst der *ETH-Bibliothek*  
ETH Zürich, Rämistrasse 101, 8092 Zürich, Schweiz, [www.library.ethz.ch](http://www.library.ethz.ch)

<http://www.e-periodica.ch>

# ANNUAIRE SUISSE DE LA CONSTRUCTION

## ANNUAIRE TECHNIQUE

Edité avec la collaboration de la Société suisse des Ingénieurs et Architectes et de la Société Suisse des Entrepreneurs

### paraîtra en juin

PRIX DE SOUSCRIPTION FR. 10.—

(Prix après parution Fr. 20.—)



Envoyez après la parution ..... expl.

**ANNUAIRE SUISSE DE LA CONSTRUCTION**

au prix de souscription de fr. 10.— plus 60 ct. pour le port. Le montant sera payé après réception du livre.

Signature et adresse : .....

Société des Usines de L. de Roll

## FONDERIE DE BERNE A BERNE

Télégr. : Fonderie de Berne      Téléph. : Bollwerk 10.66

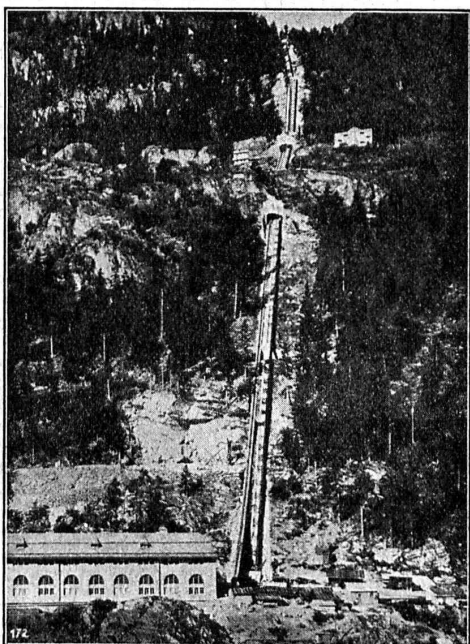

Funiculaire des Forces motrices de Barberine.

**Appareils de levage** de tous genres.  
**Dragues à câbles** pour l'extraction de gravier et de sable.  
**Matériel de chemins de fer** : Branchements, Croisements, Chariots transbordeurs, Ponts tournants etc.  
**Chemins de fer Funiculaires** avec freins de sûreté brevetés.  
**Treuids de halage.**  
**Superstructures à crémaillères** des systèmes Rigggenbach, Abt, Strub, Peter etc.  
**Barrages** : Vannes de toutes grandeurs et systèmes pour barrages, canaux et entrées de turbines, **Grilles** et **Râteaux mécaniques** pour le nettoyage des grilles.  
**Constructions Mécaniques** de tous genres.  
**Fonte grise.**

Renseignements à disposition.

Pour le traitement  
des parements visibles du béton  
employez le



qui est le seul moyen pour lui  
donner son bel aspect naturel.

Pour vous en convaincre  
visitez les bains de Vevey-Plage.

Seuls fabricants :

## CONTEX S. A., GENÈVE

CASE RIVE 244

TÉLÉPHONE 41.680

## Indicateur vaudois

Livre d'adresses de Lausanne  
:: et du Canton de Vaud ::  
Paraît chaque année en janvier

Dans toutes Librairies

## UNION DES PARQUETERIES SUISSES BERNE

*Travaux de parqueterie en tous genres*

s'occupe de la fourniture et pose sur  
**lambourrage, asphalte ou asphaltine**  
(nouveau technique).

groupe les meilleures parqueteries de la  
Suisse romande.

Demander **adresses des représentants** dans les  
principales villes.

## GIPS-UNION S. A., Usine de Bex

**Plâtres et Produits de plâtre**

**Planches de plâtre**

pour plafonds et revêtements.

**Carreaux de plâtre brevetés**

pour cloisons.

Matériaux légers, secs, isolants, insonores  
et incombustibles.

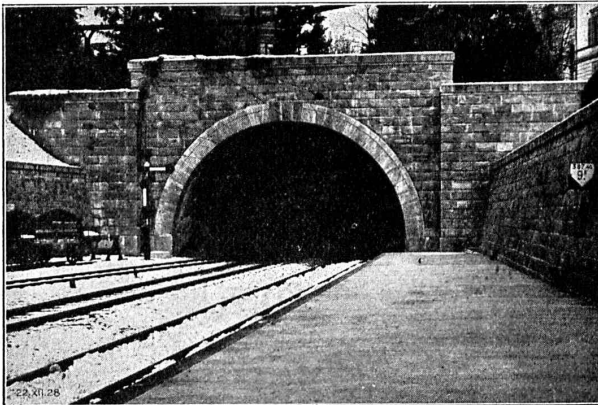

Tunnel du „Uimberg“ à Zurich.

Entreprise Générale de Bâtiments  
et de Travaux publics

## J. J. RUEGG & C°

39, Bühstrasse **ZURICH** Bühstrasse, 39

Terrassements - Canalisations  
Maçonnerie - Béton armé

BUREAU D'INGÉNIEUR

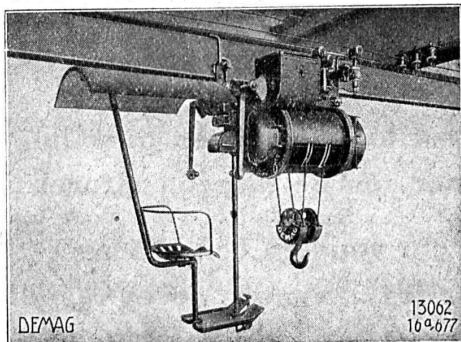

Palan Demag avec siège de conducteur accouplé

## PALANS ÉLECTRIQUES DEMAG

Modèles avec siège de conducteur  
pour voie droite et à courbes.

Appareils de levage de réputation mondiale

G. BÆUMLIN, ing.  
LUCERNE

TÉLÉPHONE N° 40



**BOVARD & C<sup>IE</sup>**  
BOLLWERK 15 BERNE

# Tuyaux de canalisation

en Fonte et Mannesmann

# Francillon

LAUSANNE

# PORTES EMBOUTIES FENÊTRES EN FER

pour constructions  
industrielles,  
entrepôts, hangars,  
halles, etc.

# BUSS<sup>S.A.</sup> BALE

## LA BANQUE CANTONALE VAUDOISE

met ses services à la disposition de

### MM. les INDUSTRIELS, COMMERÇANTS et PARTICULIERS

Toutes opérations de banque aux meilleures conditions.

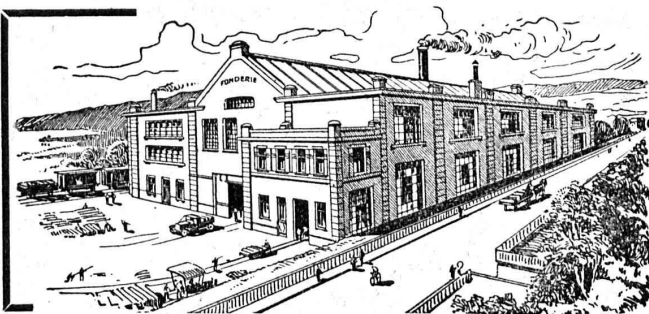

### Fonderie PAUL PERRET & C<sup>ie</sup>, Lausanne

Rue de Genève — Tél. 226.60

#### Fonderie de Fer

Fontes pour machines sur modèles et au troussseau jusqu'à 10 000 kg. Fontes de bâtiments et de voirie. Articles en séries. Fontes spéciales pour l'industrie chimique.

#### Fonderie de Cuivre

Bronzes phosphoreux, aluminium et tous autres alliages. — Installation moderne — Machines à mouler. — Livraisons rapides.

Maison fondée en 1895.

# ESCHER WYSS & C<sup>IE</sup>.S.A.

Zurich  
Suisse

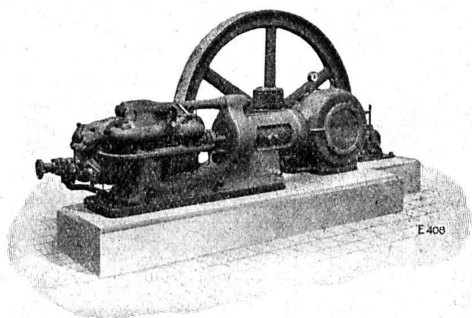

## Machines frigorifiques et à glace

à acide carbonique et à ammoniacque

75/29

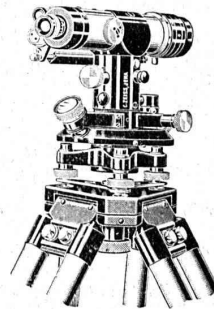

## Niveau à lunette II ZEISS

avec et sans cercle. Instrument fort robuste pour tous les nivellements techniques. Grossissement de la lunette 31 fois, nivelle réversible. Ajustage complet d'une seule station. Mise au point de la bulle facile et rapide par un système de prismes. Poids et dimensions très réduits.

**Théodolites, Tachéomètres  
Equerres à prisme, Mires parlantes**

PROSPECTUS ET TOUS RENSEIGNEMENTS PAR :



# Bimoid

# Bimoid

## L'asphalte à froid colloïdal

**Matière pour la construction moderne des  
routes, soit : pour surfacages, tapis, rhabillages**

### REPRÉSENTANTS :

- A. Schneebeli, Entrepreneur, Vevey, pour le canton de Vaud.  
Ed. Glasson & Co., Bulle, pour le canton de Fribourg.  
Portier & Gamper, Genève, pour le canton de Genève.  
Comptoir Général de Matériaux de Construction S. A.,  
La Chaux-de-Fonds, pour le canton de Neuchâtel.  
Eredi fu Luigi Balestra, Bellinzona, pour le canton du Tessin.  
Aebli, Luck & Co., Zurich, pour les cantons de Zurich, Argovie,  
Thurgovie, Schaffhouse, Glaris et Zoug.  
A. Wahlen & Co., Berne, pour le canton de Berne.  
Prader & Cie, Bauunternehmung, Coire, pour le canton des  
Grisons et la principauté du Liechtenstein.  
A. Schwyter, Unternehmer, Lachen, pour le canton de Schwytz.  
Balthasar Erni, Baumaterialien, Ruswil, pour le canton de Lucerne.  
E. Bürgin, Fuhrhaltere, Liestal, pour Bâle-Campagne.  
Jos. Risi, Baumaterialien, Alpnachdorf, p<sup>r</sup> les ct. d'Unterwald et d'Uri.

### FABRICANTS :

**MINÉRAL S. A. BRIGUE, PORT DU RHIN, BALE**

# Bimoid

# Bimoid

# Le nouveau MESUREUR D'ISOLATION SIEMENS

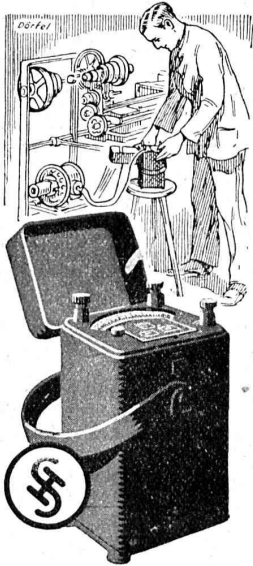

est conforme aux  
exigences du praticien.

Grande exactitude, disposition  
pratique, boîtier protecteur  
métallique résistant et étanche,  
manivelle repliable, poids  
minime.

Renseignements détaillés,  
par

S. A. des Produits Electrotechniques  
**SIEMENS**  
Dépt. Siemens & Halske  
LAUSANNE - ZURICH

## LICHTTECHNIK S. A., ZURICH

Téléphone : Uto 46.16

Seestrasse No 336

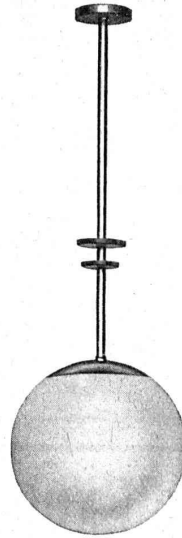

Entreprise Suisse pour la  
fabrication de diffuseurs,  
réflecteurs et armatures  
de tout genre et pour  
tout emploi d'éclairage  
intérieur et extérieur  
d'après les théories et  
principes modernes de la  
technique de la lumière.

**Lettres  
Métal & Lumineuses**



## MANUFACTURE de Produits Céramiques et Réfractaires S. A. LAUSEN

PRODUITS RÉFRACTAIRES : BRIQUES, PLANELLES, DALLES, MORTIER, MOUFLES, CREUSETS

*Carrelages céramiques rouges et jaunes. Briques de parement*

TUYAUX EN GRÈS, AUGES, CUVES — KLINKERS — BRIQUES ÉMAILLÉES

CONTRE LE BRUIT  
LA CHALEUR  
LE FROID

# LIEGE

AGGLOMERE

LIEGE AGGLOMERE S.A. KÄPFNACH - HORCEN

**LOUIS ROSSI** REPRESENTANT DEPOSITAIRE  
11 PL. ST. FRANÇOIS TEL. 26,201 **LAUSANNE**

*En sac PAVAG, léger et fort,  
Le ciment arrive à bon port!*



80 % de la Production mondiale de Ciments, Chaux, Plâtre  
est paqueté en sacs Papier.

(BUILDING SUPPLY NEWS)

Bureaux de vente :  
**Rämistrasse, 3**  
Téléphone : Limmat 28 75

**Louis Rossi**

11, PLACE ST-FRANÇOIS LAUSANNE TÉLÉPHONE 26.201

LIÈGE AGGLOMÉRÉ  
ET PLANCHERS LIÈGE - ISOLANTS



STORES SCHENKER  
FENÊTRES EN BOIS



BÉTON ARMÉ TRANSLUC.  
PLANCHERS EUBOLITH

GRANIT TESSIN ET VALAIS — GRÈS - MOLLASSE DE VILLARLOD — CRÉPIS JURASITE, STUCALITHE — VITRAGES SANS MASTIC

## Société Suisse d'Explosifs Cheddite et Dynamite

Bureau à Liestal: Tél. 182. Usines à Isleten (Ct. d'Uri) et Liestal

livre à des conditions avantageuses

**DYNAMITE** de toutes forces

Explosifs de sûreté 1<sup>re</sup> qualité

**CHEDDITE ET TELSITE**  
**MÈCHES ET DÉTONATEURS**

Agents généraux pour la Suisse romande :

**PETITPIERRE FILS & C<sup>ie</sup>, NEUCHÂTEL**  
TÉLÉPHONE 3.15



A COTÉ DES AVANTAGES QUE POSSÈDE AU POINT DE VUE TECHNIQUE, ÉCONOMIQUE ET HYGIÉNIQUE LE LINOLÉUM, CE SONT SURTOUT LES DIVERSITÉS ET LA BEAUTÉ DE SES DESSINS QUI L'ONT AIDÉ A CONQUÉRIR LE MONDE  
**Linoléums : Uni, Granité, Jaspé, Moiré, Incrusté, Marboléum, Fliesen, Liège-Uni, Liège-Grané, Liège-Jaspé, Liège-Incrusté, Korkment, etc.**

FAITES-VOUS SOUMETTRE LA RICHE  
COLLECTION PORTANT LE NOM DE LA

SOCIÉTÉ ANONYME DU

**LINOLEUM**

**GIUBIASCO**

BUREAU CENTRAL DE VENTE BÂLE

# Société Suisse des Explosifs

Usine et siège à **GAMSEN** près Brigue (Valais)

Explosifs de sûreté :

# GAMSITE

PLASTAMMITE ◦ SIMPLONITE

Dynamites à tous dosages

Dynamite „Antigel“

Mèches et Détonateurs

Tous accessoires pour le tir des Mines

Télégrammes : „Explosifs-Brigue“

Téléphone : N° 181, Brigue



# SAURER

Camions 1 1/2 - 6 T. ~ Remorques  
Bennes Basculantes ~ Cars Alpins ~ Omnibus

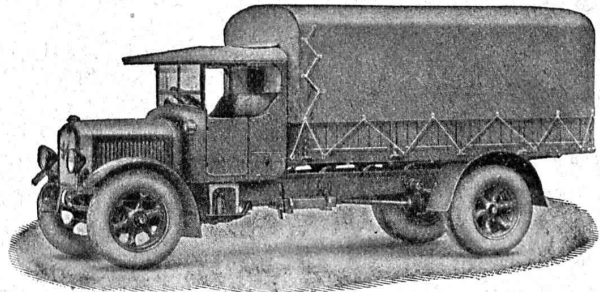

Camion 5 T. Type 5 AD.

Société Anonyme  
**Adolphe Saurer, Arbon**

Ateliers de Réparations et Stock de Pièces de rechange :

Pour la Suisse Romande :

**Morges (Vaud)**

Pour Bâle et Environs :

**Bâle** (Steinentorstr. 24)

Pour conduites de  
**Gaz, Eau et Chauffage**  
Raccords en fonte malléable

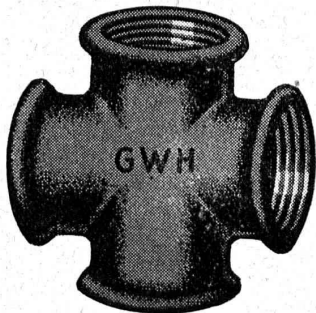

## G-W-H

Toute pièce est contrôlée et garantie entière  
est donnée pour son étanchéité, etc.

Représentation générale pour la Suisse :

## Dunkel & Co., Bâle

Dreisnitz - Tél. B. 99.37

Toutes les livraisons se font promptement,  
départ entrepôt Bâle.

# COMPTEURS D'ÉLECTRICITÉ LANDIS & GYR

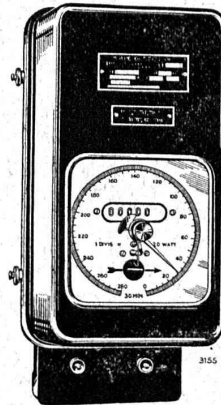

SIMPLE - DOUBLE - TRIPLE TARIF  
A MAXIMUM - A DÉPASSEMENT  
D'ÉNERGIE RÉACTIVE

« TRIVECTOR »  
le nouveau compteur d'énergie  
apparente

« MAXIGRAPH »  
Compteur enregistrant les valeurs  
moyennes de la charge

**ALLUMEURS-  
EXTINCTEURS-  
HORAIRE**

Compteur avec  
indicateur de maximum et  
contact à signaux

TRANSFORMATEURS DE MESURE  
WATTMÈTRES FERRARIS  
STATIONS D'ÉTALONNAGE

## LANDIS & GYR S. A. Zoug (Suisse)





SOCIÉTÉ DES  
USINES DE LOUIS DE ROLL

CLUS

USINE DE CLUS  
À KLUS (CT. DE SOLEURE)

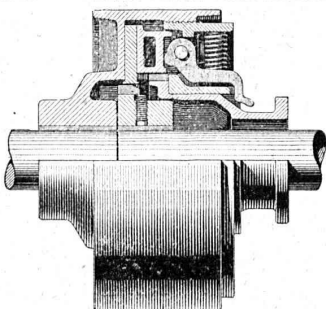

Embrayage Benn, type H.

## Embrayages Benn

Brevetés dans tous les pays industriels.

Surfaces frottantes en formes de disques.

Complètement fermés.

Aucune partie saillante.

**SUCCURSALE: FONDERIE D'OLTEN**

Fonte brute pour poulies et roues dentées en tous genres.

**BRISE-BETON pneumatique ATLAS** - Notz & C°, Bienne



# CALORIE S. A.

Chauffages centraux. Ventilations. Installations sanitaires. Cuisines d'hôtels.

Lausanne - Genève  
Montreux  
Sion - Brigue  
Fribourg - Bienne  
Neuchâtel  
La Chaux-de-Fonds

Lyon

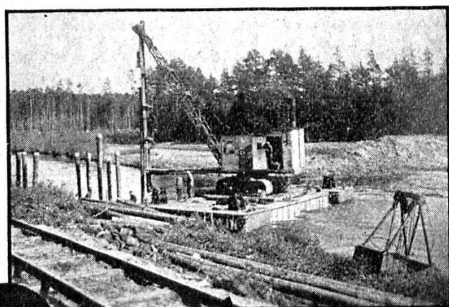

**2 JOURS**  
**AU LIEU DE 14 JOURS**

grâce à la  
**MACHINE MENCK MOD. III**  
AVEC EQUIPEMENT EN SONNETTE  
pour la construction sur un cours d'eau  
d'un pont provisoire. Environ 40 pilotis  
y furent battus à 3 mètres de profondeur.



**MENCK & HAMBROCK**  
ALTONA HAMBURG



Représentation générale pour la Suisse :

**Robert Aebi & Cie, S. A., Zurich**

Werdmühleplatz, 2 — Téléphone Selnau 17.50

## SOCIÉTÉ RATEAU

PARIS

### POMPES CENTRIFUGES

spéciales pour liquides épais.

Pompes pour eaux schlammeuses et boueuses.

Pompes pour pâtes à papier.

Pompes pour huiles et essences.

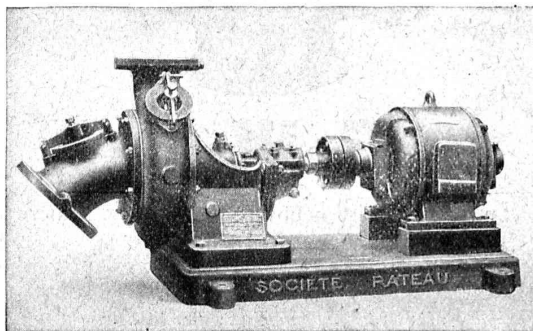

Représentant Exclusif pour la Suisse :

**A. Bokhanowsky, Ing. E. P. Z.**

60, Tödistrasse ZURICH Tél. Uto 34.62