

**Zeitschrift:** Bulletin technique de la Suisse romande  
**Band:** 90 (1964)  
**Heft:** 10

## Werbung

### Nutzungsbedingungen

Die ETH-Bibliothek ist die Anbieterin der digitalisierten Zeitschriften. Sie besitzt keine Urheberrechte an den Zeitschriften und ist nicht verantwortlich für deren Inhalte. Die Rechte liegen in der Regel bei den Herausgebern beziehungsweise den externen Rechteinhabern. [Siehe Rechtliche Hinweise.](#)

### Conditions d'utilisation

L'ETH Library est le fournisseur des revues numérisées. Elle ne détient aucun droit d'auteur sur les revues et n'est pas responsable de leur contenu. En règle générale, les droits sont détenus par les éditeurs ou les détenteurs de droits externes. [Voir Informations légales.](#)

### Terms of use

The ETH Library is the provider of the digitised journals. It does not own any copyrights to the journals and is not responsible for their content. The rights usually lie with the publishers or the external rights holders. [See Legal notice.](#)

**Download PDF:** 22.01.2025

**ETH-Bibliothek Zürich, E-Periodica, <https://www.e-periodica.ch>**

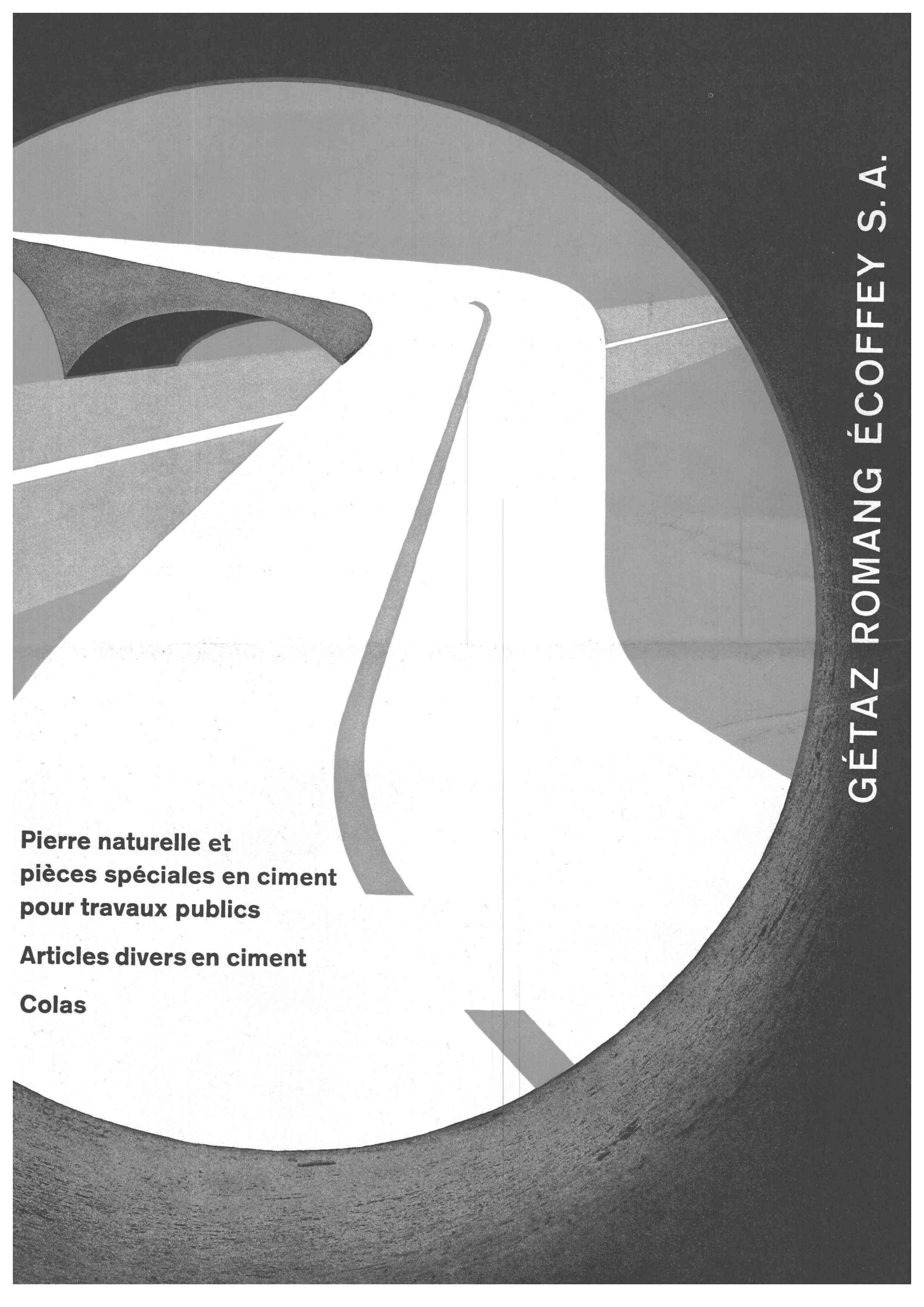

**Pierre naturelle et  
pièces spéciales en ciment  
pour travaux publics**

**Articles divers en ciment**

**Colas**

**GÉTAZ ROMANG ÉCOFFEY S. A.**



# Éléments préfabriqués en béton

Nous fabriquons et posons:  
Porteurs pour ponts et  
bâtiments, fermes, piliers et  
pannes pour halles de  
fabrication, plaques pour  
revêtements de façades, etc.

Armature normale et  
précontrainte.  
Fabrication et pose selon  
plans d'architecte et  
d'ingénieur.

Qualité supérieure et  
constante du matériel et de  
l'exécution, exactitude des  
mesures, raccourcissement du  
temps de construction, frais  
d'entretien minimes.

A. Bangerter & Cie SA  
Fabrique de produits en ciment  
Lyss/BE  
téléphone 032/84 31 31

# Bangerter Lyss

# Cummins Diesel

## Cummins Diesel

le moteur puissant ... le Diesel indestructible ... le moteur où les révisions normales sont très éloignées ... le Cummins économique ... le moteur qui peut être livré dans un bref délai ... et qui est estimé dans 119 différents pays ... le Cummins Diesel à grande longévité!

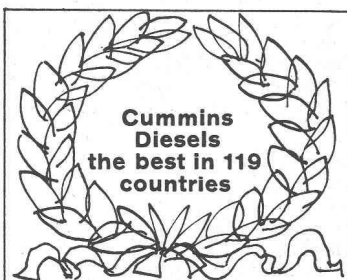

Sur la route, sur l'eau, dans l'industrie et sur les chantiers — partout, où il y a un besoin de 60 à 700 CV on peut employer le Cummins Diesel qui correspond à vos exigences. Soumettez nous vos problèmes de moteur, nous sommes à votre entière disposition.

### Robert Aebi<sup>SA</sup>

Case postale Lausanne 2 Tél. 021/25 62 12  
Lausanne-Renens, près Francillon

CUMMINS DIESEL

# POTAIN

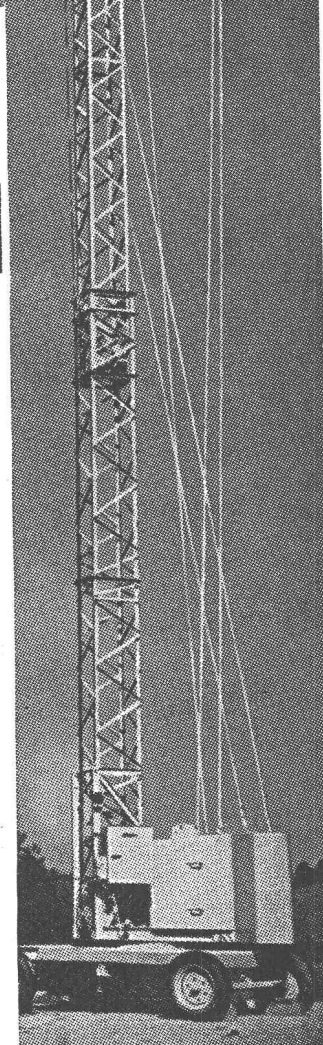
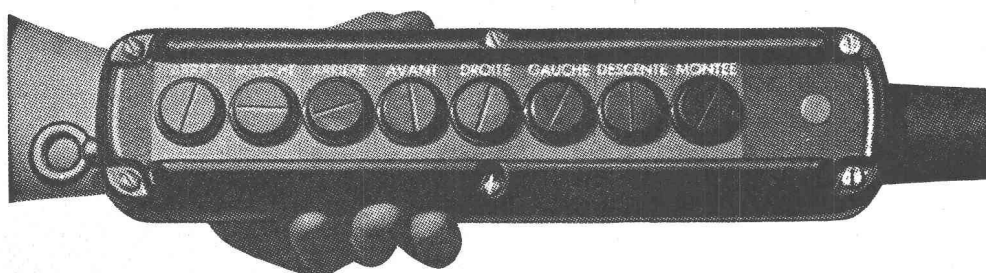
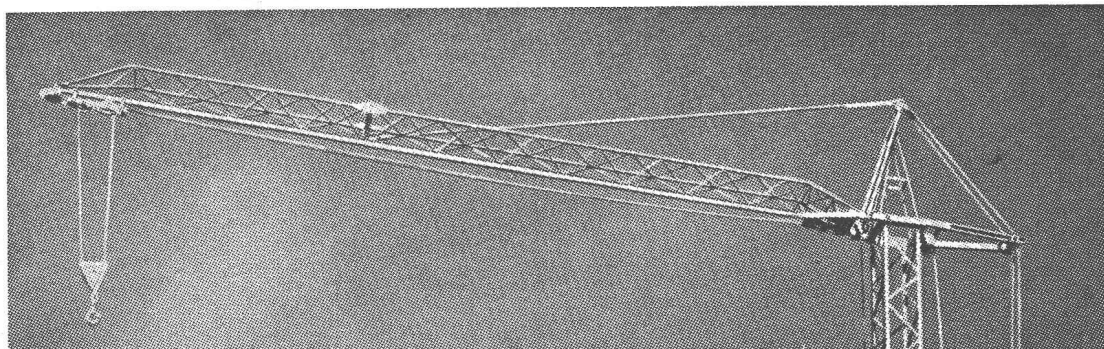

La petite grue aux multiples avantages :

Montage et démontage par simple pression sur un bouton; treuil de levage et treuil de montage indépendants ; possibilité pour le grutier de déterminer à volonté son poste de commande, grâce à la télécommande.

Type 206 : portée 13,5 m, force 650 kg (stationnaire)

Type 207 : portée 16 m, force 1100 kg (stationnaire ou en translation)

Type 214 : portée 19 m, force 1330 kg (en translation)

Demandez une  
offre détaillée  
à :



**HÄCHLER S.A. Möriken-Wildegg 064 94991**  
**Machines d'entreprise**

Agence pour la Suisse romande :

**Robert DISERENS, Lausanne**

**021 23 6255**



pour le  
fonctionnement parfait des  
systèmes hydrauliques

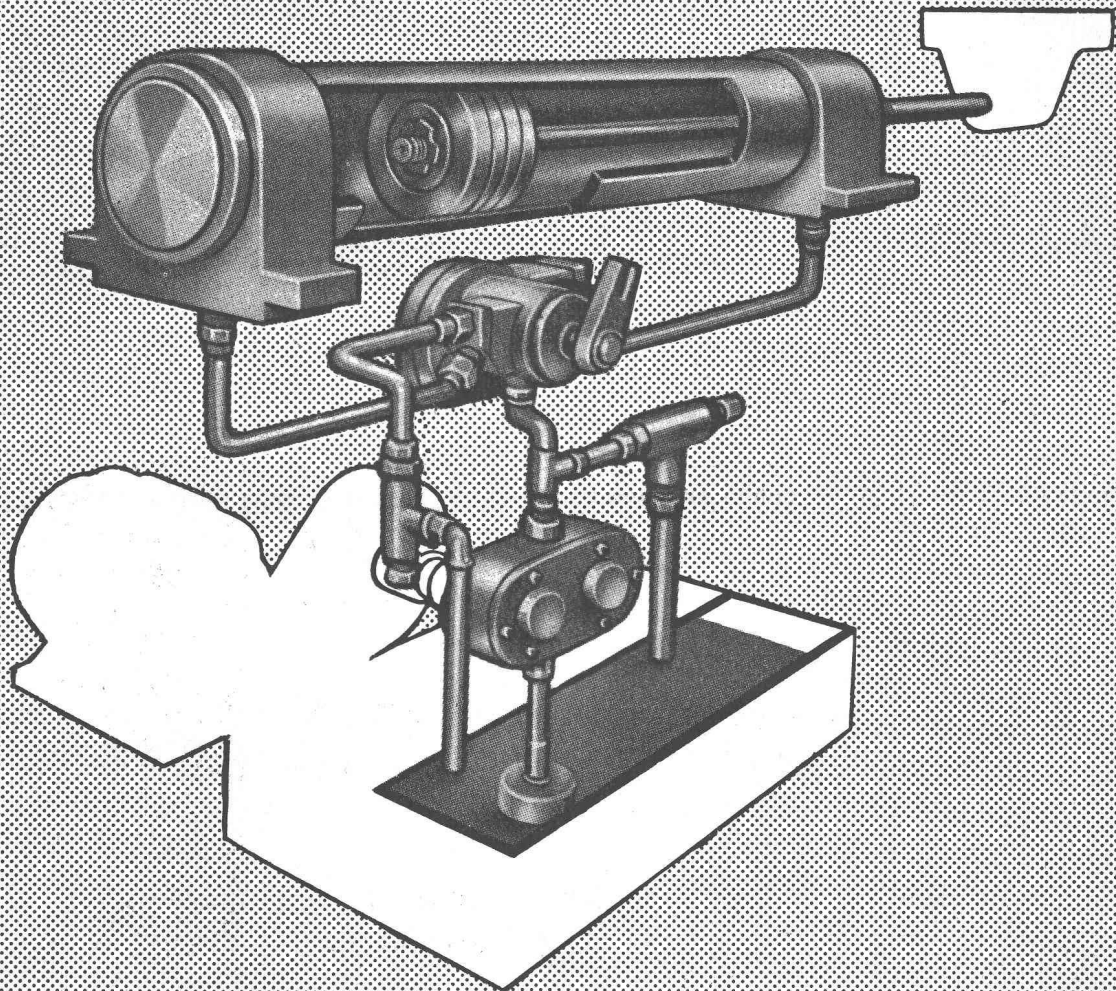

# Shell Tellus T Oils

- indice de viscosité très élevé
- additifs anti-corrosion
- propriétés anti-mousse
- haute stabilité à l'oxydation
- excellente séparation de l'eau

Ce sont les raisons pour lesquelles  
notre service technique vous recommande les huiles Shell Tellus T.

Shell Switzerland, Zurich, Tél. 051/25 36 70

Département des travaux  
du canton de Saint-Gall  
Pont de Widnau

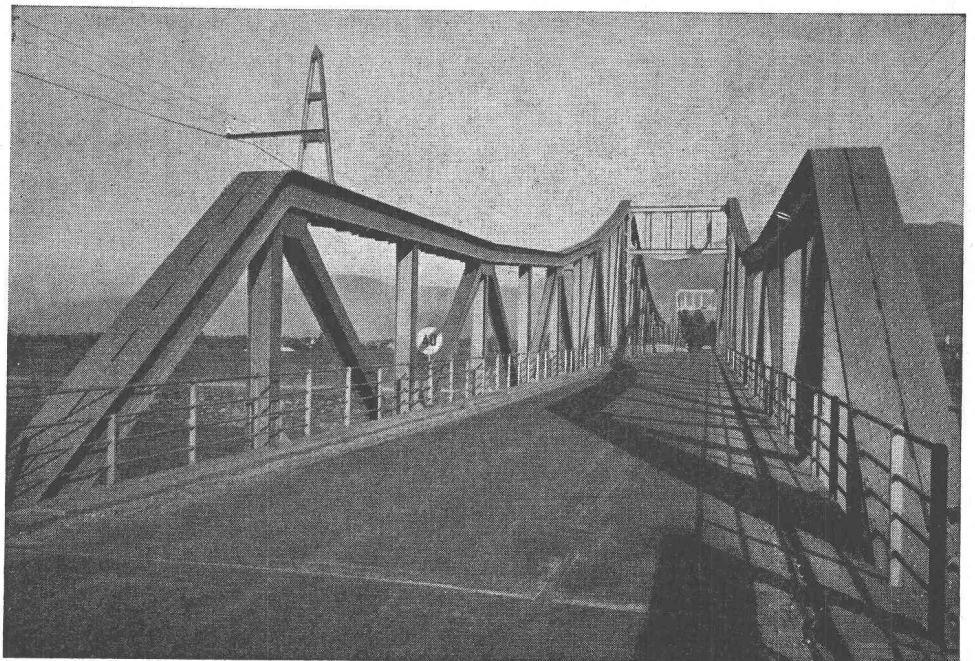

\* Dans ce cas — après un  
giclage au sable — enduit avec  
deux couches de minium à l'huile  
de lin et deux couches de  
TOPOL 546 (gris foncé  
et gris clair)

La sensibilité proverbiale des constructions métalliques — exposées en permanence aux intempéries — et leur protection efficace aux influences extérieures constituent le plus ardu et les plus anciens des problèmes de la chimie des matériaux de protection.

Les produits INERTOL ont surmonté avec succès, dans d'innombrables cas — tel celui-ci — et dans toutes les parties du monde, toutes les difficultés existantes.

**INERTOL**

INERTOL SA PRODUITS ANTICORROSIFS WINTERTHOUR

Tösstalstrasse 62, téléphone (052) 9 33 21

Service de conseils techniques

IN 4/63 FB-f

**Le plus moderne des  
stylos à 4 couleurs**

**CARAN D'ACHE**

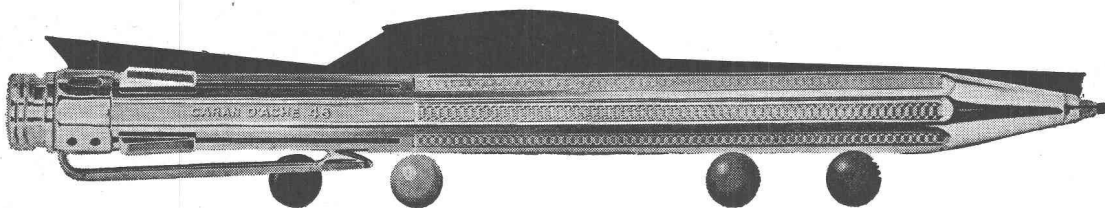

**CONSTRUCTION REMARQUABLE !**

**MÉCANISME INUSABLE !**

Modèle avec 4 mines : Fr. 20.—

Modèle avec 4 billes : Fr. 26.50

# SULZER Acier moulé

## Acier moulé Sulzer pour tous les usages

Cette roue Pelton a été coulée dans nos fonderies de Winterthur, d'une haute capacité de production. Des équipements techniques modernes sont à disposition pour la fabrication de produits de fonderie en toutes qualités. Nous exécutons des pièces en acier moulé jusqu'à un poids de coulée de 50 tonnes. Dans nos nouveaux laboratoires modernes, auxquels est rattachée une fonderie d'essais, des spécialistes hautement qualifiés travaillent inlassablement au perfectionnement des méthodes de fabrication et à l'amélioration de la qualité de la fonte, ainsi qu'à la mise au point de nouveaux matériaux et de nouveaux produits. Un contrôle de réception, pourvu d'appareils d'essais modernes, garantit à nos clients une fonte saine et de haute qualité.

Notre service de la clientèle vous conseillera sur les questions de matériel, de forme et de technique de la fonderie.

Une des cinq roues Pelton livrées aux Ateliers des Charmilles S.A., Genève, pour l'usine hydro-électrique de Koyna (Inde)

Matériau: acier au chrome à 13 %  
Poids: 10,5 t  
Puissance par turbine: 105 000 ch

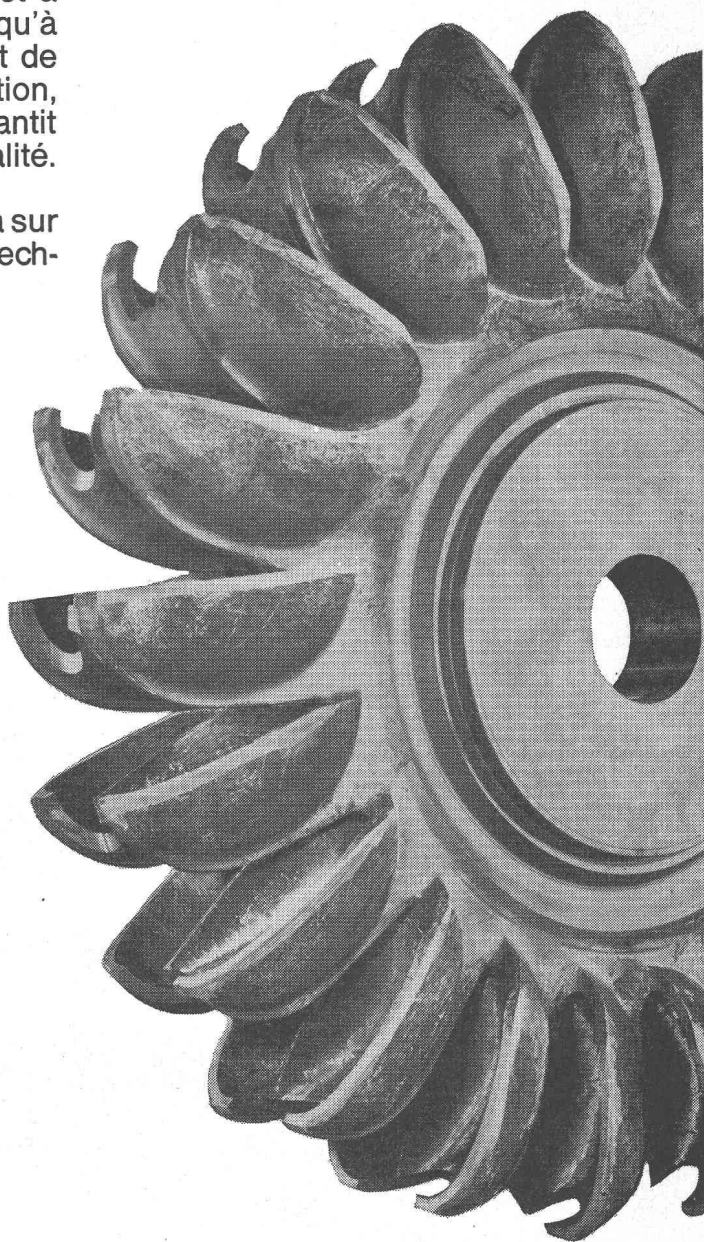

Foire suisse d'échantillons  
halle 5, stand 1125

Sulzer Frères, Société Anonyme  
Winterthur, Suisse

1018 -1