

Zeitschrift: Bauen + Wohnen = Construction + habitation = Building + home : internationale Zeitschrift

Herausgeber: Bauen + Wohnen

Band: 8 (1954)

Heft: 4

Artikel: Wiederaufbau der Bibliotheksräume der Technischen Universität Berlin = Reconstruction de la bibliothèque de l'Université Technique à Berlin = Reconstruction of library of Technical University in Berlin

Autor: [s.n.]

DOI: <https://doi.org/10.5169/seals-328759>

Nutzungsbedingungen

Die ETH-Bibliothek ist die Anbieterin der digitalisierten Zeitschriften. Sie besitzt keine Urheberrechte an den Zeitschriften und ist nicht verantwortlich für deren Inhalte. Die Rechte liegen in der Regel bei den Herausgebern beziehungsweise den externen Rechteinhabern. [Siehe Rechtliche Hinweise.](#)

Conditions d'utilisation

L'ETH Library est le fournisseur des revues numérisées. Elle ne détient aucun droit d'auteur sur les revues et n'est pas responsable de leur contenu. En règle générale, les droits sont détenus par les éditeurs ou les détenteurs de droits externes. [Voir Informations légales.](#)

Terms of use

The ETH Library is the provider of the digitised journals. It does not own any copyrights to the journals and is not responsible for their content. The rights usually lie with the publishers or the external rights holders. [See Legal notice.](#)

Download PDF: 02.02.2025

ETH-Bibliothek Zürich, E-Periodica, <https://www.e-periodica.ch>

Wiederaufbau der Bibliotheksräume der Technischen Universität Berlin

Reconstruction de la bibliothèque de l'Université Technique à Berlin

Reconstruction of Library of Technical University in Berlin

Architekt: Prof. Willy Kreuer,
Berlin

Mitarbeiter: Heinz Weden, Ingenieur,
Berlin



Technische Universität Berlin. Bibliotheksräume im 3. Obergeschoß.

Université Technique à Berlin. Au 3e étage, la bibliothèque.
Technical University in Berlin. On 3rd floor, the library.

In den Jahren 1950/51 wurde der Südteil des Hauptgebäudes der TU in Rohbau wiederhergestellt. Als Räume für die Bibliothek sah man vor ein Büchermagazin für 200 000 Bände, einen großen Lesesaal mit Handbibliothek und zirka 80 Leseplätzen, einen Zeitschriftensaal mit Gestellen für zirka 700 Zeitschriften, einen Professoren-saal mit zirka 20 Plätzen, einen Katalograum mit Stadtausleihe und Räume für die Verwaltung.

Für dieses Raumprogramm standen der große Saal im Mittelteil der Südfront mit zwei kleineren Sälen und einige Räume im Dachgeschoß

zur Verfügung. Nicht leicht war die Unterbringung der Verwaltung, die für das Publikum gut zugänglich und gleichzeitig in enger Verbindung zum Magazin stehen mußte. Trotz konstruktiver Schwierigkeiten entschloß man sich, in den großen Saal eine Zwischendecke einzuziehen. Dadurch ergaben sich wesentliche Vorteile: Magazin, Lesesäle und Verwaltung konnten an einen senkrechten Verbindungsstrang (Aufzug, Rohrpost) angeschlossen werden. Der Lesesaal erhielt mit etwa 5,80 m Höhe bei 10 m Raumtiefe wesentlich günstigere Proportionen; außerdem öffnete sich der Saal durch den Fortfall der hohen Fensterbrüstungen vom Fußboden an zu einem reizvollen Ausblick in den Hochschulpark. Wegen der Südlage des Saales wurden zum Schutz gegen die Sonneneinstrahlung eine zusätzliche Fensterwand und Leichtmetalljalousien mit verstellbaren Lamellen vorgesehen. Außerdem schloß man den Luftraum zwischen den Fenstern an die Lüftungsanlage an.

Der Zugang zu den Bibliotheksräumen erfolgt durch den Katalograum, der mit einer großen Glaswand gegen den Flur geöffnet ist. Hier hängt ein Wandrelief von Prof. E. F. Reuter, in dem die verschiedenen Gebiete der technischen und allgemeinen Wissenschaften symbolisch dargestellt sind. Neben der Theke nimmt ein Schrank mit Fächern die Aktentaschen der Studenten auf, wodurch die sonst nötige Kontrolle der Besucher überflüssig wird.



Haupteingangfront. Untergeschoß Katalograum, Obergeschoß Zeitschriftensaal.

Façade de l'entrée principale. Salle des catalogues au sous-sol et salle des journaux à l'étage supérieur.

Main entrance front. Basement: catalogues; upper floor: periodicals.

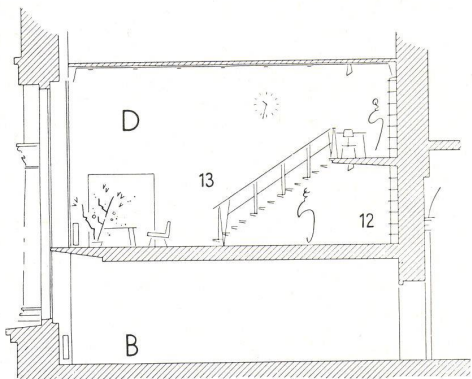
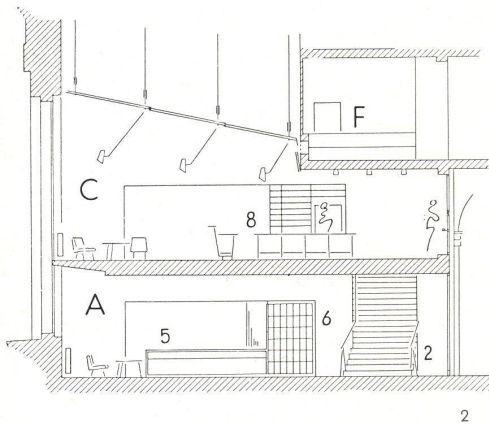
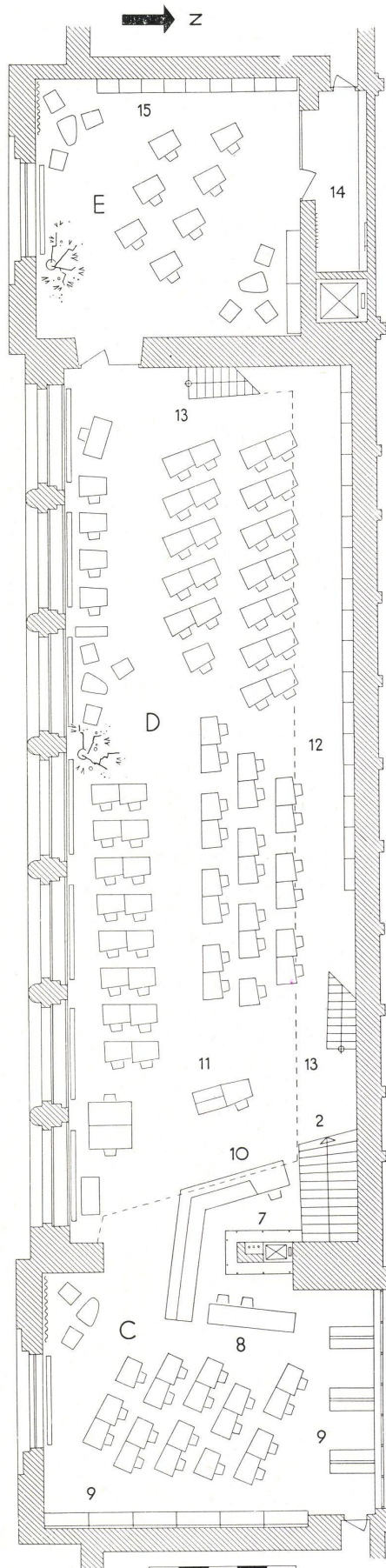
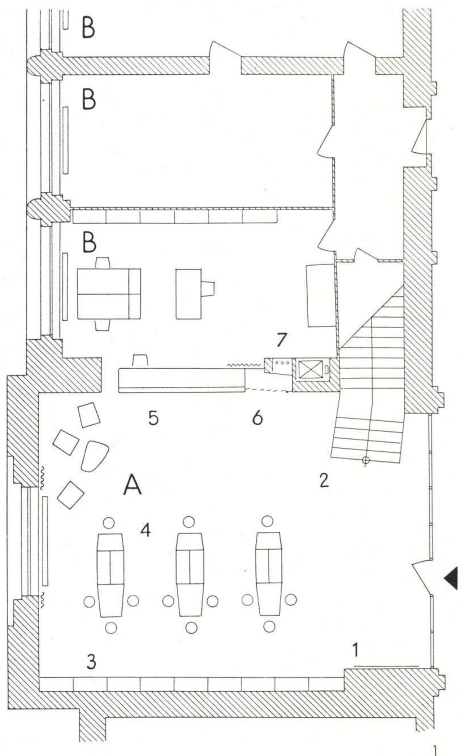

1 Grundriß Untergeschoß mit Katalograum und Verwaltungsräumen / Plan du sous-sol avec salle des catalogues et administration / Basement plan with catalogue room and administration

2 Schnitt durch Katalograum, Zeitschriftenlesesaal und Büchermagazin / Coupe des salles des catalogues, de lecture des revues et magazines et réserve de livres / Section through catalogue room, reading-room for periodicals and store-room

3 Schnitt durch Verwaltungsräume und großen Lesesaal / Coupe de l'administration et de la grande salle de lecture / Section through administration and big reading-room

4 Grundriß Obergeschoß mit Dozentenlesesaal, großem Lesesaal und Zeitschriftenlesesaal / Plan de l'étage supérieur avec salle de lecture des professeurs, grande salle de lecture et salle de lecture des revues et magazines / Plan of upper floor with professors' reading-room, big reading-room and reading-room for periodicals

A Katalograum / Salle des catalogues / Catalogue room

B Verwaltungsräume / Administration

C Zeitschriftenlesesaal / Salle de lecture des revues et magazines / Reading-room for periodicals

D Großer Lesesaal / Grande salle de lecture / Big reading-room

E Dozentenlesesaal / Salle de lecture des professeurs / Professors' reading-room

F Büchermagazin / Réserve de livres / Store-room

1 Plastik von Prof. E. F. Reuter / Sculpture du Professeur E. F. Reuter / Sculpture by Professor E. F. Reuter

2 Treppe vom Katalograum zum großen Lesesaal / Escalier conduisant de la salle des catalogues à la grande salle de lecture / Stairs leading from the catalogue room to the big reading-room

3 Alphabetischer Katalog / Fichier alphabétique / Card index in alphabetical order

4 Systematischer Katalog mit Arbeitsplätzen / Fichier systématique avec tables de travail / Systematical card index with work-tables

5 Ausgabetheke für Stadtausleihe / Comptoir de prêt et de réception du public / Lending-room desk and town service

6 Aktentaschenschrank / Garde-serviettes / Briefcase closet

7 Bücheraufzug und Rohrpostanlage / Monte-livres et poste pneumatique / Book-lift and pneumatic dispatch plant

8 Arbeitsplatz für Bibliothekarin / Bibliothécaire / Librarian

9 Zeitschriftenregale / Rayons des revues et magazines / Shelves for periodicals

10 Aufsichtsplatz / Surveillant / Supervisor

12 Regale der Handbücherei / Bibliothèque des références / Reference library

13 Treppen zur Galerie / Escaliers de la galerie / Gallery stairs

14 Garderobe / Vestiaire / Cloak-room

15 Arbeitsfächer der Dozenten / Casiers des professeurs / Compartments of professors

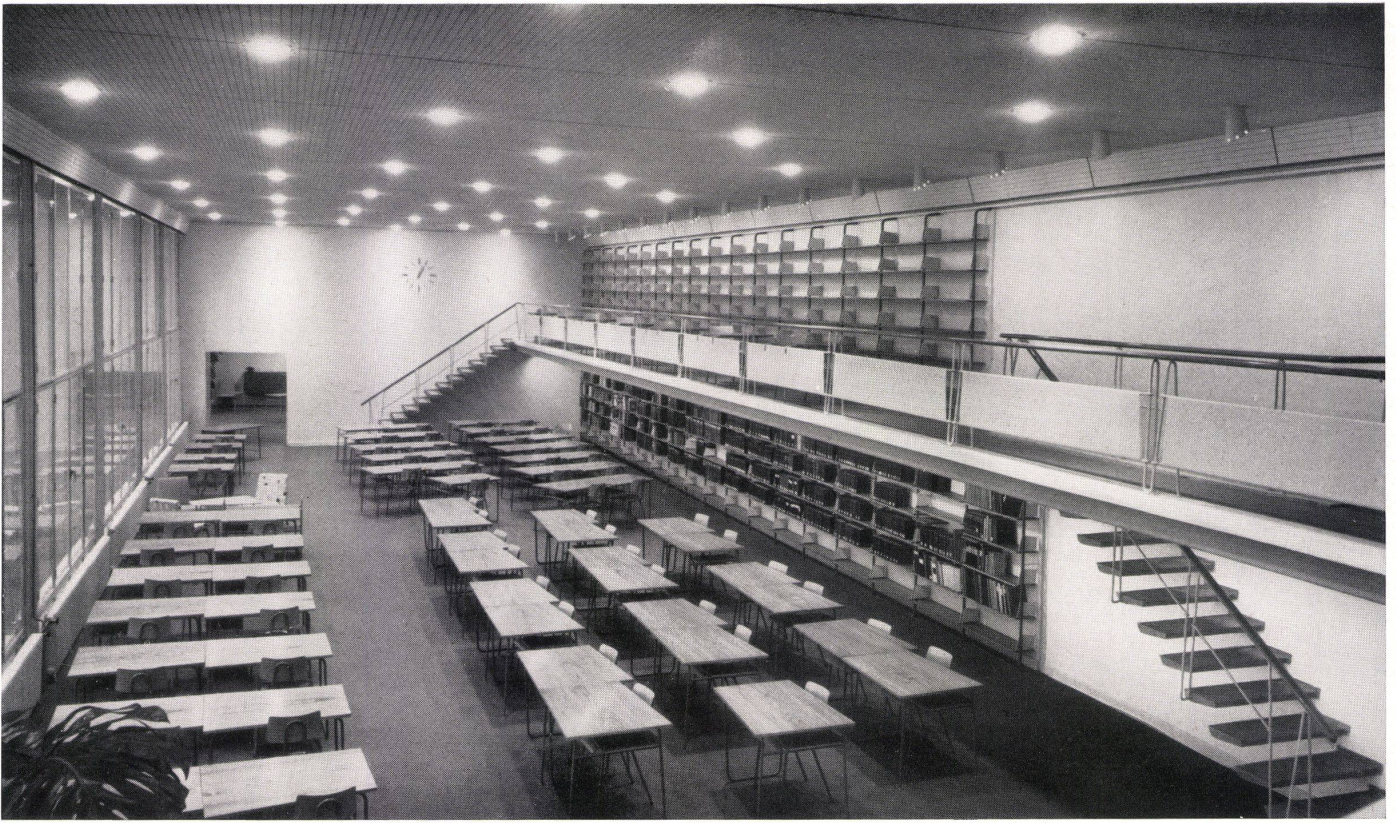

Der große Lesesaal mit dem anschließenden Lesesaal der Dozenten im Hintergrund.
 Grande salle de lecture avec celle des professeurs au fond.
 The large reading room with adjoining lecturers' reading room in background.

Blick in einen Katalograum im Untergeschoß mit der Treppe zur Galerie des großen Lesesaals.
 Vue d'une salle des catalogues au sous-sol avec l'escalier menant à la galerie de la grande salle de lecture.
 View of a catalogue room in basement with stairs to gallery of large reading room.

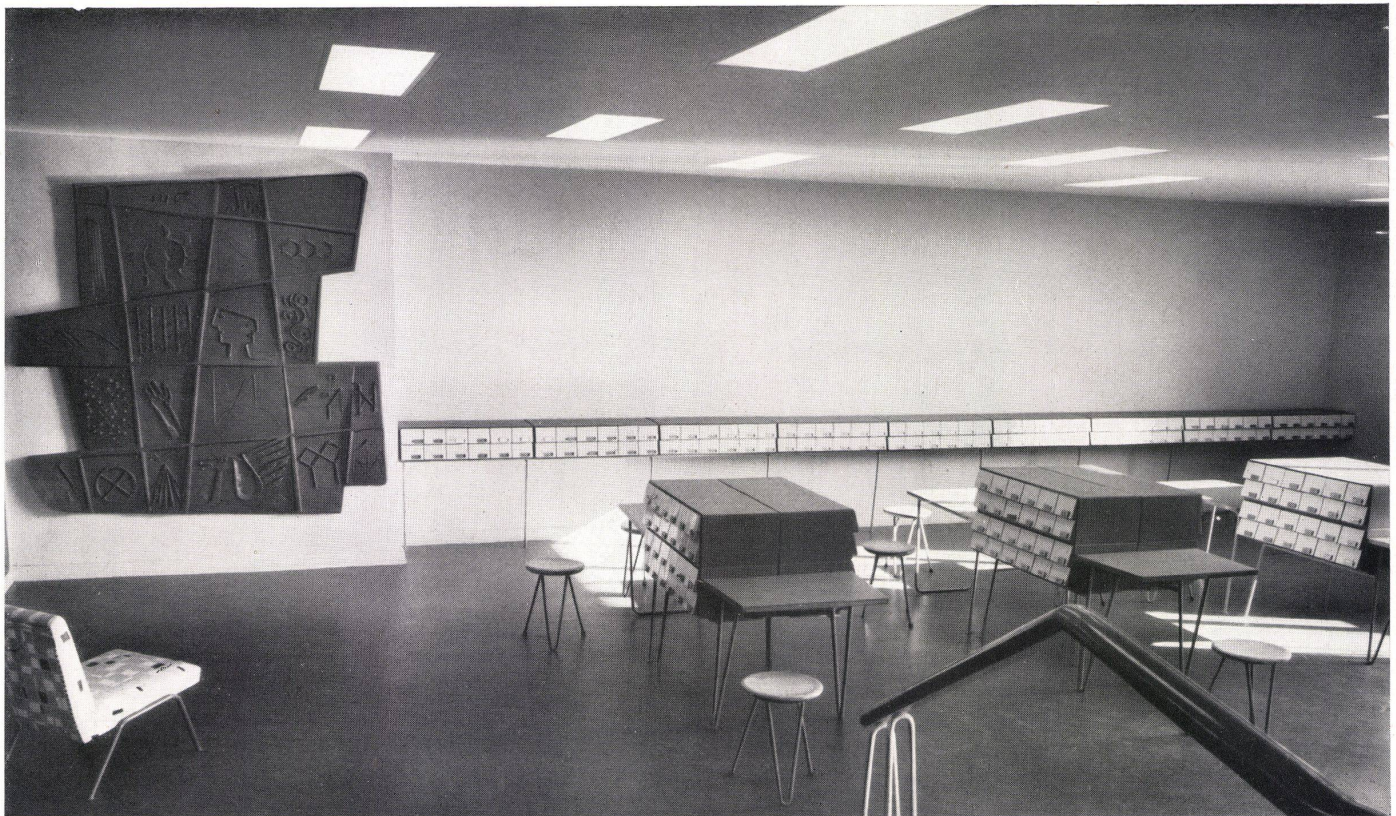



Der große Lesesaal wird über eine breite Treppe erreicht. An der den Fenstern gegenüberliegenden Längsseite und an der Querseite über dem Aufsichtplatz dient eine Galerie der Aufnahme der Handbibliothek. Zum Fußboden aus hellem Korklinoleum und zur Decke aus Mandoplatten in Naturfarbe kontrastieren die lichtblau gehaltenen Wände. Weitere farbige Akzente erhält der Saal durch die gelben Fensterleibungen und die kräftig blaue Unterseite der Galerie. Die Treppen zur Galerie bestehen aus frei aus der Wand krägende Kunststeinstufen. Beleuchtet wird der Lesesaal durch in die Decke eingebaute Tiefstrahler, wodurch die klare Raumwirkung erhalten und gleichzeitig die Aufstellung der Lesesaaltische vollkommen beweglich bleibt. Die Platten der Tische haben Trapezform, so daß sie auch beim Aneinanderstellen als Einzelelemente klar erkennbar sind. Bei allen Möbeln und Einbauten wurde für die tragenden Elemente Stahlrohr verwendet.

An der Ausgabetheke vorbei erreicht man durch eine breite Öffnung den Zeitschriftenlesesaal, der eine eingehängte, schräge Decke aus Welleternit hat. Die Lampenkörper bestehen hier aus schmalen Blechstreifen, wodurch sie besonders leicht und transparent wirken. Die Gestelle für die Zeitschriften tragen die ausgelegten Hefte in herausnehmbaren Taschen, die in einfacher Weise in der Bibliotheksbuchbinderei zusammengesetzt werden können. Die große Glaswand im Zeitschriftenlesesaal erlaubt einen reizvollen Blick in das Treppenhaus. Auf der anderen Seite des großen Lesesaales liegt der Arbeitsraum für die Dozenten, welcher die gleiche Form und Größe wie der Zeitschriftenlesesaal hat. Ein getrennter Eingang mit Garderobe ermöglicht außerdem seine Benutzung als Konferenzraum.

Für den Architekten war bei der Gestaltung aller Räume der Standpunkt maßgebend, daß auch in einem alten Gebäude mit historisierender Fassade sich neuzeitlich zweckmäßige Räume schaffen lassen. Mit einfachen, gestalterischen Mitteln und hellen, freundlichen Farben erhielten alle Räume eine lichte, heitere Atmosphäre, die das Arbeiten in dieser Bibliothek zu einem geistigen Vergnügen macht.



Links / A gauche / Left:

Treppe zur Galerie im großen Lesesaal.

Escalier menant à la galerie de la grande salle de lecture.

Stairs to gallery of large reading room.

Unten / En bas / Below:

Zeitschriftenlesesaal.

Salle de lecture des revues et magazines.
Reading-room for periodicals.



Wiederaufbau der Bibliotheksräume der
Technischen Universität Berlin

Reconstruction de la bibliothèque de
l'Université Technique de Berlin

Reconstruction of Library Rooms, Berlin
Technical University

Architekt: Prof. Willy Kreuer,
Berlin

Mitarbeiter: Heinz Weden, Ingenieur,
Berlin

Galerie im großen Lesesaal / Galerie de
la grande salle de lecture / Gallery in
main reading room

A Vorderansicht / Vue de devant / Front
view

B Seitenansicht / Vue de côté / Side view

C Grundriß der Tischplatte / Plan de la
tablette / Plan of table-top

1 Kunststein / Pierre artificielle / Arti-
ficial stone

2 Rundstahl \varnothing 18 mm / Acier rond,
diam. 18 mm. / Round steel \varnothing 18 mm.

3 Leichtmetallhandlauf, Ovalprofil /
Main courante en métal léger, profilé
ovale / Light alloy handrail, oval
profile

4 Stahlblech 1 mm stark, perforiert /
Tôle d'acier de 1 mm., perforée / Steel
sheeting, 1 mm. thick, perforated

5 Tischplatte, Rüster natur / Tablette,
orme naturel / Table-top, natural
elmwood

6 C-Profil 18 / Profilé C de 18 / C-
Profile 18

7 I-P 18 / Profilé I de 18 / I P 18

8 Betonplatte / Dalle de béton / Concrete
slab

9 Linoleum / Linoléum / Linoleum

10 Asphalt / Asphalte / Asphalt

11 Rabitz

12 Beleuchtungskörper für Bücherregale /
Corps d'éclairage des étagères à
livres / Lighting for bookshelves

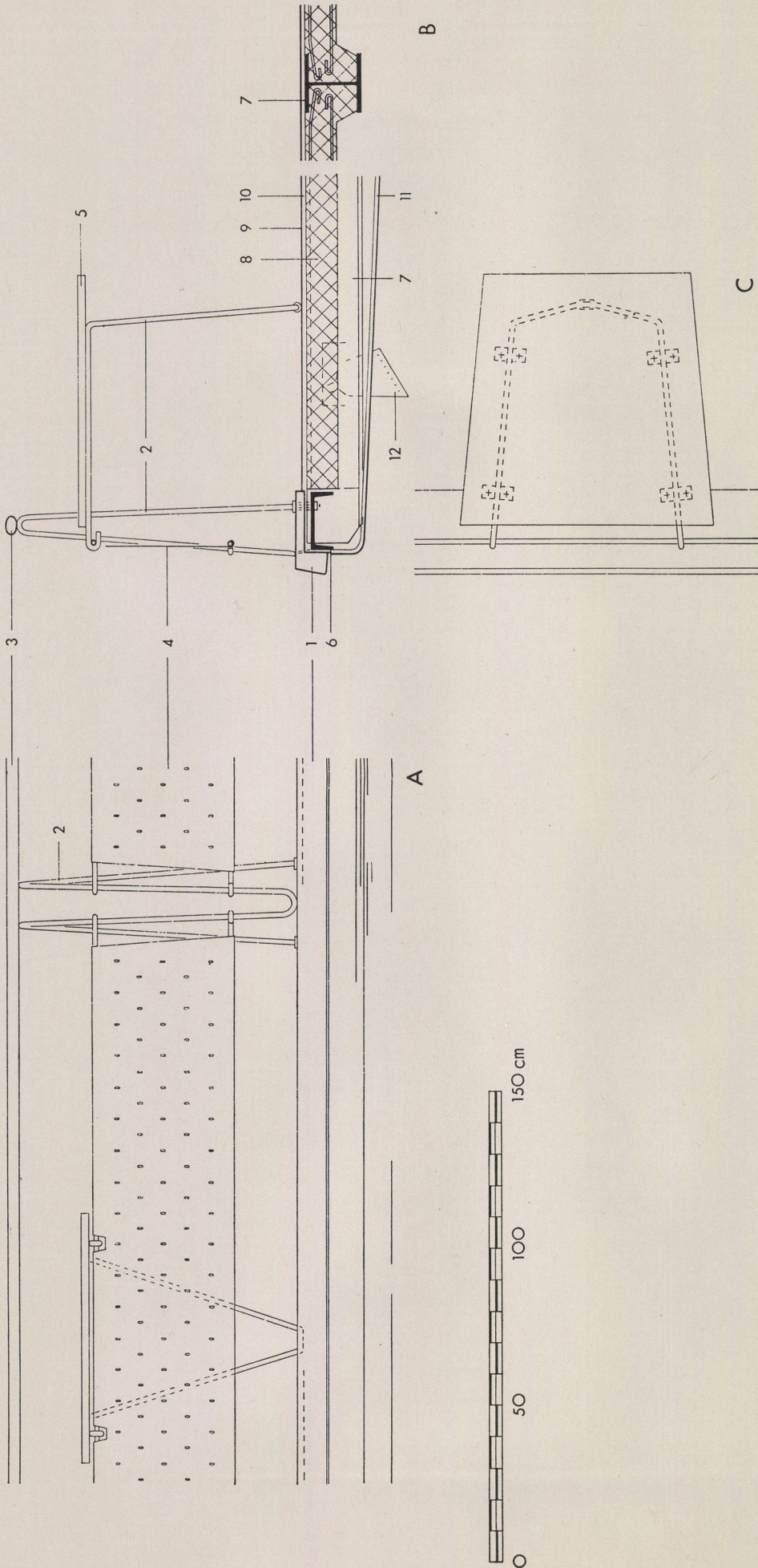

Galerietreppe

Escalier de la galerie
Gallery stairway

Konstruktionsblatt

Plan détachable
Design sheet

Bauen + Wohnen

4/1954

Wiederaufbau der Bibliotheksräume der Technischen Universität Berlin

Reconstruction de la bibliothèque de
l'Université Technique de Berlin

Reconstruction of Library Rooms, Berlin
Technical University

Architekt: Prof. Willy Kreuer,
Berlin

Mitarbeiter: Heinz Weden, Ingenieur,
Berlin

Galerietreppe im großen Lesesaal / Escalier de la galerie de la grande salle de lecture / Gallery stairway in main reading room

A Seitenansicht / Vue de côté / Side view
B Vorderansicht / Vue de devant / Front view

C Draufsicht / Vue d'en haut / Plan view

- 1 Kunststeinstufe / Marche en pierre artificielle / Artificial stone step
- 2 Rundstahl \varnothing 18 mm / Acier rond, diam. 18 mm. / Round steel \varnothing 18 mm.
- 3 Leichtmetallhandlauf, Ovalprofil / Main courante en métal léger, profilé ovale / Light alloy handrail, oval profile
- 4 Stahlblech 1 mm stark, perforiert / Tôle d'acier de 1 mm., perforée / Steel sheeting 1 mm. thick, perforated
- 5 Mauerwerk / Maçonnerie / Masonry
- 6 Putz / Crépi / Rendering
- 7 Sockelleiste / Filet d'embase / Skirting

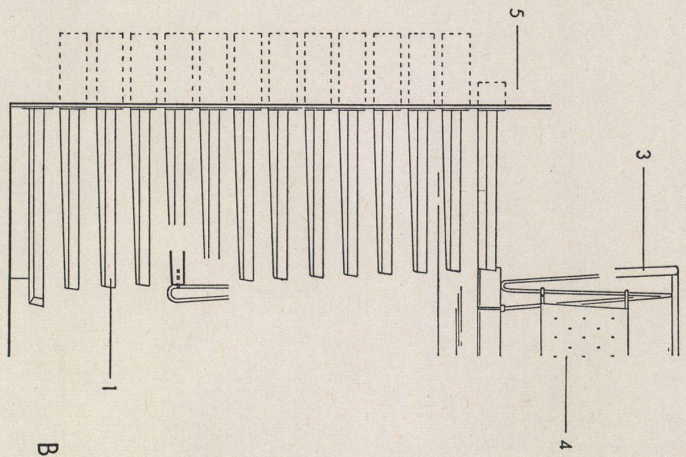
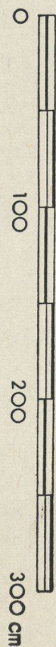
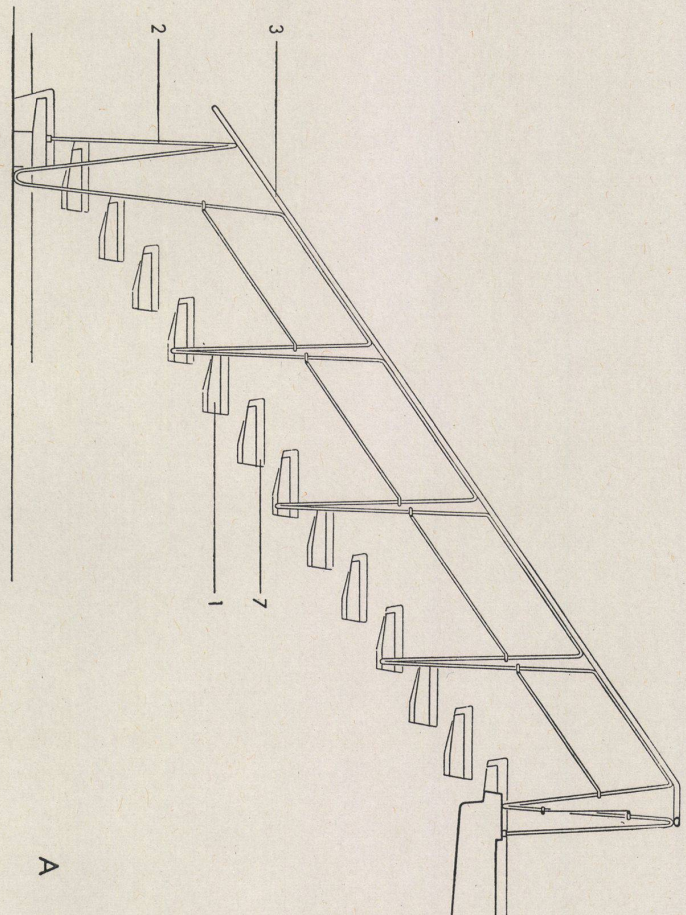
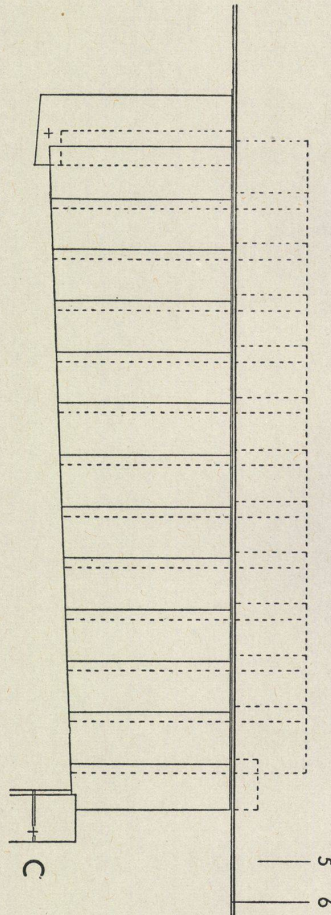

Wiederaufbau der Bibliotheksräume der
Technischen Universität Berlin

Reconstruction de la bibliothèque de
l'Université Technique de Berlin
Reconstruction of Library Rooms, Berlin
Technical University

Architekt: Prof. Willy Kreuer,
Berlin
Mitarbeiter: Heinz Weden, Ingenieur,
Berlin

A Wandregale für die Handbibliothek im
großen Lesesaal, Schnitt / Etagères
murales de la bibliothèque d'œuvres
choisies dans la grande salle de
lecture, coupe / Wallshelves for open
library in main reading room, section

B Aufhängung der Einlegeböden, De-
tails / Suspension des tablettes, dé-
tails / Suspension of parquet floors,
details

- 1 Stahlrohr ϕ 30 mm / Tube d'acier,
diam. 30 mm. / Steel tube ϕ 30 mm.
- 2 Flachstahl 5/70 mm / Feuillard, 5/70 mm. /
Flat steel 5/70 mm.
- 3 Rundstahl ϕ 10 mm / Acier rond,
diam 10 mm. / Round steel ϕ 10 mm.
- 4 Hartfaserplatten / Panneau dur en
fibres / Hard fibre panels
- 5 Lattenrost / Lattage / Lattice
- 6 Mauerwerk / Maçonnerie / Masonry
- 7 Fußleiste / Filet d'embase / Skirting
- 8 Rabitz
- 9 Zuluftkanal / Conduite d'amenée
d'air / Ventilation inlet channel
- 10 Mando-Akustikplatte, Rillenabstand
5 cm auf / Panneau acoustique Mando,
distance des rainures 5 cm. / Mando
acoustic panel, grooved every 5 cm.
- 11 Lattenrost / Lattage / Lattice
- 12 Leichtsteindecke / Plafond en pierre
légère / Light-stone ceiling
- 13 Stahldraht 6 mm / Fil d'acier de 6 mm. /
Steel wire 6 mm.
- 14 Stahlblech 0,5 mm / Tôle d'acier de
0,5 mm. / Steel sheeting 0.5 mm.
- 15 Einlegeboden, Rüster 20 mm mit Grat-
leiste / Tablette en orme naturel de
20 mm. avec liste d'arête / Board,
elmwood 20 mm. with skirting

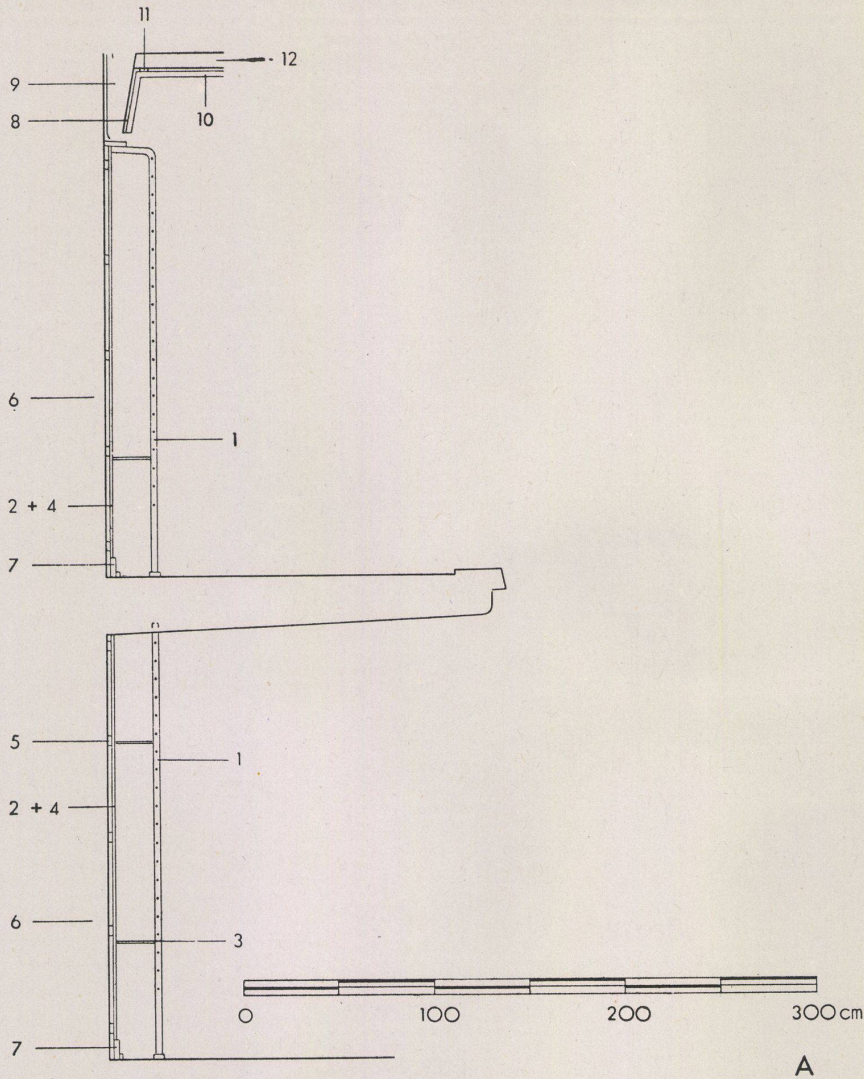

A

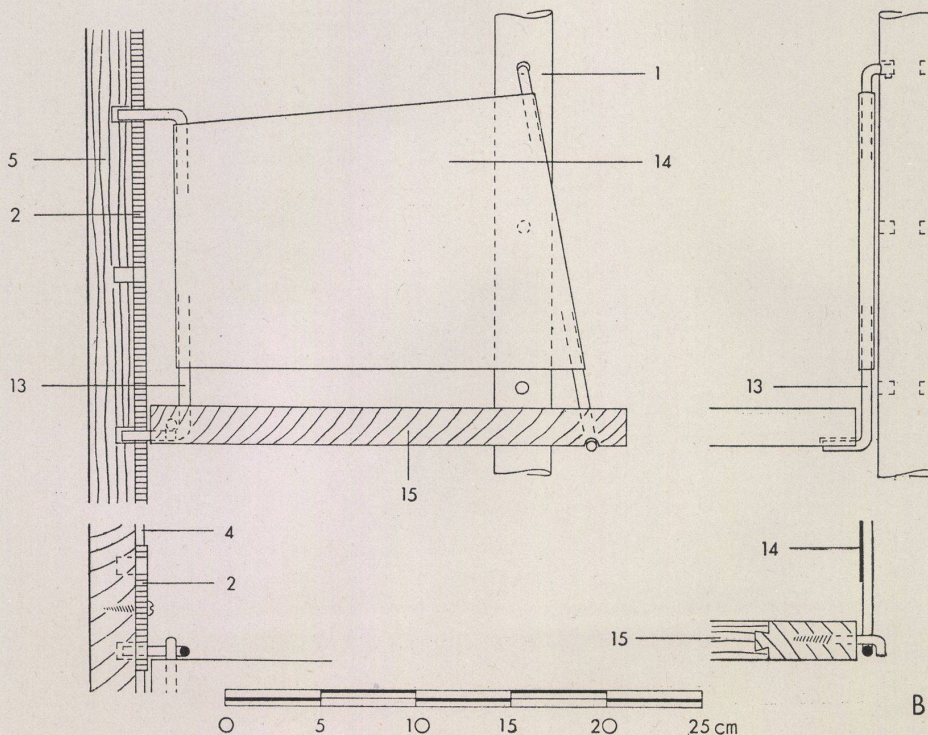

B

Zeitschriftenregal und -tasche

Support et étagère à revues
Stand and holder for periodicals

Wiederaufbau der Bibliotheksräume der
Technischen Universität Berlin

Reconstruction de la bibliothèque de
l'Université Technique de Berlin

Reconstruction of Library Rooms, Berlin
Technical University

Architekt: Prof. Willy Kreuer,
Berlin
Mitarbeiter: Heinz Weden, Ingenieur,
Berlin

A Zeitschriftenregal im Zeitschriftenlese-
saal, links Schnitt, rechts Vorder-
ansicht / Étagère à revues dans la
salle de lecture de revues; à gauche,
coupe, à droite, vue de devant / Stand
for periodicals in reading-room; on
left, section; on right, front view

B Tasche für Zeitschriften, Details /
Support pour revues, détails / Holder
for periodicals, details

- 1 Flachstahl 6/60 mm / Feuillard 6/60 mm. /
Flat steel bar, 6/60 mm.
- 2 Stahlrohre, vernickelt ϕ 12 mm /
Tubes d'acier, diam. 12 mm., nickelés /
Steel tubing, nickel-plated ϕ 12 mm.
- 3 Beleuchtung / Eclairage / Lighting
- 4 Putz / Crépi / Plaster-work
- 5 Mauerwerk / Maçonnerie / Masonry
- 6 Stahlrohr ϕ 25 mm / Tube d'acier,
diam. 25 mm. / Steel tube ϕ 25 mm.
- 7 Mantelrohr im Mauerwerk / Tuyau de
revêtement dans la maçonnerie /
Mantle pipe in masonry
- 8 Blech 1 mm stark / Tôle de 1 mm.
d'épaisseur / Metal sheeting 1 mm.
thick
- 9 Fußleiste / Filet d'embase / Skirting
- 10 Ankerbolzen mit Hutmutter / Tige
d'ancrage / Anchor bolt with cap-nut
- 11 Pappe, 3 mm stark, mit Igraf bezogen /
3 mm. de carton enduit d'Igraf /
Boarding 3 mm. thick, covered with
Igraf
- 12 Leichtmetallblech 0,5 mm als Halter /
Tôle de métal léger de 0,5 mm. faisant
support / Light alloy sheeting 0.5 mm.
as holder
- 13 Nieten / Rivets / Nuts
- 14 Abwicklung für das Leichtmetallblech /
Déroulement de la tôle de métal
léger / Unrolling for light alloy
sheeting

Konstruktionsblatt

Plan détachable
Design sheet

Bauen + Wohnen

4/1954

