

Zeitschrift: Bauen + Wohnen = Construction + habitation = Building + home : internationale Zeitschrift

Herausgeber: Bauen + Wohnen

Band: 11 (1957)

Heft: 3

Artikel: Wohnhaus in Küsnacht bei Zürich = Maison à Kusnacht près de Zurich = House in Kusnacht near Zurich

Autor: Schlegel, Walter

DOI: <https://doi.org/10.5169/seals-329502>

Nutzungsbedingungen

Die ETH-Bibliothek ist die Anbieterin der digitalisierten Zeitschriften. Sie besitzt keine Urheberrechte an den Zeitschriften und ist nicht verantwortlich für deren Inhalte. Die Rechte liegen in der Regel bei den Herausgebern beziehungsweise den externen Rechteinhabern. [Siehe Rechtliche Hinweise.](#)

Conditions d'utilisation

L'ETH Library est le fournisseur des revues numérisées. Elle ne détient aucun droit d'auteur sur les revues et n'est pas responsable de leur contenu. En règle générale, les droits sont détenus par les éditeurs ou les détenteurs de droits externes. [Voir Informations légales.](#)

Terms of use

The ETH Library is the provider of the digitised journals. It does not own any copyrights to the journals and is not responsible for their content. The rights usually lie with the publishers or the external rights holders. [See Legal notice.](#)

Download PDF: 08.02.2025

ETH-Bibliothek Zürich, E-Periodica, <https://www.e-periodica.ch>



Wohnhaus in Küssnacht bei Zürich

Maison à Küssnacht près de Zurich
House in Küssnacht near Zurich

Architekt: Walter Schlegel, SWB
Trübbach und Zürich

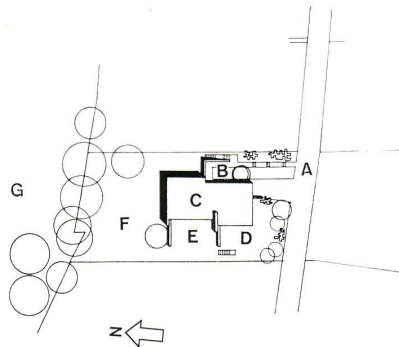

Ansicht von Südosten mit Garagentor und überdecktem Sitzplatz.

Vue prise de sud-est avec porte du garage et terrasse.
View from south-east with garage door and porch.

Situation 1:1500

- A Lärchentobelstraße / Rue / Road
- B Eingangshof / Cour d'entrée / Entrance court
- C Haus / Maison / House
- D Grünfläche auf Höhe des Obergeschosses / Gazon à la hauteur de l'étage supérieur / Lawn at upper floor level
- E Grünfläche auf Höhe des Untergeschosses / Gazon à la hauteur de l'étage inférieur / Lawn at lower floor level
- F Wiese / Pré / Meadow
- G Waldbestand am Küssnächter Tobel / Bois accompagnant la vallée / Wood along the ravine

A Grundriß Obergeschoß / Plan de l'étage supérieur / Plan of upper storey 1:400

B Grundriß Untergeschoß / Plan de l'étage inférieur / Plan of lower storey 1:300

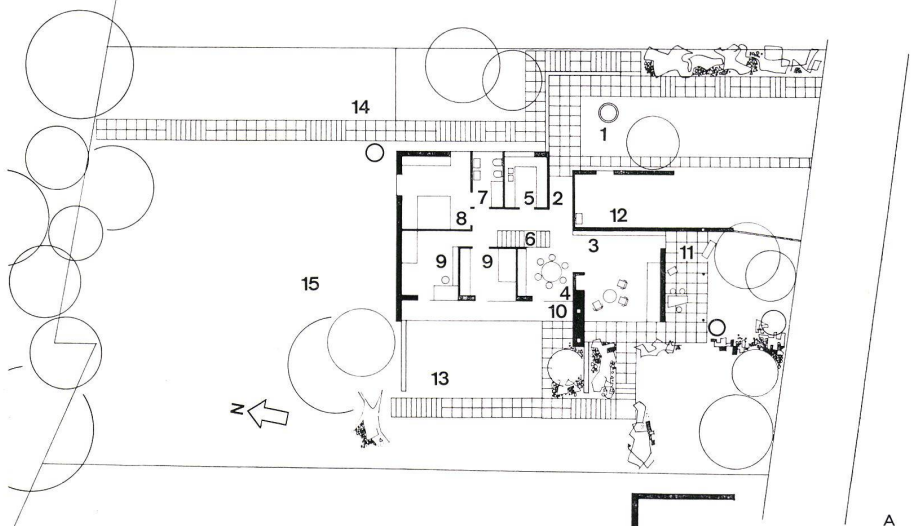

- 1 Eingangshof / Cour d'entrée / Entrance court
- 2 Windfang / Vestibule / Entrance
- 3 Wohnraum / Séjour / Living-room
- 4 Eßteil / Coin de repas / Dining nook
- 5 Küche / Cuisine / Kitchen
- 6 Treppe zum Untergeschoß / Escalier vers l'étage inférieur / Staircase to the lower floor
- 7 Bad, WC / Bain, WC / Bath, WC
- 8 Elternzimmer / Chambre des parents / Parents' bedroom
- 9 Kinderzimmer / Chambre des enfants / Children's room
- 10 Balkon / Balcon / Balcony
- 11 Gedeckter Sitzplatz / Séjour en plein air / Porch
- 12 Garage
- 13 Gartenhof vor dem Untergeschoß / Jardin devant le rez-de-chaussée / Lower storey garden
- 14 Gemüsegarten / Jardin potager / Kitchen garden
- 15 Wiese / Pré / Meadow
- 16 Ausgang zum Garten / Sortie vers le jardin / Garden exit
- 17 Waschraum / Toilette / Wash-room
- 18 Dusche, WC / Douche, WC / Shower, WC
- 19 Labor / Laboratoire / Laboratory
- 20 Büro / Bureau / Office
- 21 Dienstenzimmer / Chambre de domestique / Maid's room
- 22 Gastzimmer / Chambre de visiteur / Guest room
- 23 Heizraum / Chauffage / Heating
- 24 Vorratskeller / Cave / Storage
- 25 Luftschutzkeller / Abri aérien / Air-raid shelter

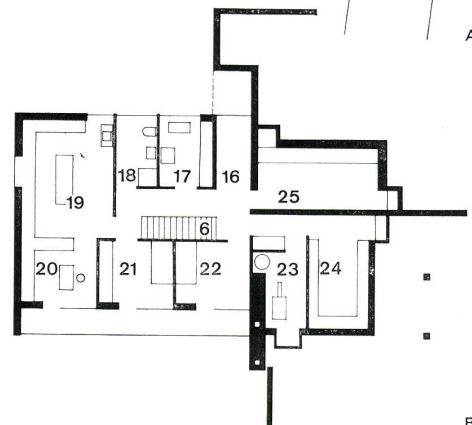



Blick von Süden auf den Gartenausgang am Wohnzimmer und den Schlaftrakt mit Südwestbalkon.
 L'entrée du jardin et l'aile des chambres avec le balcon vus du côté sud.
 Garden exit near the living-room and bedroom wing with balcony as seen from the south.



Ausgang aus dem Gartengeschoß, Gartencheminée, Schlafzimmerbalkon.
 Sortie jardin, cheminée en plein air, balcon devant les chambres.
 Garden exit, out-door fire-place, bedroom balcony.

Gesamtansicht von Süden, rechts Wohnzimmerteil, links Büro- und Schlafzimmerteil, dazwischen Cheminée-Schornstein.
 La maison vue de sud, à droite le séjour, à gauche les chambres et les bureaux, séparés par la cheminée.
 The house as seen from the south, with the living-room to the right and the bedrooms and office to the left, separated by the chimney.

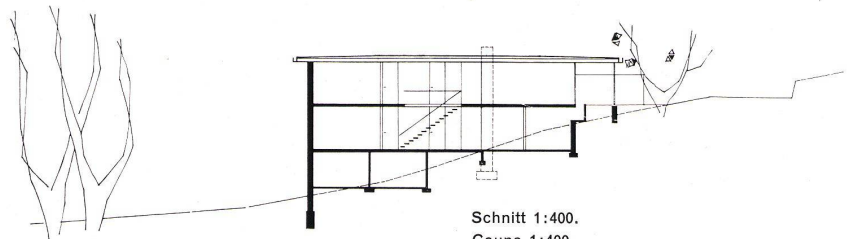

Schnitt 1:400.
 Coupe 1:400.
 Section: 1:400.

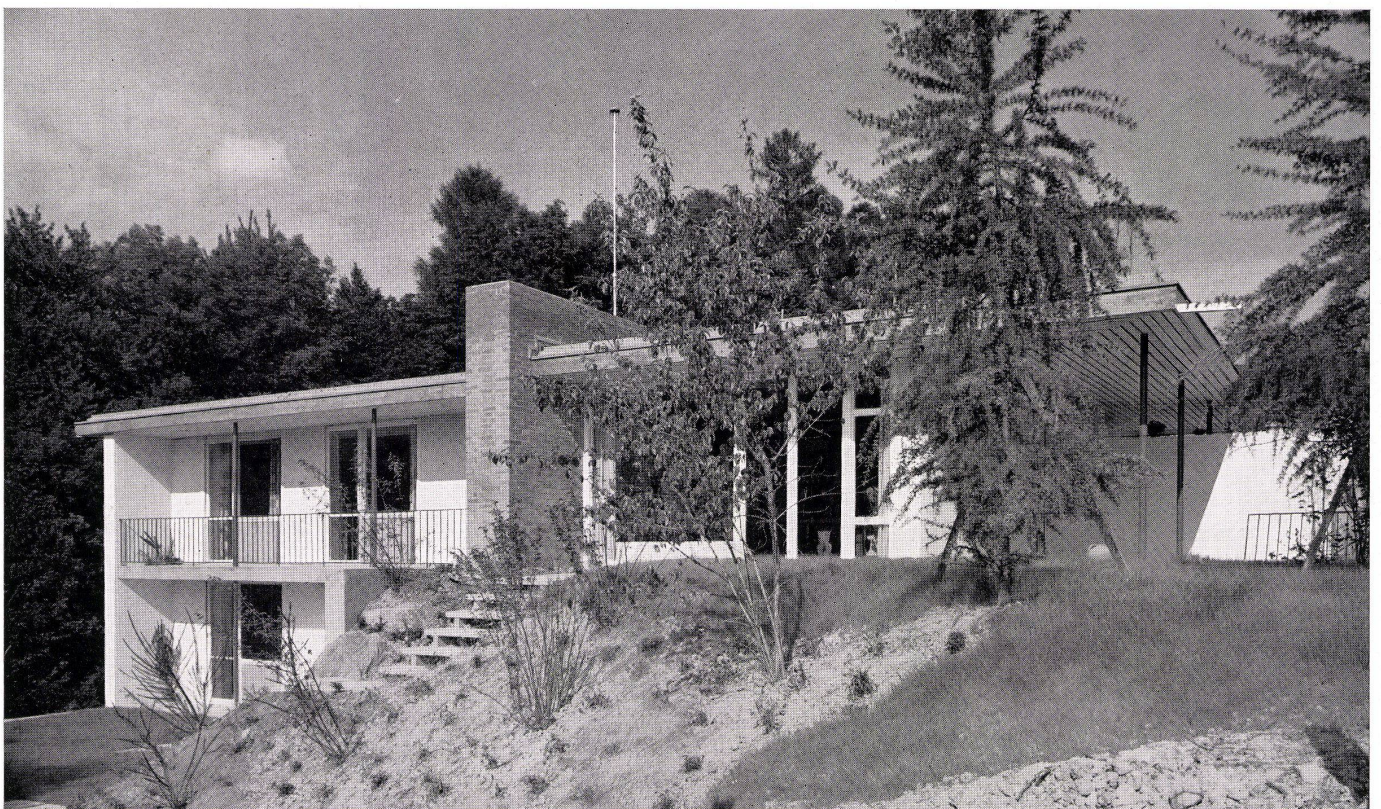



Der sehr aufgeschlossene Bauherr wünschte sich ein nach neuzeitlichen Grundsätzen gebautes Haus. Er legte besonders Wert auf ein naturverbundenes Wohnen. Das Haus am Küsnachter Tobel steht an einem Steilhang, der nach Norden abfällt. Der naheliegende Waldbestand gab der Gestaltung das Gepräge.

Um einen möglichst einfachen Baukörper zu erhalten, wurde ein flaches Dach gewählt. Das Terrain ist über zwei Stockwerke innerhalb des Baukörpers geneigt. Dies bedingte eine entsprechende Grundrißanordnung. Das zweigeschossige Haus enthält im Obergeschoß einen großen Wohn- und Eßraum mit verbindender Diele, Küche, 3 Schlafräume, Bad, Balkon, gedeckten Sitzplatz und Garage. Im Untergeschoß liegen Büro, Labor, Gast- und Dienstenzimmer, Dusche, WC, Waschküche, Heizung, Luftschutz- und Vorratskeller. Die zwei Geschosse verbindet eine aufgesattelte Holzterrasse. Von allen nach Südwesten gerichteten Räumen geht eine Tür ins Freie.

Konstruktion:

Umfassung: an das Terrain anschließende Wände, Betonmauerwerk mit Drainage, Ziegelmauerwerk isoliert mit

Zublanit und hintermurt mit Zelltonplatten. Decke über Untergeschoß in Eisenbeton, über Obergeschoß Holzbalkenlage, zugleich Dachkonstruktion. Decke über Obergeschoß mit tannenen Langriemen verschalt, Dachhaut als Kiesklebedach; sturzlose, doppelt verglaste Holzfenster, z. T. mit Alimil-Brüstungen. Cheminée wand in rotem Sichtziegelmauerwerk, mit Einbau vom Gartencheminée und Wohnraumcheminée. Wände hell geputzt und mit Dispersion gestrichen. Die Böden bestehen aus eschenem Klebeparkett und sind auf einen isolierten Unterlagsboden verlegt.

m³-Preis Fr. 119.— reine Baukosten, inkl. Honorare, ohne W. Sch. Umgebung.

Es ist eine Sensation eigener Art, festzustellen, daß die Baubehörde dieses reichen Vorortes von Zürich, nachdem sie vor vier Jahren noch jedes nicht traditionell mit Steildach versehene Haus verboten hat, heute ausnahmsweise auch flach gedeckten Projekten die Bauerlaubnis erteilt. Wir buchen dies auch auf unser Konto.

Die Redaktion

1
Eingangseite von Nordwesten.
Façade d'entrée vue de nord-ouest.
Entrance elevation as seen from the north-west.

2
Wohnraum mit roter Cheminée wand.
Séjour avec le mur du foyer en briques rouges.
The living-room with the red chimney wall.

3
Gedeckter Sitzplatz an Südostecke. (Dachwasser-Sammelbecken, Eisenrohrstützen.)
Terrasse vers sud-est. (Citerne pour les eaux du toit, pilotis en tube de fer.)
Porch towards south-east. (Roof cistern, iron tube stilts.)

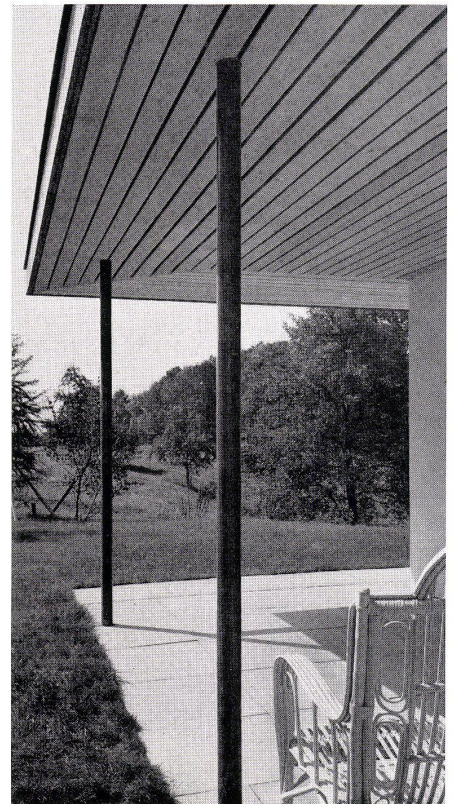

Einfamilienhaus in Küsnacht am Zürichsee

Maison particulière à Kusnacht, Zurich
House in Kusnacht near Zurich

Architekt: Walter Schlegel,
Trübbach/St. Gallen

- A Ansicht / Vue / View 1:4
- B Schnitt / Coupe / Section 1:4
- C Grundriß / Plan / Ground plan 1:4

- 1 Holzkeil / Coin en bois / Wooden wedge
- 2 Sperrholz 6 mm / Contreplaqué 6 mm / Plywood 6 mm.
- 3 Sperrholz 10 mm / Contreplaqué 10 mm / Plywood 10 mm.
- 4 Schalung, 18 mm stark / Revêtement épaisseur 18 mm / 18 mm.-boarding
- 5 Zublanit, 20 mm stark / Zublanite épaisseur 20 mm / 20 mm. thick Zublanite
- 6 Alimil, 16 mm stark / Alimile épaisseur 16 mm / 16 mm. Alimil
- 7 Teerstrick / Corde bitumée / Tar rope
- 8 Zublanit, 10 mm stark / Zublanite épaisseur 10 mm / 10 mm. Zublanite
- 9 Putz, 15 mm stark / Crépi épaisseur 15 mm / 15 mm. thick wall covering
- 10 Fassadenputz, 25 mm stark / Crépi extérieure 25 mm / Façade covering 25 mm.

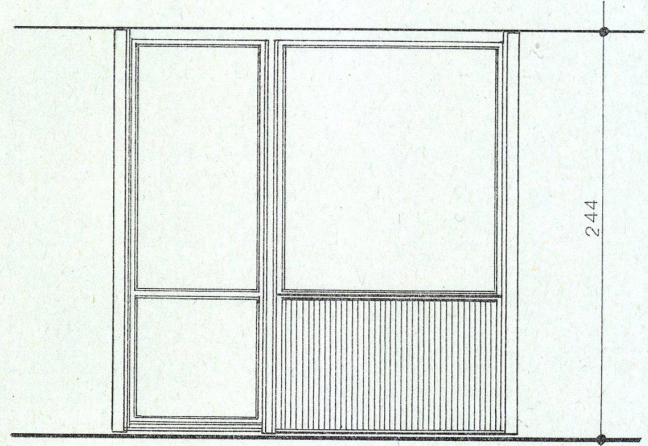

A

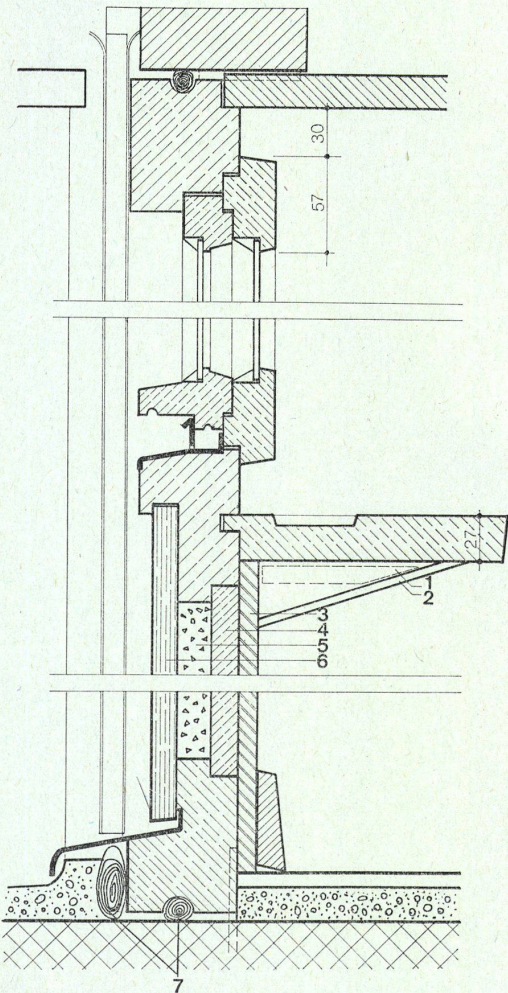

B

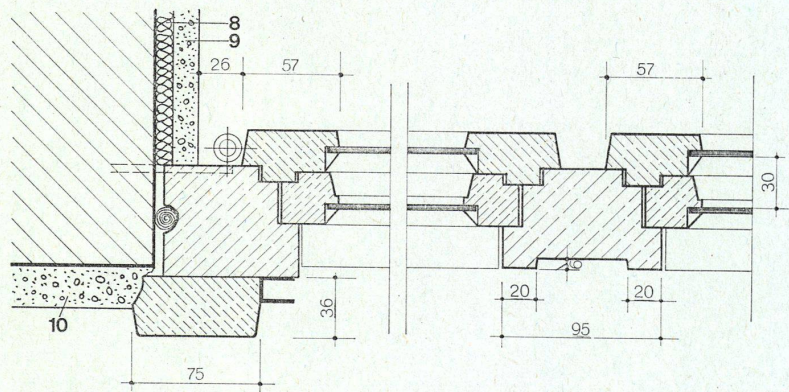

C

Einfamilienhaus in Küsnacht am
ZürichseeMaison particulière à Kusknacht, Zurich
House in Kusknacht near ZurichArchitekt: Walter Schlegel,
Trübbach/St. GallenSchnitt durch das Dachgesims / Coupe
par la corniche du toit / Section through
roof detail 1:3

- 1 Dachgefälle 2,5% / Pente 2,5% / Descent 2,5%
- 2 Verzinktes Winkeleisen 40/60 mm / Fer coudé galvanisée 40/60 mm / Galvanized iron bracket 40/60 mm.
- 3 Befestigungsblech, Abwicklung 150 mm, alle 70 cm / Fer d'attache longueur 150 mm, tous les 70 cm / Attachment sheet length 150 mm., every 70 cm.
- 4 Einlaufblech, Abwicklung 33 cm / Fer de conduite, longueur 33 cm / Kennel sheet, length 33 cm.
- 5 Kastenrinne, konisch, Abwicklung i. M. 40 cm / Gouttière conique 40 cm / Conic kennel, breadth 40 cm.
- 6 Höchster Gefällspunkt / Point plus haut de la gouttière / Highest point of kennel
- 7 Tiefster Gefällspunkt / Point plus bas de la gouttière / Lowest point of kennel
- 8 Abdeckblech, Abwicklung 143 mm / Tôle recouvrante 143 mm / Sheet covering 143 mm.
- 9 Riffbrett 40/265 mm / Bois 40/265 mm / Board 40/265 mm.
- 10 Konischer Ausspeier / Gargouille conique / Conic waterspout
- 11 Schloßschraube Ø 9 mm / Vis de platine Ø 9 mm / Screw Ø 9 mm.
- 12 Füllholz / Bois de remplissage / Wood filling
- 13 Querholz 10/22 cm / Bois transversal 10/22 mm / Transversal wood 10/22 cm.
- 14 Balken 8/22 cm / Poutre 8/22 cm / Rafter 8/22 cm.
- 15 Schalung 22 mm / Revêtement 22 mm / Boarding 22 mm.
- 16 Kies, 20 mm stark / Gravier 20 mm d'épaisseur / Gravel 20 mm, thick
- 17 Asphalt / Asphalte / Asphalt
- 18 Bitumenpappe Nr. 3 / Carton bitumé No. 3 / Tar-paper No. 3
- 19 Unterlagspappe / Carton / Cardboard
- 20 Dachschalung 24 mm stark / Revêtement du toit 24 mm d'épaisseur / 24 mm, roof boarding
- 21 Bretterlattung, 24 mm stark / Lattis 24 mm / Grid 24 mm.

