

Zeitschrift: Bauen + Wohnen = Construction + habitation = Building + home : internationale Zeitschrift

Herausgeber: Bauen + Wohnen

Band: 16 (1962)

Heft: 3: Wohn- und Siedlungsbauten = Habitations familiales et colonies d'habitation = Dwelling houses and housing colonies

Artikel: Haus einer Reklameagentur in Los Angeles = Maison d'une agence publicitaire à Los Angeles = An advertising agency's building in Los Angeles

Autor: Zietzschmann, Ernst

DOI: <https://doi.org/10.5169/seals-331160>

Nutzungsbedingungen

Die ETH-Bibliothek ist die Anbieterin der digitalisierten Zeitschriften. Sie besitzt keine Urheberrechte an den Zeitschriften und ist nicht verantwortlich für deren Inhalte. Die Rechte liegen in der Regel bei den Herausgebern beziehungsweise den externen Rechteinhabern. [Siehe Rechtliche Hinweise.](#)

Conditions d'utilisation

L'ETH Library est le fournisseur des revues numérisées. Elle ne détient aucun droit d'auteur sur les revues et n'est pas responsable de leur contenu. En règle générale, les droits sont détenus par les éditeurs ou les détenteurs de droits externes. [Voir Informations légales.](#)

Terms of use

The ETH Library is the provider of the digitised journals. It does not own any copyrights to the journals and is not responsible for their content. The rights usually lie with the publishers or the external rights holders. [See Legal notice.](#)

Download PDF: 02.02.2025

ETH-Bibliothek Zürich, E-Periodica, <https://www.e-periodica.ch>



1

Craig Ellwood, Los Angeles

Haus einer Reklameagentur in Los Angeles

Maison d'une agence publicitaire à
Los Angeles

An Advertising Agency's Building in
Los Angeles

Entwurf 1959, gebaut 1961

1
Nord- und Eingangsfassade. Das Erdgeschoß, Parkierungsfläche für Autos. Die ganze Nordfassade besteht aus »Balkonen«.

Façade nord d'accès. Le rez-de-chaussée ouvert permet aux voitures de parker. La façade nord forme un seul «balcon».

North entrance elevation. The ground floor open as parking area. The entire north elevation consists of "balconies".

2
Details der Nordfassade mit dem mittleren Eingang. Man beachte die auf volle Höhe verglasten Balkone.

Détails de la façade nord avec entrée du milieu. Notons les balcons vitrés sur toute la hauteur.

Details of north elevation with middle entrance. Note the balcony glazed up to full height.

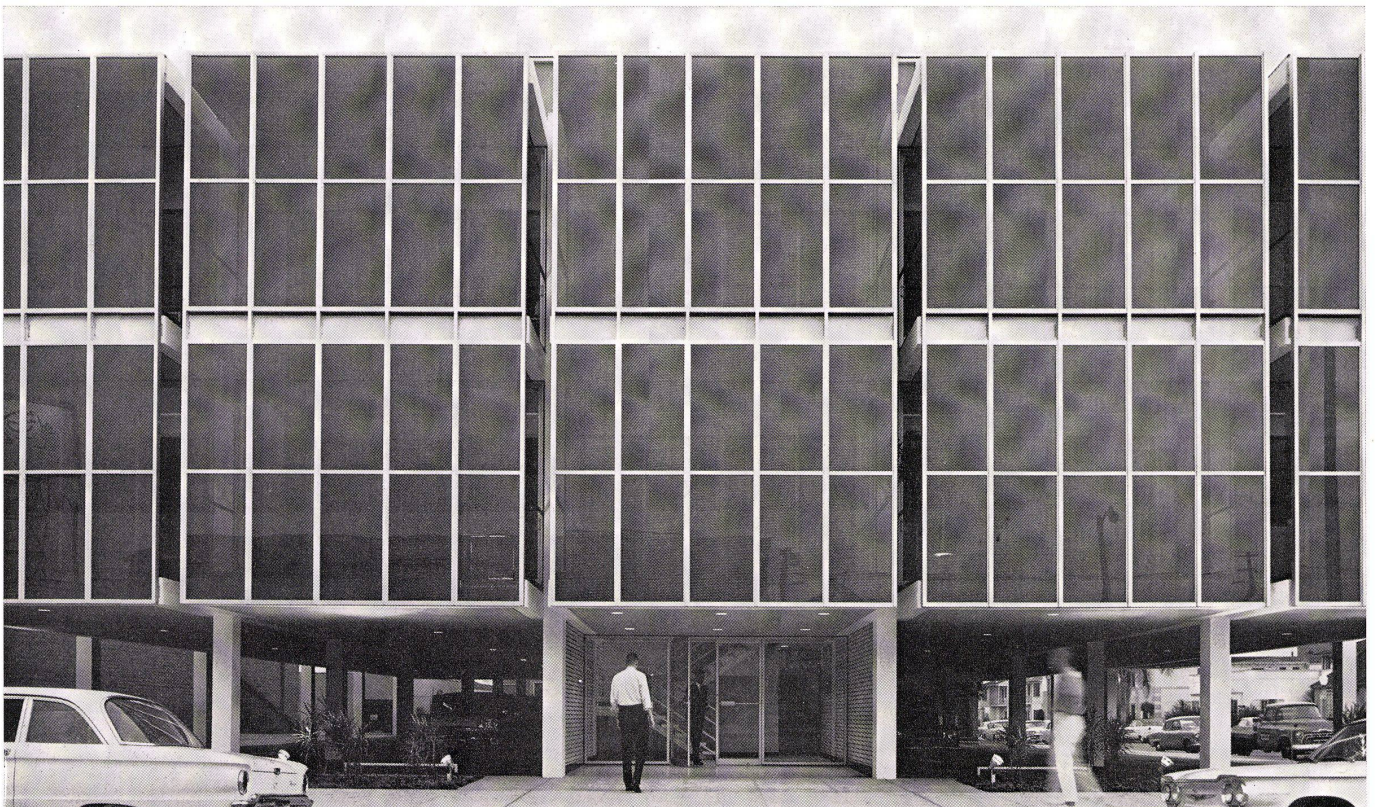

2

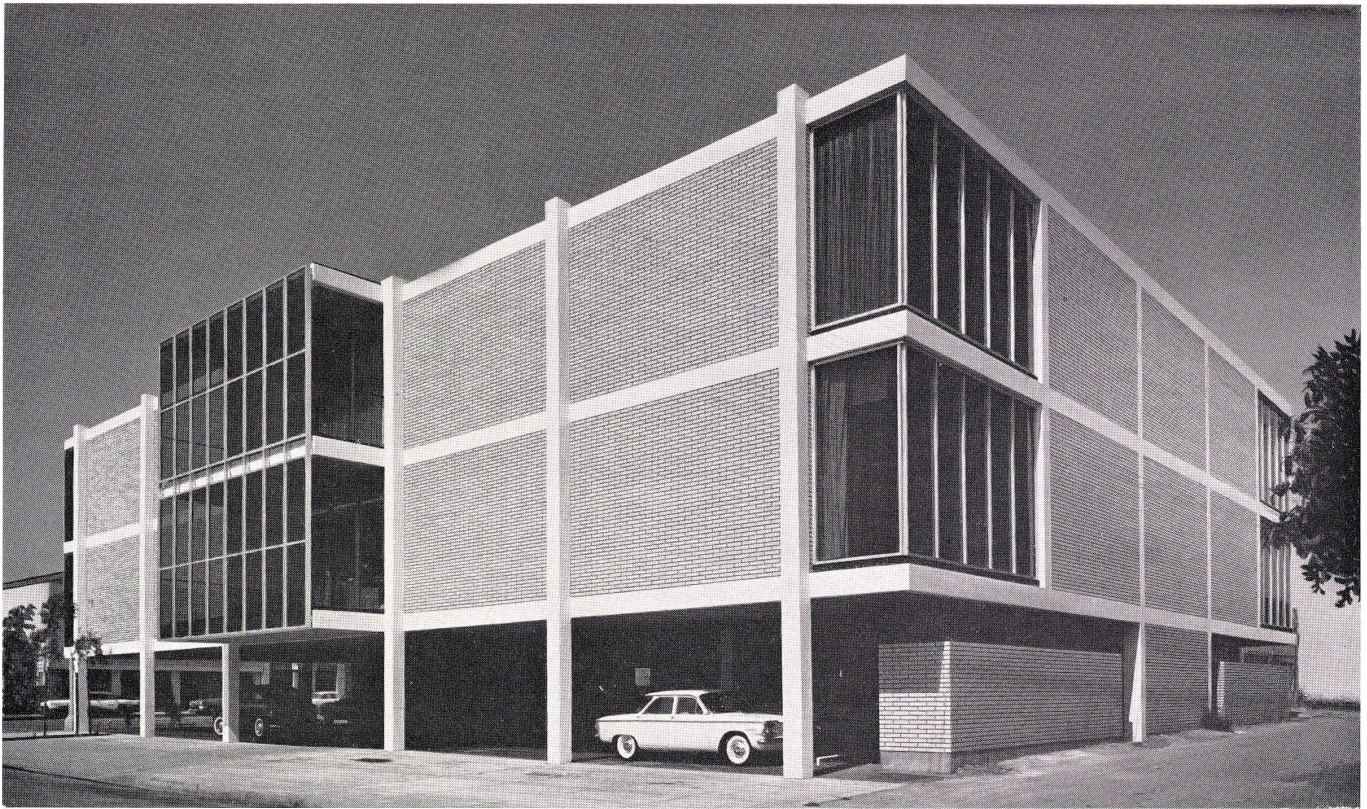

1 Die Südwestecke des Baues mit dem in der Mitte der Westfassade liegenden Westbalkon und den Eckfenstern gegen Süden. Die Auffachung des betonverkleideten Stahlskeletts in gelbem, schwarz verputtem Fassadenziegel.

Le coin sud-ouest de bâtiment avec le balcon au milieu de la façade ouest et les fenêtres de coin sur le sud. Remplissage du squelette d'acier bétonné en briques jaunes aux joints noirs.

The south-west corner of the building with the west balcony lying in the centre of the west elevation and the corner windows facing south. Black-jointed yellow brick in inter-spaces of concrete-clad steel skeleton.

Grundrisse 1: 350.
Plan.

2
2. Geschoß.
2ème étage.

2nd floor.

- 1 Büros der Carson-Roberts Reklameagentur / Bureaux de l'agence de publicité Carson-Roberts / Offices of the Carson/Roberts Advertising Agency
- 2 Dachgarten / Toit-jardin / Roof garden
- 3 Herrentoiletten / Hommes, toilettes / Men's lavatories
- 4 Damentoiletten / Dames, toilettes / Women's lavatories
- 5 Lager / Entrepôts / Storage
- 6 Nordbalkone / Balcons nord / North balconies
- 7 Westbalkon / Balcon ouest / West balcony

3
Erdgeschoß.
Rez-de-chaussée.
Ground floor.

- 8 Parkfläche unter dem Hause / Parking sous la maison / Parking under the building
- 9 Telefon / Téléphone / Telephone
- 10 Elektrische Zähler / Compteurs électriques / Electric meters
- 11 Eingang / Entrée / Entrance
- 12 Blumenrabatten auf der Straßenseite / Fleurs sur le côté rue / Flowerbeds on the street side

Seite / page 139

1
Blick in die Nordbalkone bei Nacht.
Vue sur les balcons du nord de nuit.
View into the north balconies at night.

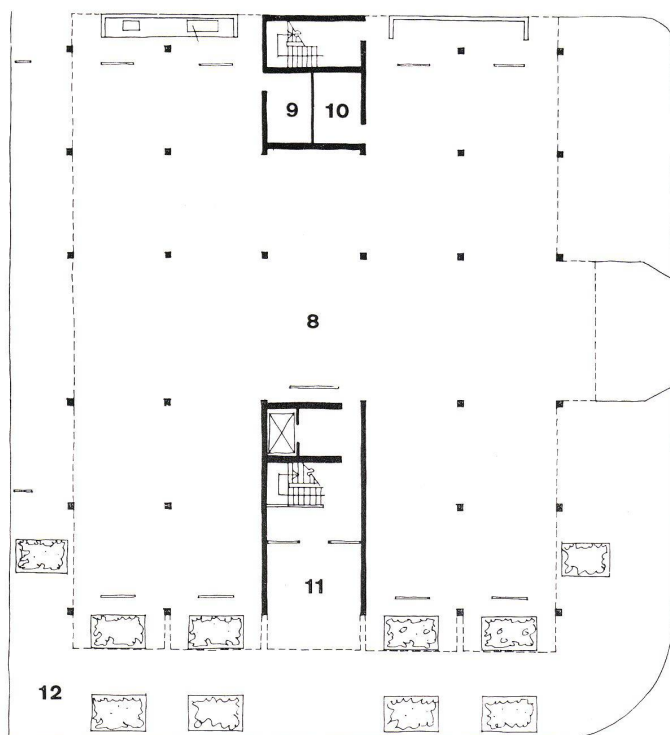
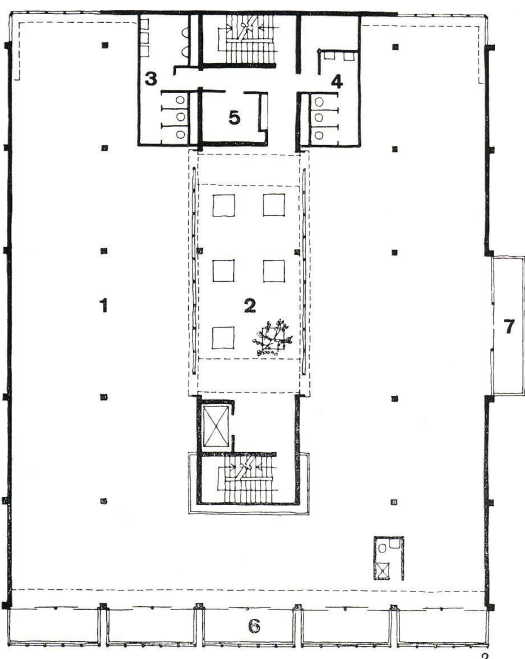

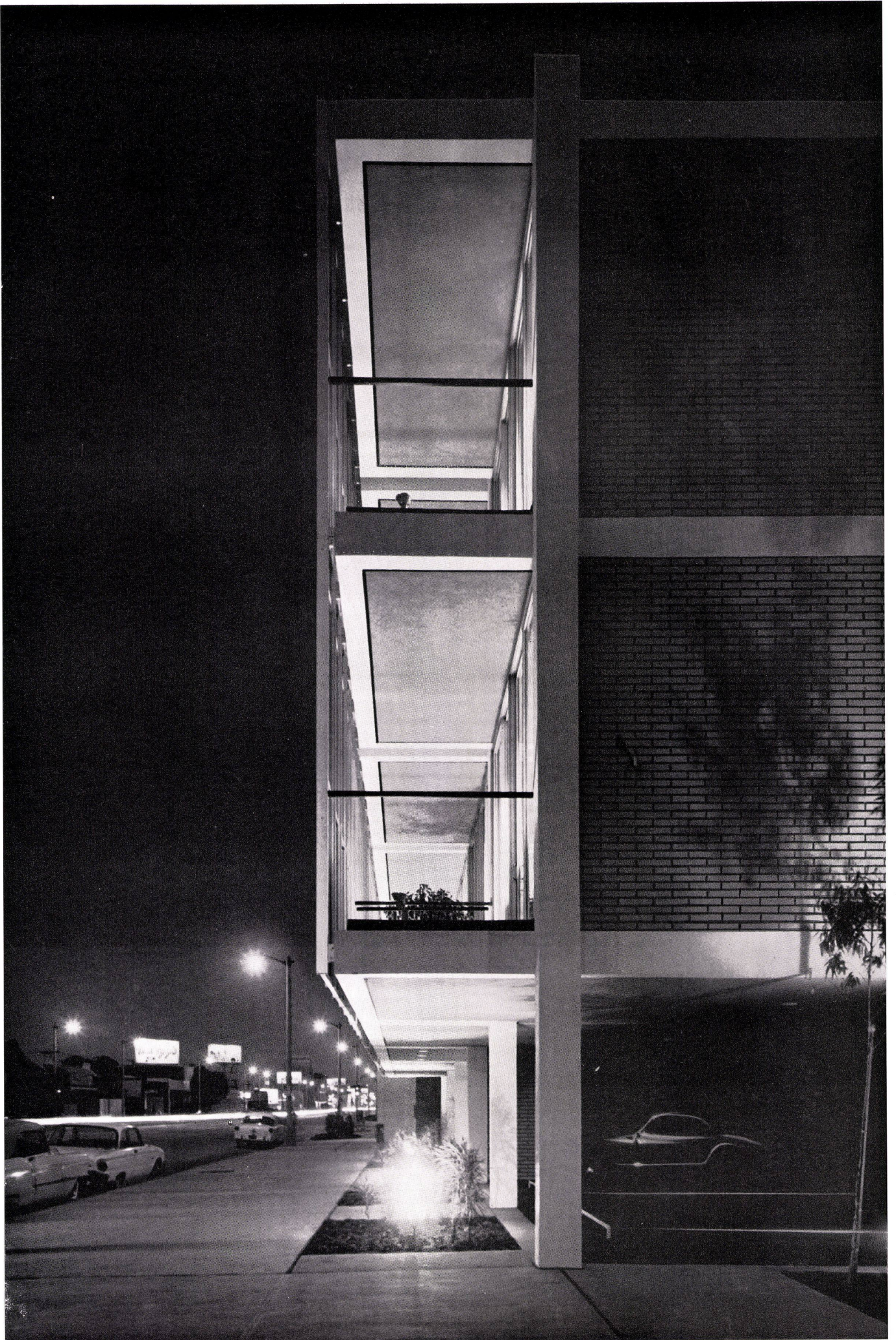

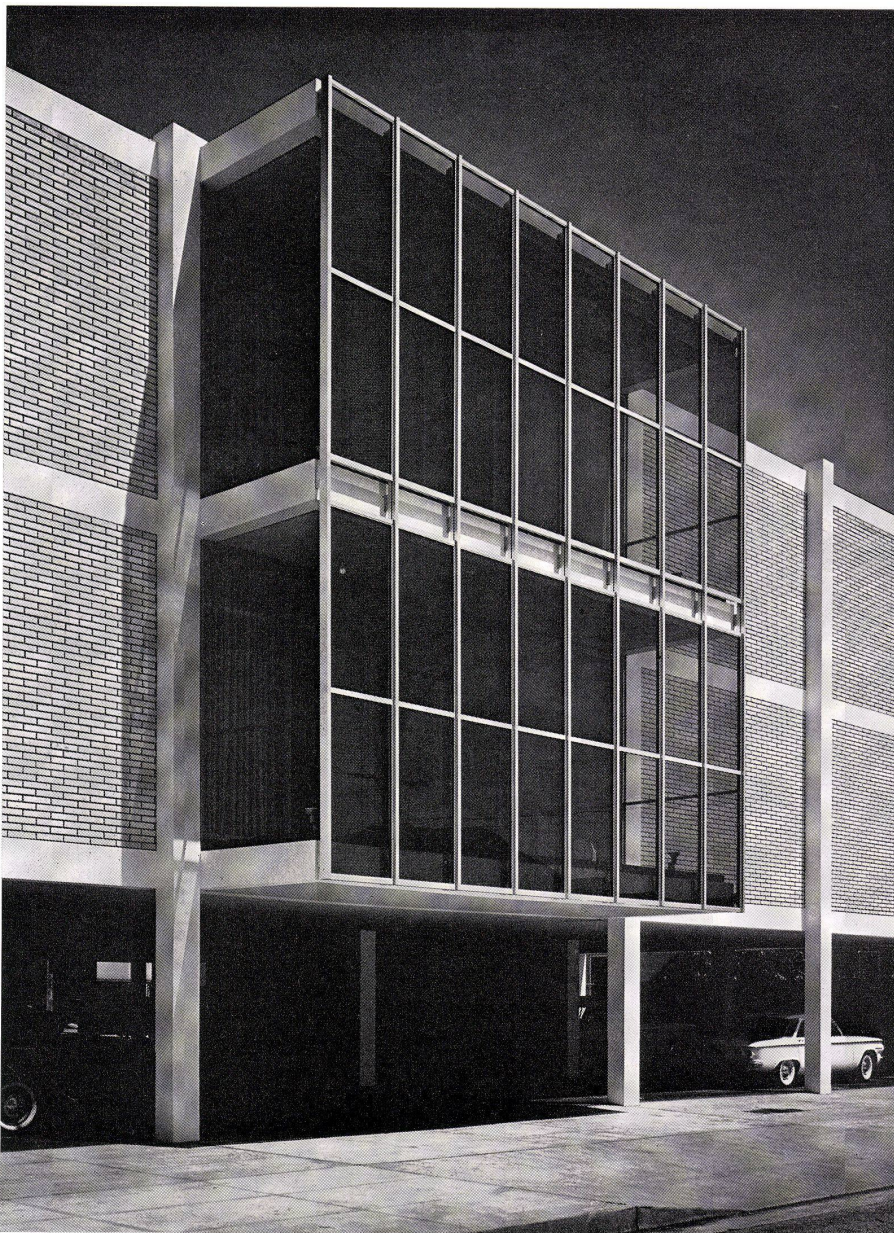

Auf einem beinahe quadratischen Grundriß ließ die amerikanische Werbeagentur Carson/Roberts ein kleines, dreistöckiges Gebäude bauen, das im obersten Stock die Agentur selbst, im 1. Stock vermietbare Büros und im Erdgeschoß Parkierungsmöglichkeiten enthalten sollte. Besonderen Wert wurde auf Reklamewirkung des Baus gelegt.

An der Nordseite des Erdgeschosses betritt man den Bau. Dem Eingang gegenüber, an der Südseite, liegt ein Service-Treppenhaus sowie Telefon- und Elektroinstallationszellen. Das übrige Erdgeschoß ist als Parkplatz für Automobile freigehalten. Um je zwei Wagen nebeneinander parkieren zu können, wurde ein Pfeilerabstand von 4,8 m angewandt, und um ein- und ausfahren zu können, rückten die mittleren Pfeiler 7,2 m auseinander.

Über dem vermietbaren ersten Geschoß befindet sich das Geschoß des Bauherrn. Sein besonderer Wunsch war ein Innenhof, der im obersten Stockwerk als Atriumgarten ausgebildet wurde. Büros und Sitzungszimmer gehen auf diesen kleinen Dachgarten mit seinen Mandarinenbäumen hinaus.

Während die beiden Ost- und Westfassaden bis auf eine Öffnung in der Mitte der Westseite völlig geschlossen sind, öffnet Ellwood die Nordseite auf eine sehr originelle Art und Weise: Geschoßhohe Schiebetüren führen aus den Büros auf Balkone, die jeweils von Pfeiler zu Pfeiler laufen und nur in Pfeilerbreite voneinander getrennt sind. Die Balkone sind gegen Norden durch spezielle, aus grauschattiertem Kunststoff bestehende Sonnenstoren abgeschlossen, die zwischen zwei Glasscheiben von den Balkondecken herunterhängen. Dadurch schirmt der Architekt die im Sommer am Morgen und am Abend heiße Nordsonne von Los Angeles ab und erreicht auch eine Isolierung gegen den Lärm der vor dem Hause vorbeiführenden stark befahrenen Hauptstraße. Die Balkone sind nur seitlich geöffnet. In derselben Art ist der Westbalkon konstruiert.

Der Bau besteht aus einem Stahlgerüst, das mit feuerfestem Beton verkleidet ist. Die in gelbem Backstein ausgemauerten Ost- und Westfassaden zeigen dunkle Mörtelfugen. Zie



1
Die Westbalkone.
Les balcons ouest.
The west balconies.

2
Eingang mit Treppenhaus.
Entrée avec cage d'escalier.
Entrance with stairwell.

Seite / page 141

1
Nachtbild des kleinen Dachgartens im obersten Geschoß.
Vue de nuit du petit toit-jardin à l'étage supérieur.
Night view of the small roof garden on top floor.

2
Besprechungszimmer.
Salle de conférence.
Conference room.



1

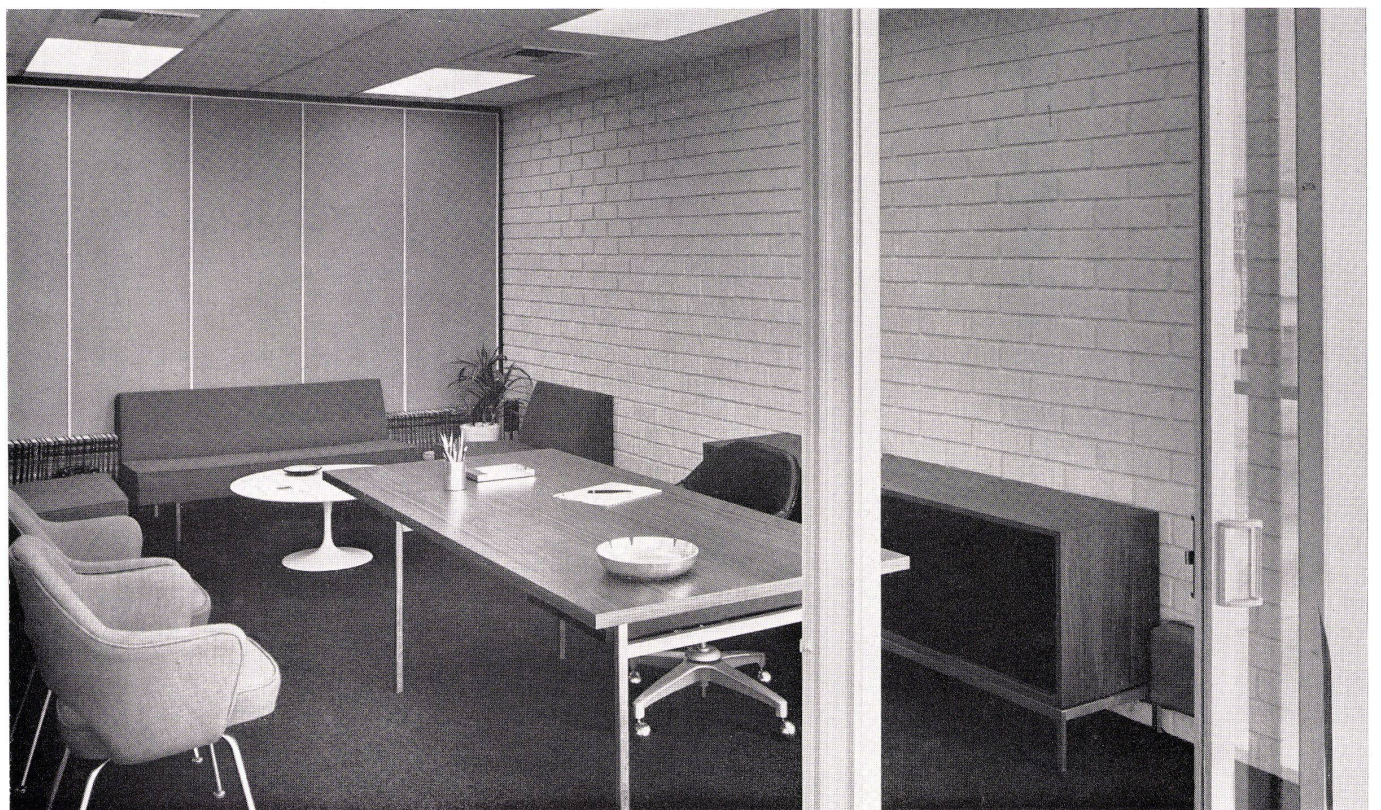

2

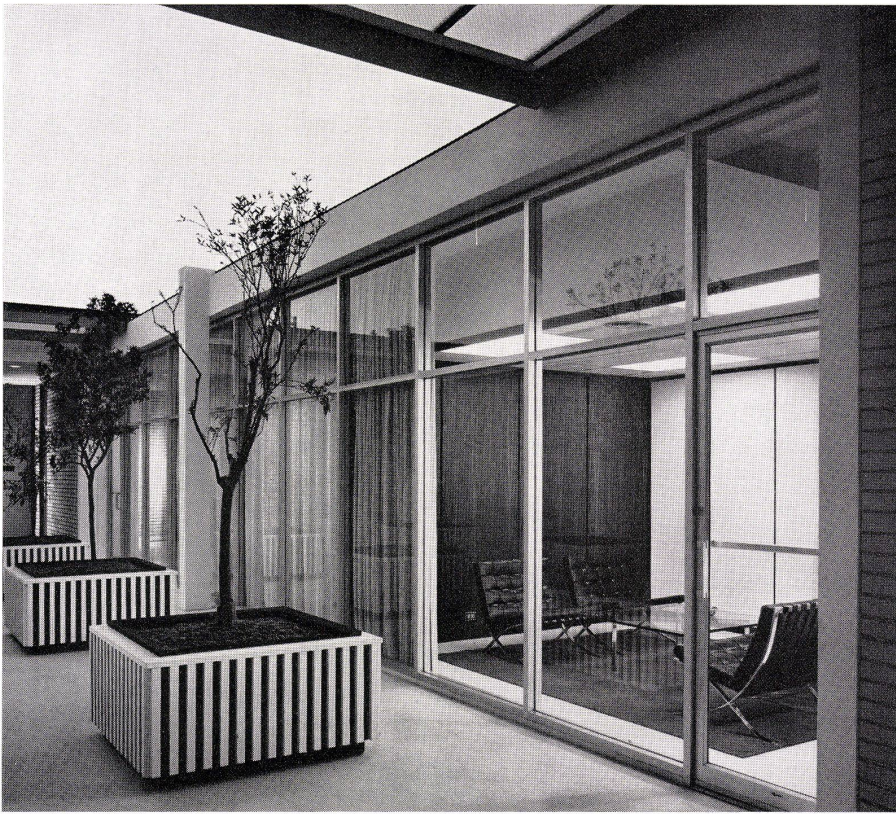

Der kleine Dachgarten mit Mandelbäumen.
Le petit toit-jardin et amandiers.
The small roof garden with almond trees.

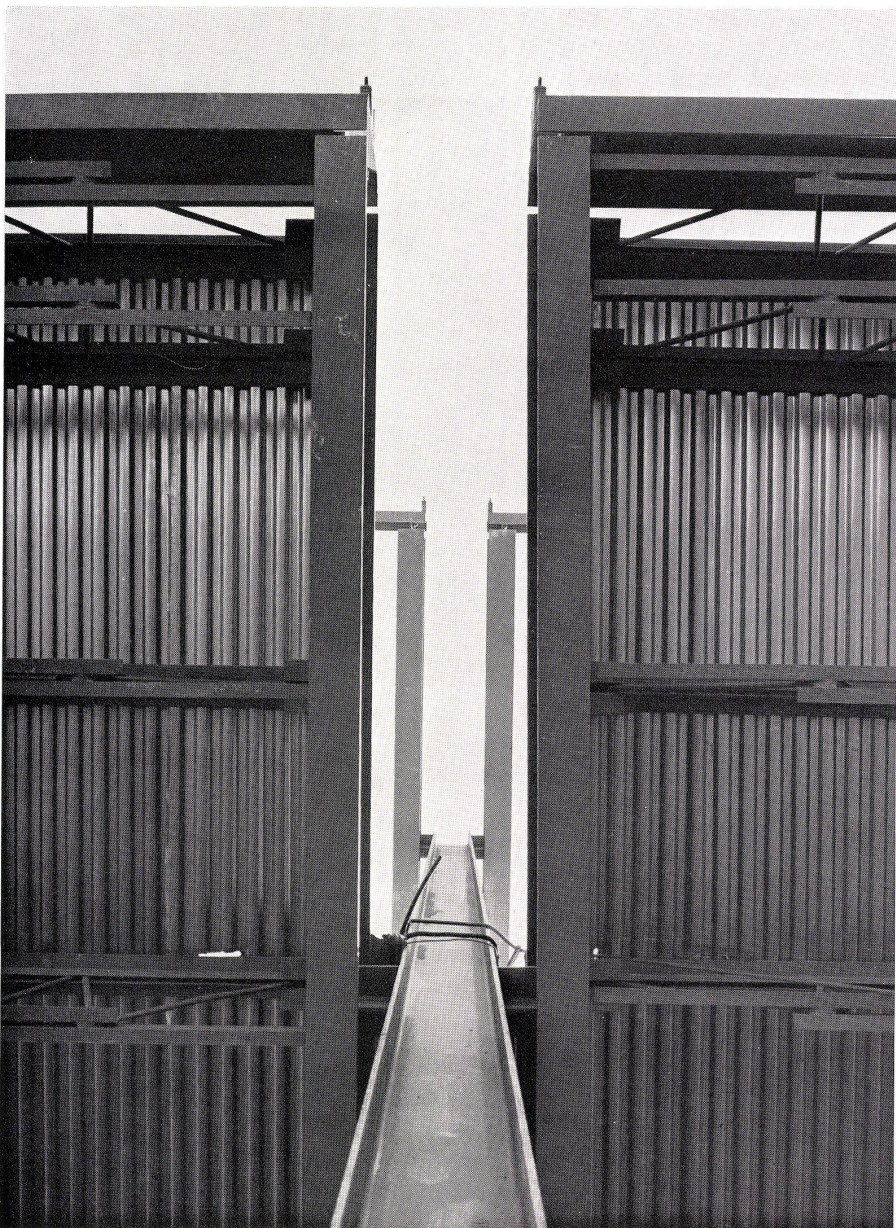

Detailbild des Rohbaus. Aus der Froschperspektive sieht man den Skelettpfeiler zwischen den beiden die Balkone tragenden Stahlprofilen.

Figure de la construction brute. Au premier plan le pilier de squelette entre les deux profils d'acier portant les deux balcons.

Detail of raw construction. Looking upwards one can see the skeleton pillars between the two steel profile sections supporting the balconies.

**Haus einer
Reklameagentur
in Los Angeles**

Maison d'une agence publicitaire
à Los Angeles
House of an Advertising Agency
in Los Angeles

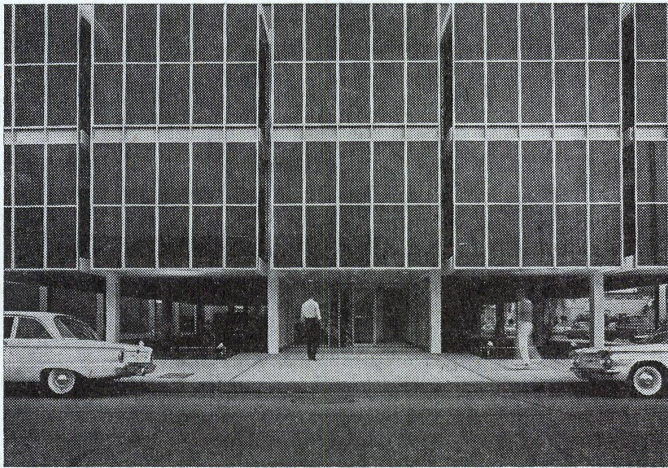
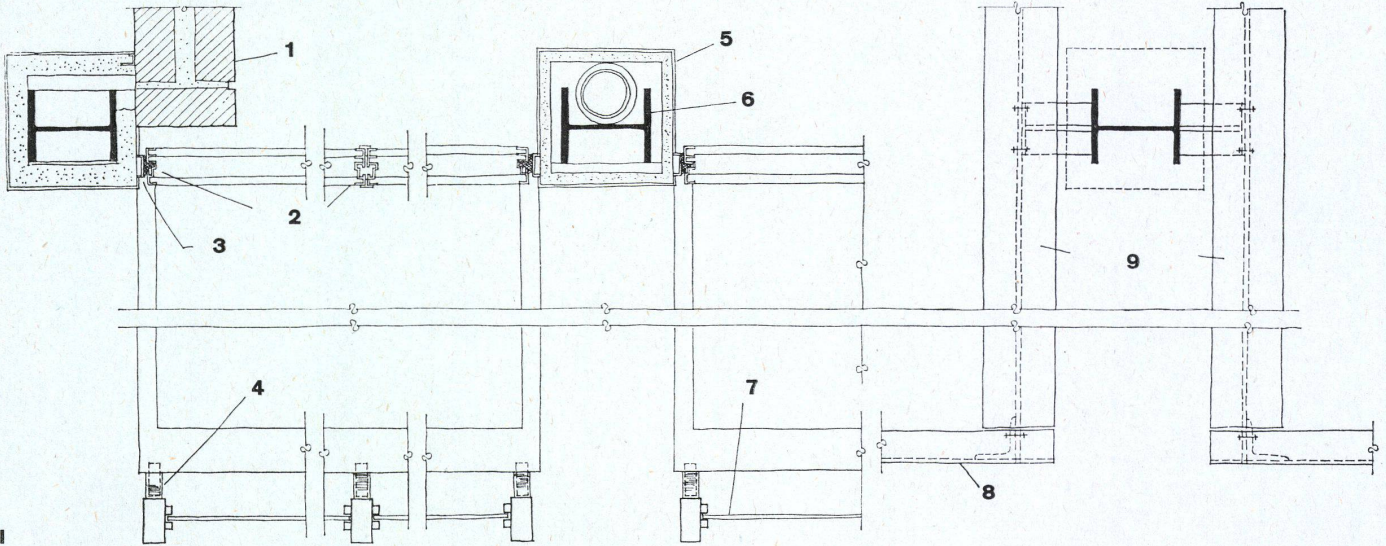

I
Grundriß.
Plan.

II
Schnitt.
Section.

- 1 Fassadenausfachung in Sichtbackstein / Remplissage en brique apparente / Face brick
- 2 Aluminiumschiebetüren / Portes coulissantes en aluminium / Sliding aluminium framed windows
- 3 Neoprendichtung / Etanchéité de Neoprène / Neoprene strip
- 4 Aluminium-Muffe (Mutterhülse)/Douille d'aluminium / Aluminium sleeve
- 5 Feuerhemmender Betonmantel mit Perlite verputzt / Revêtement de béton anti-feu crépi au Perlite / Two coats paint over Perlite plaster
- 6 8"-Stahlsäule / Pilier d'acier 8" / 8" Column
- 7 Glasplastic-Sonnenschutz / Ecran en verre-plastique / Glass Plastic Screen
- 8 Vorderkante des Balkenträgers / Arête frontale du sommier de balcon / Steel fascia
- 9 Deckenbalken / Poutres de plafond / Floor beams
- 10 Metallprofil als Putzabschluß / Saillie en métal / Metal screed
- 11 Anker auf U-Eisen geschweißt / Raccord soudé au Fer-U / Anchors welded to channel

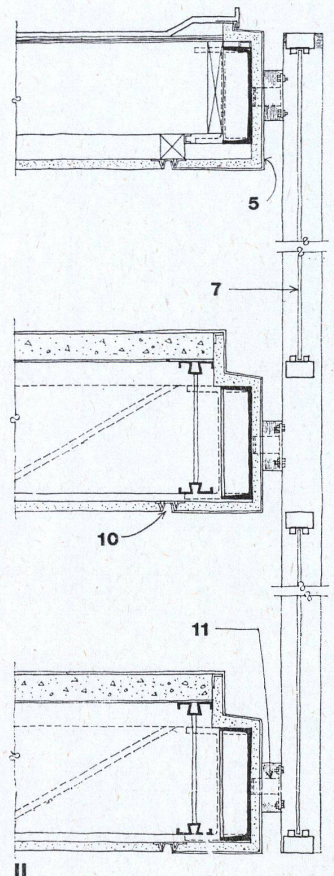

II