

Une certaine tactique de la défense e basketball

Autor(en): **Tocigl, Igor**

Objektyp: **Article**

Zeitschrift: **Jeunesse et sport : revue d'éducation physique de l'École fédérale de gymnastique et de sport Macolin**

Band (Jahr): **34 (1977)**

Heft 4

PDF erstellt am: **22.07.2024**

Persistenter Link: <https://doi.org/10.5169/seals-997485>

Nutzungsbedingungen

Die ETH-Bibliothek ist Anbieterin der digitalisierten Zeitschriften. Sie besitzt keine Urheberrechte an den Inhalten der Zeitschriften. Die Rechte liegen in der Regel bei den Herausgebern.

Die auf der Plattform e-periodica veröffentlichten Dokumente stehen für nicht-kommerzielle Zwecke in Lehre und Forschung sowie für die private Nutzung frei zur Verfügung. Einzelne Dateien oder Ausdrucke aus diesem Angebot können zusammen mit diesen Nutzungsbedingungen und den korrekten Herkunftsbezeichnungen weitergegeben werden.

Das Veröffentlichen von Bildern in Print- und Online-Publikationen ist nur mit vorheriger Genehmigung der Rechteinhaber erlaubt. Die systematische Speicherung von Teilen des elektronischen Angebots auf anderen Servern bedarf ebenfalls des schriftlichen Einverständnisses der Rechteinhaber.

Haftungsausschluss

Alle Angaben erfolgen ohne Gewähr für Vollständigkeit oder Richtigkeit. Es wird keine Haftung übernommen für Schäden durch die Verwendung von Informationen aus diesem Online-Angebot oder durch das Fehlen von Informationen. Dies gilt auch für Inhalte Dritter, die über dieses Angebot zugänglich sind.

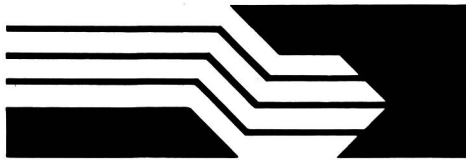

Une certaine tactique de la défense en basketball

Igor Tocigl

Remarque du chef de la branche:

Monsieur I. Tocigl, expert J+S et un de nos meilleurs entraîneurs européens, nous a fait l'honneur d'écrire pour notre revue un petit condensé de ses principales théories sur la défense. A partir de son livre « La défense universelle », édité par la FSBA et qu'il est possible d'obtenir au secrétariat de la FSBA, I. Tocigl développe un de ses thèmes favoris. Ce qui est particulièrement intéressant, c'est que l'auteur a su prouver, par les nombreux succès remportés par ses équipes aussi bien en Suisse qu'à l'étranger, que l'application des différents thèmes traités ci-dessous se révèle positive.

Depuis 2 années, I. Tocigl est engagé dans la direction des cours de moniteurs J+S à Macolin et le lecteur trouvera dans cette documentation aussi un résumé des séminaires dispensés lors de ces cours.

Je remercie vivement I. Tocigl de sa collaboration et de son dévouement à notre cause.

J.-P. Boucherin

Les réussites en attaque

Selon les résultats des données statistiques obtenues à la suite des matches de championnats mondiaux et européens, il a été constaté que la fréquence des tirs à divers endroits n'est pas partout égale, et que les tirs se groupent le plus souvent dans des positions représentées par le graphique no 1 (exemple des fréquences de tir au championnat d'Europe à Barcelone en 1974).

Ce graphique montre bien la répartition des tirs à mi-distance.

Le schéma 2 indique en pour-cent la précision des tirs, le terrain de jeu étant divisé en trois zones.



Schéma no 1



Schéma no 2

Zone 1: de 0 à 2 mètres du panier, la précision des tirs atteint 80 à 90 pour cent

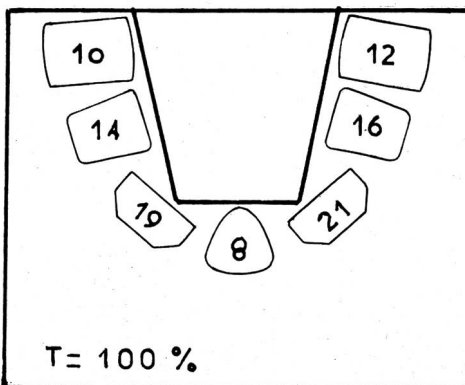
Zone 2: de 2 à 5 mètres du panier, la précision est de 60 à 80 pour cent

Zone 3: à plus de 5 mètres du panier, la précision n'est plus que de 40 à 60 pour cent

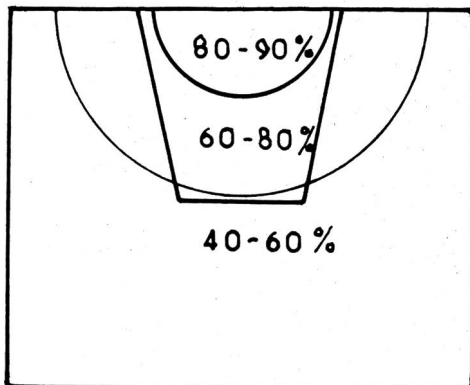
Ces deux schémas doivent inspirer une défense à forcer l'attaquant de tirer dans une position qui ne lui convient pas, et le plus loin possible du panier.

Nous sommes habitués depuis très longtemps à pratiquer la défense classique (schéma no 3), c'est-à-dire que le joueur, avec ou sans ballon, adopte le principe du marquage en ligne, le défenseur se plaçant toujours entre l'attaquant et le panier.

On appelle harcèlement la distance séparant le défenseur de l'attaquant avec ou sans ballon.



Schéma no 3

Aujourd'hui, les possibilités tactiques et pratiques de l'attaquant et surtout sa plus grande précision de tir (résultat de la plus grande fréquence des entraînements) obligent la défense à jouer d'une manière plus agressive.

L'approche classique du défenseur face à l'attaquant avec ou sans ballon devient de plus en plus compliquée, car les qualités physiques des joueurs se perfectionnent. De ce fait, le défenseur doit se placer près de la ligne de

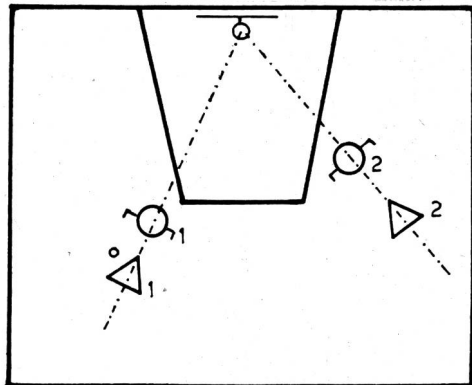

Schéma no 4

se passe comme indiqué sur le schéma 4. Le défenseur ○2 se trouve éloigné de l'attaquant △2, mais prend une position de défense agressive. Grâce à cette technique, il est prêt à intercepter le ballon passé par △1. L'attaquant sans le ballon se trouve alors obligé de modifier sans cesse sa position.

Ses chances de réussir un panier diminuent donc s'il doit s'éloigner de sa position préférée. De même l'attaquant △1, marqué de cette façon, sera obligé de modifier sa position dans la formation d'attaque.

De plus, le défenseur peut gêner l'action de l'attaquant sans ballon de deux manières:

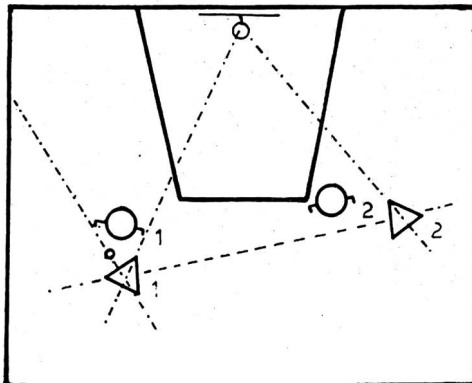
1. Il essaie d'empêcher son adversaire direct de recevoir le ballon par son action décidée et très rapide.

2. Il permet à l'attaquant de recevoir le ballon. Mais il doit faire très attention de prendre une excellente position défensive en essayant de prendre le ballon des mains de son adversaire direct.

Du moment que le défenseur laisse l'attaquant s'emparer du ballon, il doit prendre la position indiquée sur le schéma no 5.



Schéma no 5

Le défenseur barre le passage le long de la ligne de touche, obligeant ainsi l'attaquant à pénétrer vers le centre. C'est donc le défenseur qui, par sa position et son action rapide, détermine la direction que doit prendre l'attaquant. Le défenseur ○1, lui, est prêt à venir en aide à son coéquipier pour empêcher la pénétration de △2.

La manière de contrôler l'attaquant, avec ou sans ballon, par une bonne position défensive impose l'idée d'une défense concentrée sur un camp de petites dimensions comme le démontre le schéma no 6. A 2 m des lignes de touche,

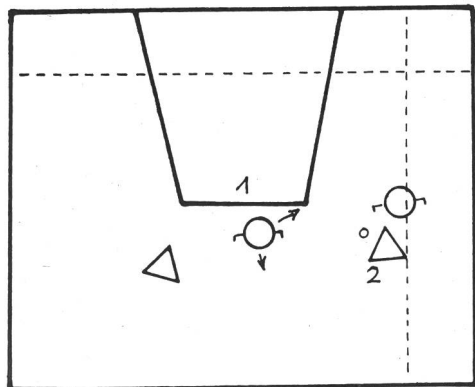

Schéma no 6

on ne permet pas à l'attaquant de pénétrer avec le ballon ou de le récupérer à l'intérieur de cette zone.

Ensuite, il est inutile de gêner le jeu de l'adversaire au milieu du terrain (ligne médiane), parce que l'attaquant, avec ou sans ballon, n'est pas dangereux à cette distance du panier (faible pourcentage de tirs réalisés = imprécision).

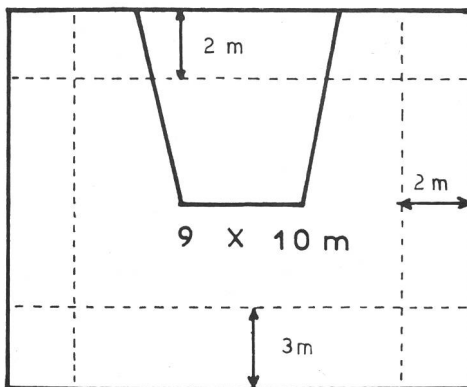

Si la moitié du terrain mesure 14 m x 14 m, et si nous ôtons 2 m de chaque côté, plus 2 m de la ligne de fond et près de 3 m de la ligne centrale, nous forçons l'attaque adverse à jouer sur une surface d'attaque valable de 9 x 10 m seulement.

Avec une défense concentrée et très collective, on peut amener l'adversaire dans des situations qui ne lui conviennent pas, en le forçant à tirer rapidement et de façon imprécise en déséquilibre.

La collaboration des défenseurs doit être spontanée et réciproque, et ils doivent former deux lignes de défense:

- a) Une ligne près du ballon
- b) Une ligne plus éloignée du ballon

a) La ligne près du ballon

3 défenseurs forment cette ligne. L'un des trois harcèle le porteur du ballon.

Les deux autres joueurs qui sont les plus proches du porteur du ballon forment la première ligne de défense comme on le remarque sur les schémas 7, 8, 9 et 10.



Schéma no 7



Schéma no 8

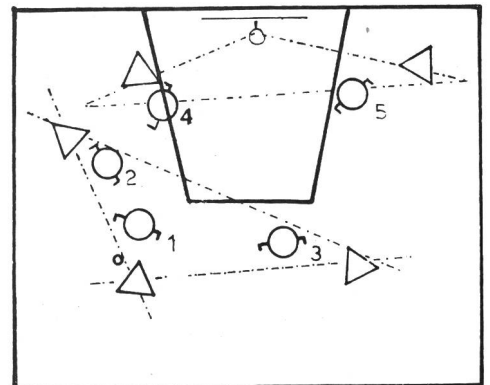

Schéma no 9

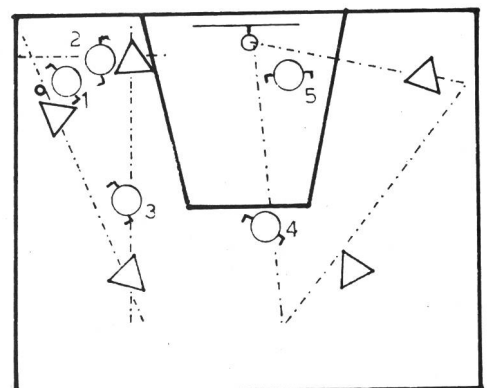

Schéma no 10

Les tâches de cette première ligne de défense sont les suivantes:

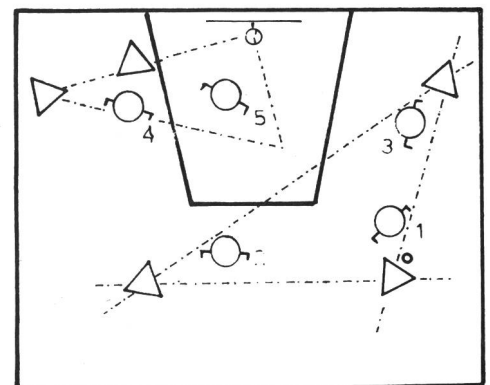
Le défenseur no 1 marque le *porteur du ballon*.

Il a trois possibilités:

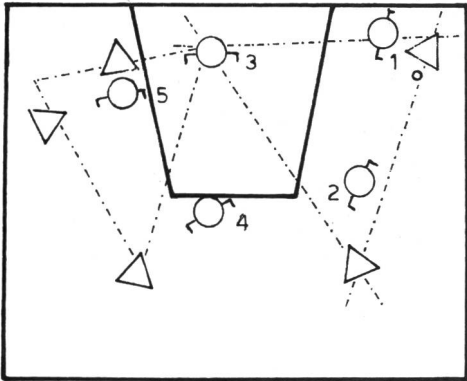
1. Il le gêne
2. Il l'arrête s'il dribble
3. Il l'empêche de faire une passe.

Les défenseurs no 2 et no 3 marquent les adversaires qui sont *le plus près* du porteur du ballon.

Ils ont une double tâche:

1. Ils aident le défenseur no 1 à empêcher le porteur du ballon de pénétrer en dribble et d'aller au panier.
2. Ils empêchent leurs adversaires directs de réceptionner la passe du porteur du ballon.

b) La ligne plus éloignée du ballon

Cette ligne est formée par les défenseurs nos 4 et 5. Leur rôle dans cette défense est considérable parce qu'ils doivent empêcher les longues passes d'aboutir. Ils doivent se concentrer pour empêcher leur adversaire direct de recevoir le ballon, surtout dans la zone réservée (raquette).

Dans le cas d'une pénétration du porteur du ballon vers le panier, ils constituent le dernier barrage de défense. Les directions de leurs mouvements dans la défense sont indiquées sur les schémas 11 à 13.

Cette défense doit jouer encore un grand rôle lors des mouvements des attaquants sans le ballon dans la zone des trois secondes:

Elle ne doit pas permettre la récupération du ballon par des attaquants qui traversent la zone réservée. Les défenseurs empêchent la

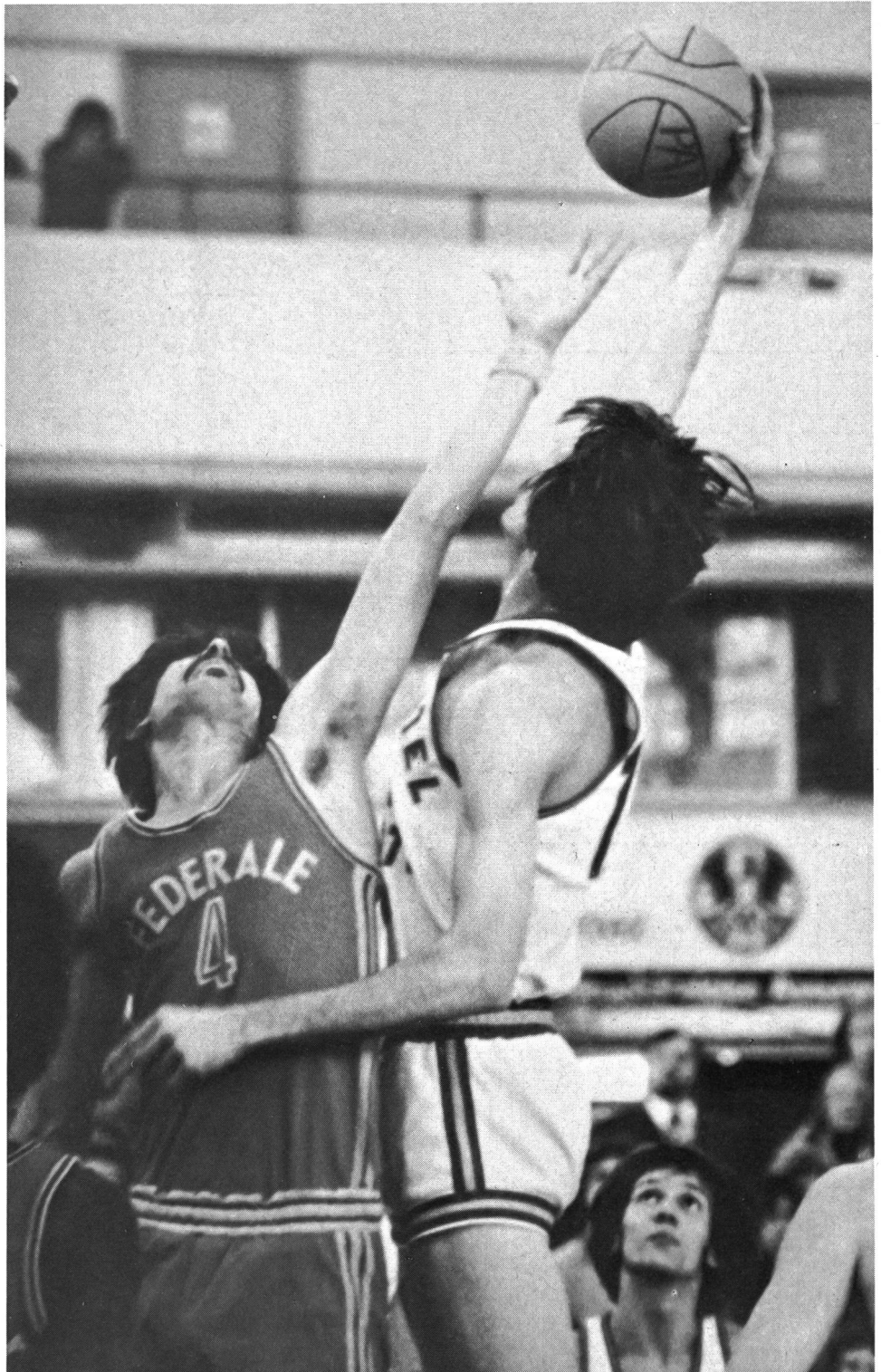



Schéma no 11



Schéma no 12

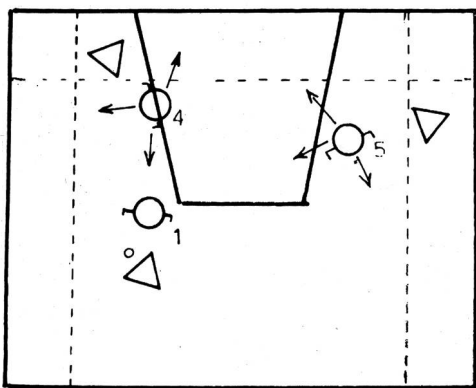

Schéma no 13

Le schéma no 14 (partie hachurée) montre la zone dans laquelle on ne permet pas à l'adversaire de recevoir le ballon.

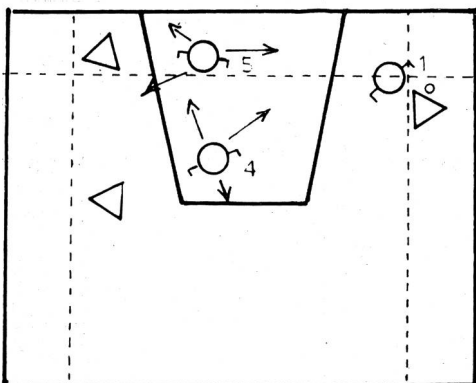

Schéma no 14

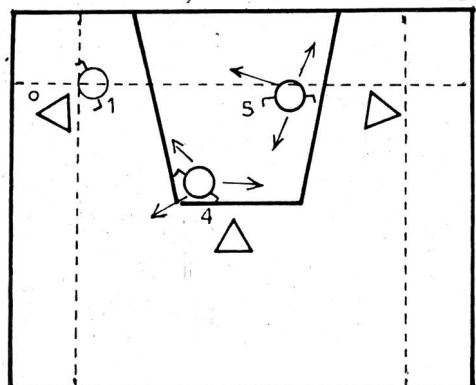
Le schéma no 15 indique comment le défenseur doit se déplacer lorsque l'attaquant sans ballon court en «zone interdite» près de la ligne de

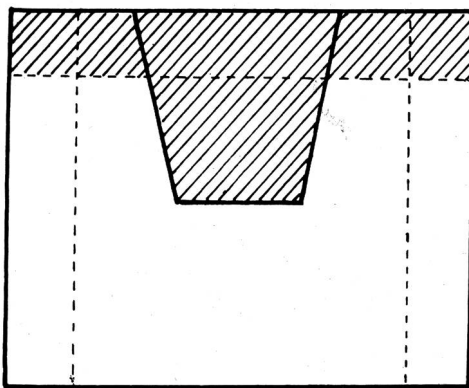

Schéma no 15

fond du terrain. Dans ce cas, le défenseur doit pivoter de la même manière que s'il devait marquer le porteur du ballon. Le marquage du pivot doit se faire «en contact» avec l'adversaire en appuyant doucement la main sur sa poitrine.

Les schémas 16 et 17 montrent des positions caractéristiques du mouvement de la défense après pénétration de l'attaquant sans ballon dans la zone réservée.

Par ce mouvement de défense, on obtient de meilleures positions pour le rebond.

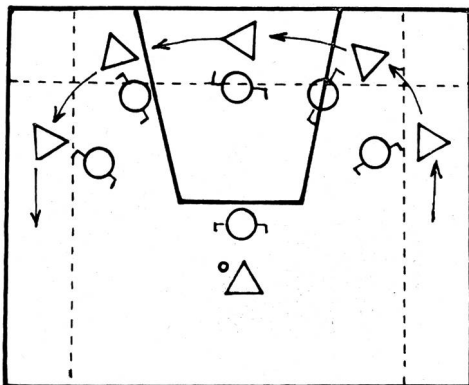

Schéma no 16



Schéma no 17

De cette *défense totale*, nous pouvons conclure:

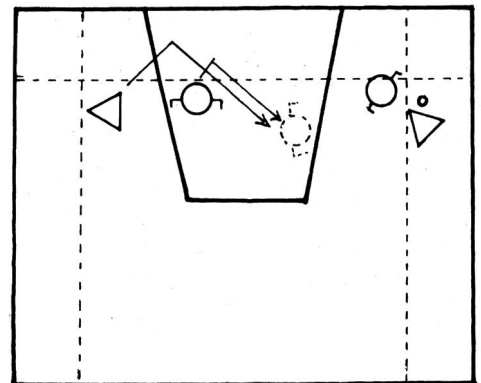
1. Essai d'enlever le ballon à l'attaquant
2. Forcer l'attaquant à tirer au panier dans des positions difficiles
3. Se placer en position au rebond défensif pour la possibilité de contre-attaques rapides.

Exercices pour défendre

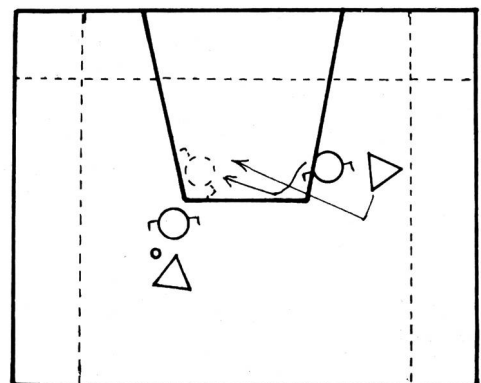
Le manque de volonté, l'indolence, l'irresponsabilité sont des composantes qui peuvent constituer une défense incertaine. Le manque de motivation signifie dans la plupart des cas une faible personnalité du défenseur, et conduit à un engagement insuffisant. Il est évident que l'entraîneur doit être le pédagogue et le créateur du style des joueurs et de l'équipe entière.

Naturellement, les joueurs aspirent plutôt à attaquer qu'à défendre, car chacun aime mieux réaliser un panier plutôt que d'en empêcher un. Mais il est faux de penser que marquer des

pénétration des attaquants sans ballon selon le même principe de défense que celui appliqué face à l'attaquant porteur du ballon, comme indiqué sur les schémas 14 à 17.

paniers assure la victoire; il faut au contraire, *défendre son propre panier*. Il est certain que l'attaque seule motive chaque joueur, et que dans le processus d'étude ou de perfectionnement, malheureusement, les entraîneurs consacrent beaucoup plus de temps aux actions d'attaque qu'à celles de la défense. Malheureusement, il n'existe que peu d'entraîneurs qui décident de publier des exercices pour la défense.

Et il est impossible d'expliquer dans une si courte publication tous les exercices qu'il faudrait exécuter. Mais ces exemples, pourraient indiquer le chemin à suivre:

Comment motiver et perfectionner la défense.

Principes généraux:

1. Défendre individuellement.
2. Interdire le passage au dribbleur dans une zone de 2 mètres le long des lignes:
 - a) L'obliger à changer de direction vers le centre.
 - b) Lui faire arrêter le dribble près de la ligne pour «l'enfermer» à 2 défenseurs.
3. Intensifier l'assistance des coéquipiers dans la zone de haut pourcentage de réussite.



4. Placer des défenseurs, sur les lignes de passes pour marquer les joueurs sans ballon et placer des défenseurs «agressifs» sur le porteur du ballon (interceptions).

5. Anticiper constamment la passe entre le porteur du ballon et l'attaquant qui va au panier.

6. Marquer les pivots latéralement ou par devant.

7. Lutter sans cesse pour la possession du terrain. (Placement des pivots au rebond défensif.)

8. Diversifier le travail des bras selon la situation de jeu.



Schéma no 18

Zone A = pénétration et passage en dribble interdits.

Zone B = zone de défense fortement défendue.

Zone C = zone peu défendue, pourcentage de réussite inférieur à 20 pour cent.

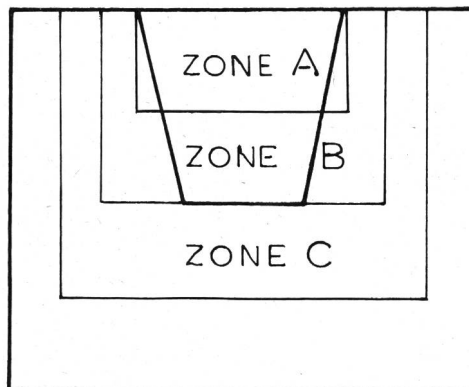
Exercices de préparation (Exercices à 2 joueurs)

- A court à vitesse moyenne le long des lignes de touche. B contrôle les déplacements de A en courant à l'intérieur du terrain toujours face à l'attaquant. Sous chaque panier, B effectue un demi-tour pour se retrouver dos à son adversaire. Il utilise ses bras placés en arrière en bas pour garder le contact avec A. Inverser les rôles, et la direction des déplacements.
- A court en ligne droite à vitesse variable, s'arrête, démarre, recule, etc... B, à côté de lui, réagit instantanément pour rester à sa hauteur.
- Même principe d'exercice que le précédent, mais B suit A à 1 mètre: A se déplace non seulement en ligne droite, mais également de côté, varie ses déplacements, arrêts, etc. B doit s'efforcer de maintenir la distance.

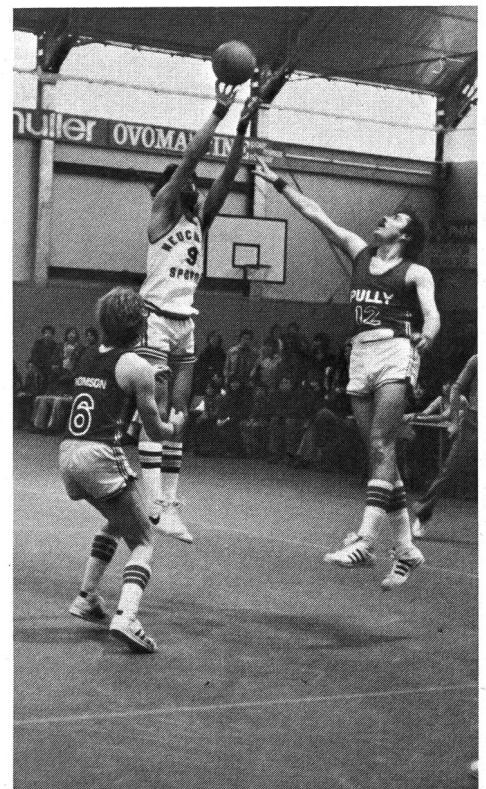

Remarques: Travailler souvent et longtemps

Jeu: Les remarques:

A tire B qui résiste le plus longtemps possible à la traction.

Exercices individuels:

Position défense latérale, bras levés de côté.

- Piétiner très rapidement en avançant.
- Idem en reculant.
- Mains placées derrière la tête: reculer en zigzags. Chaque changement de direction s'effectue en croisant la jambe extérieure devant la jambe intérieure. Après quelques pas de course, le joueur prend à nouveau la position défensive normale avant l'arrêt.
- Idem, avec les bras en position abaissée.

Exercices à deux: (schémas nos 19 à 22)

- $\Delta 1$ essaie de déborder $\circ 2$ qui anticipe, par un jeu de jambes correct, les mouvements offensifs de $\Delta 1$.
- Idem, les deux joueurs plaçant leurs mains sur la tête.
- Idem, mais le défenseur effectue le premier mouvement en pas croisé.



Schéma no 19



Schéma no 20

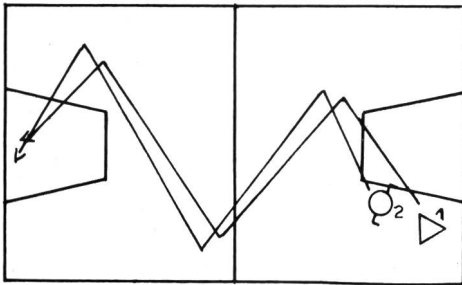

Schéma no 21

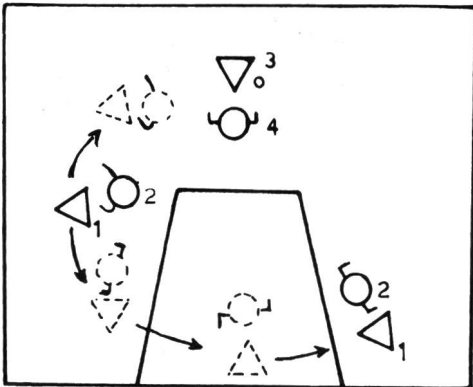

Schéma no 22

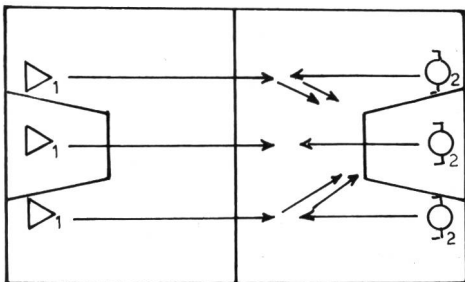

- Départ de l'angle du terrain:
○2 cherche toujours à se placer devant △1 en l'obligeant à changer de direction (schéma no 20).
- Départ simultané de chaque côté du terrain. Au point de rencontre, l'un des deux joueurs prend le rôle du défenseur et l'autre de l'attaquant qui essaye de le passer (schéma no 21).

Exercices à 3 joueurs (schémas nos 23 et 24)
- 3 joueurs, 1 ballon.

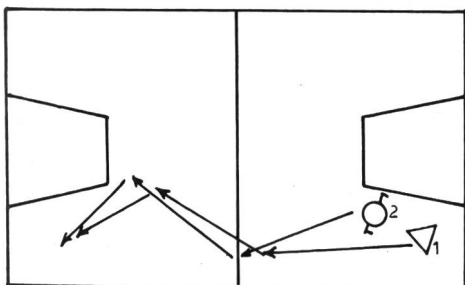
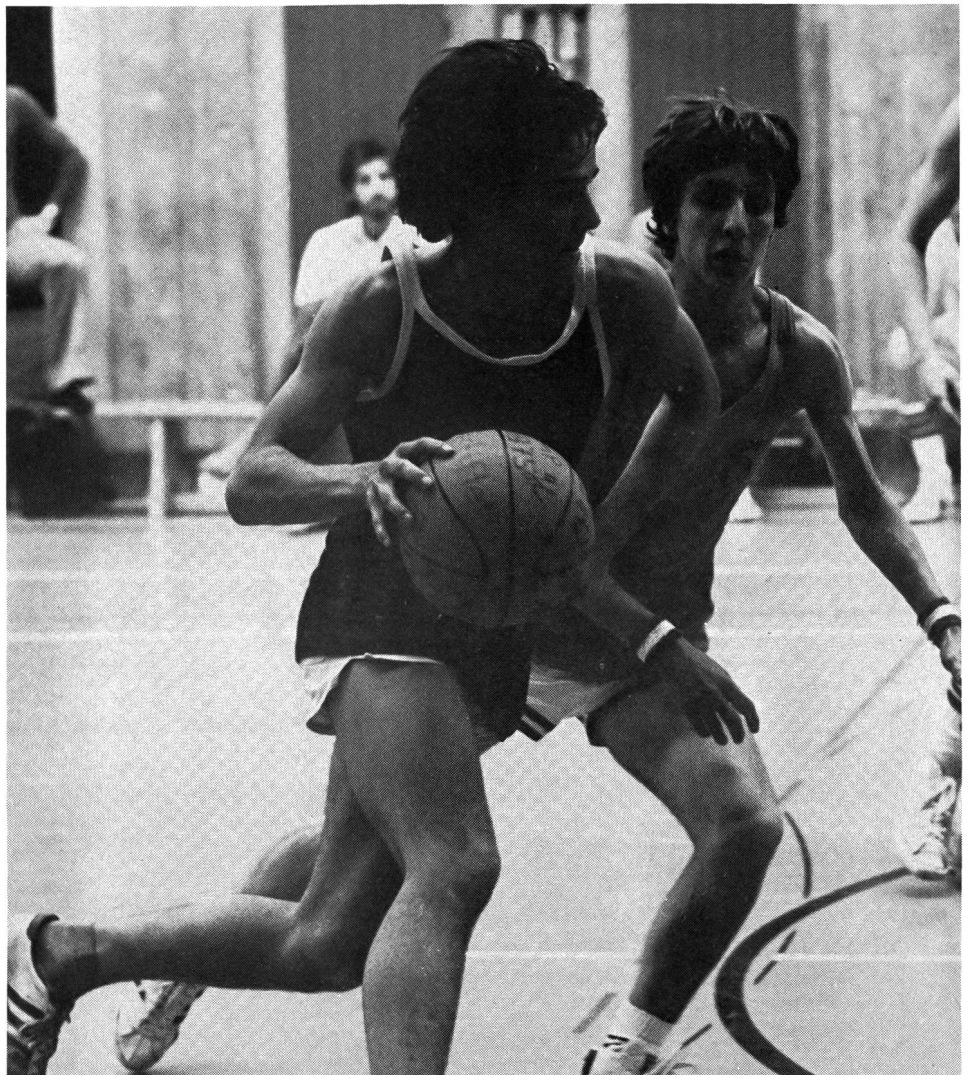
Schéma no 23

1A et 1B se passent le ballon, et ○2 va toucher le bras du receveur. Position latérale de défense.

Le premier pas est effectué en croisant la jambe extérieure devant la jambe intérieure.

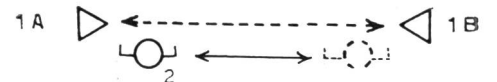

Schéma no 24

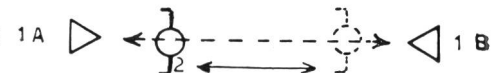

Même exercice, mais le défenseur s'arrête face au porteur du ballon, les jambes écartées.