

Objekttyp: **TableOfContent**

Zeitschrift: **Physiotherapie = Fisioterapia**

Band (Jahr): **35 (1999)**

Heft 6

PDF erstellt am: **21.07.2024**

Nutzungsbedingungen

Die ETH-Bibliothek ist Anbieterin der digitalisierten Zeitschriften. Sie besitzt keine Urheberrechte an den Inhalten der Zeitschriften. Die Rechte liegen in der Regel bei den Herausgebern.

Die auf der Plattform e-periodica veröffentlichten Dokumente stehen für nicht-kommerzielle Zwecke in Lehre und Forschung sowie für die private Nutzung frei zur Verfügung. Einzelne Dateien oder Ausdrucke aus diesem Angebot können zusammen mit diesen Nutzungsbedingungen und den korrekten Herkunftsbezeichnungen weitergegeben werden.

Das Veröffentlichen von Bildern in Print- und Online-Publikationen ist nur mit vorheriger Genehmigung der Rechteinhaber erlaubt. Die systematische Speicherung von Teilen des elektronischen Angebots auf anderen Servern bedarf ebenfalls des schriftlichen Einverständnisses der Rechteinhaber.

Haftungsausschluss

Alle Angaben erfolgen ohne Gewähr für Vollständigkeit oder Richtigkeit. Es wird keine Haftung übernommen für Schäden durch die Verwendung von Informationen aus diesem Online-Angebot oder durch das Fehlen von Informationen. Dies gilt auch für Inhalte Dritter, die über dieses Angebot zugänglich sind.

Ein Dienst der *ETH-Bibliothek*
ETH Zürich, Rämistrasse 101, 8092 Zürich, Schweiz, www.library.ethz.ch

<http://www.e-periodica.ch>

INHALT	SOMMAIRE	SOMMARIO	
--------	----------	----------	--

Editorial	Editorial	Editoriale	3
Qualität – das Wichtige tun	Qualité – faire ce qui importe	Qualità – fare ciò che è importante	

Praxis	Pratique	Pratica		
  <p>Les auteurs, forts d'un exercice spécifique portant sur le traitement de quelques 2000 cicatrices de toutes origines au cours des 18 dernières années, tentent de comparer les résultats obtenus. A travers cette étude comparative, ils concluent sur l'utilité évidente d'un tel traitement, selon des critères précis, en insistant sur les impératifs qui en conditionnent le succès.</p>	<p><i>Giselher Schalow et al.</i> Koordinationsdynamik-Therapie (Teil 4)</p> <p><i>Pieter Keulen</i> Nachbehandlung bei Status nach Operation des vorderen Kreuzbandes</p> <p><i>Hansjörg Huviler et al.</i> Ergonomie in der Rehabilitation, 2. Teil</p> <p><i>Dusan Radovanovic</i> Gang- und Laufanalyse der Physiotherapie</p> <p><i>Michel Pocholle</i> Traitement des cicatrices – évolution et résultats</p>		<p>5</p> <p>17</p> <p>22</p> <p>29</p> <p>34</p>	
				34

Verband	Fédération	Federazione	
<p>Aktivitäten</p> <ul style="list-style-type: none"> – Jubiläum SPV: Mit Optimismus ins nächste Jahrtausend – Projekt «Hirne bim Lüpfe»: Imagegewinn für die Physiotherapie <p>Dialog</p> <ul style="list-style-type: none"> – 1. Sitzung des neuen Zentralvorstandes – Delegiertenversammlung 2000 – Es lebe der Kantonalverband! – Herzlich willkommen beim SPV! <p>Berufspolitik</p> <ul style="list-style-type: none"> – Sicherheit am Arbeitsplatz – Verordnungsformulare 	<p>Activités</p> <ul style="list-style-type: none"> – Anniversaire FSP: Avec optimisme dans le prochain millénaire – Projet «Portez futé»: L'image de la physiothérapie renforcée <p>Dialogue</p> <ul style="list-style-type: none"> – 1^{re} séance du nouveau Comité central – Assemblée des délégués 2000 – Vive l'association cantonale! – Soyez les bienvenus à la FSP! <p>Politique professionnelle</p> <ul style="list-style-type: none"> – Sécurité au travail – Formulaires d'ordonnance 	<p>Attività</p> <ul style="list-style-type: none"> – Giubileo dell'assemblea dei delegati: Con ottimismo verso il prossimo millennio – Progetto «Pensa, poi solleva»: Salto d'immagine per la fisioterapia <p>Dialogo</p> <ul style="list-style-type: none"> – Prima seduta del nuovo Comitato centrale – Assemblea dei delegati 2000 – Viva l'associazione cantonale! – Il nostro più cordiale saluto ai nuovi membri della FSP! <p>Politica professionale</p> <ul style="list-style-type: none"> – Sicurezza sul posto di lavoro – Moduli di prescrizione 	<p>41</p> <p>48</p> <p>51</p>

Das wegweisende Praxismanagement für die medizinischen Berufe!



Telefon 01/436 16 16



Kurznachrichten / Nouvelles / Notizie in breve	53
Kurse / Tableau des cours / Corsi	60
Stellenanzeiger / Service d'emploi / Annunci di lavoro	81
Impressum / Impressum / Impressum	100

**Schmerzfrees Sitzen ist oft nur eine Frage der richtigen Körperhaltung.
...und die bessere Haltung eine Frage der richtigen Sitzgelegenheit.**

Für schmerzfrees Sitzen THERGOfit

- Verlangen Sie unsere Detail-Unterlagen mit Referenzliste.
- THERGOfit-Eigenprodukte 3 Wochen gratis zur Probe
- Besuchen Sie unsere Ausstellung in Bad Ragaz.
- Wir führen das STOKKE-Sortiment, Massagestühle und viele weitere Hilfsmittel für Rückenpatienten.
- Spesenfreie franko-Haus-Lieferung.
- 2 Jahre Produkte-Garantie.

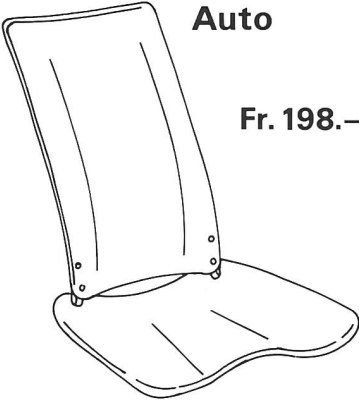
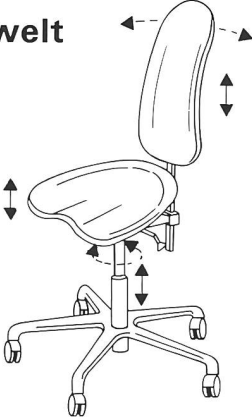
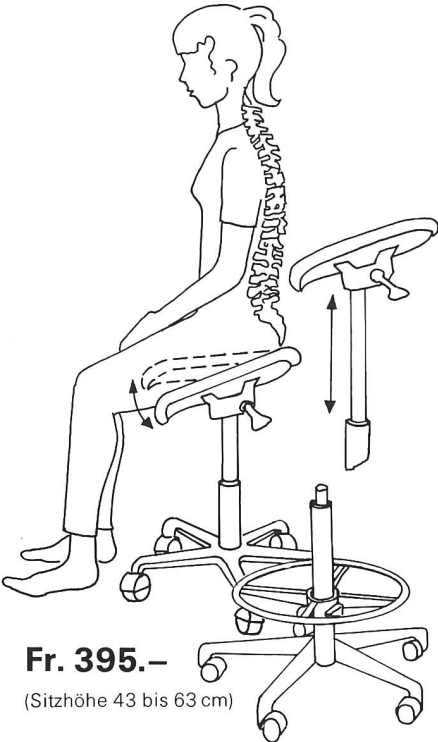
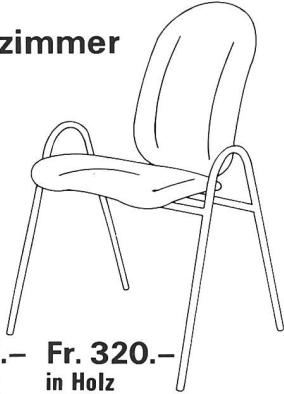
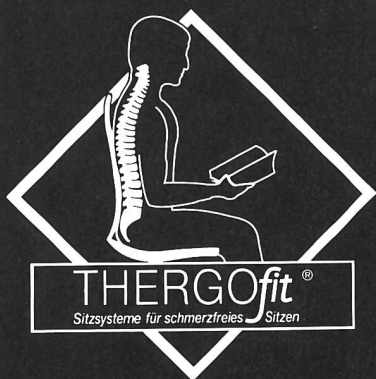
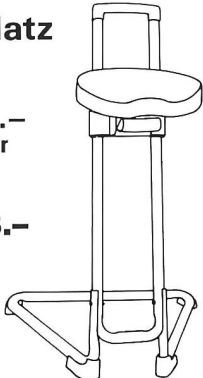
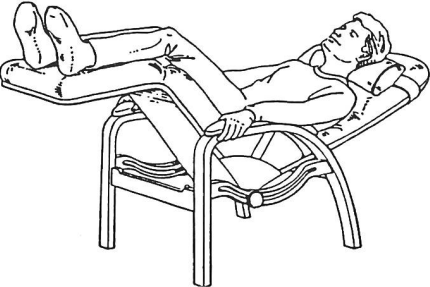
Therapeuten erhalten Spezialpreise

<p>Auto</p>  <p>Fr. 198.-</p> <p>Die erfolgreiche Sitzmulde als Sitzhilfe auf alle bestehenden Sessel.</p>	<p>Arbeitswelt</p>  <p>Fr. 695.- Höhenverstellbare Armlehnen + Fr. 145.-</p> <p>Der Orthofit-Arbeitsstuhl mit der berühmten THERGOfit-Form, für eine bessere Körperhaltung.</p>	<p>Rückentrainer</p>  <p>Fr. 395.- (Sitzhöhe 43 bis 63 cm)</p> <p>Aufpreis für höheren Lift, 52 bis 72 cm Fr. 35.- Zusatz Fussring, verchromt Fr. 65.-</p> <p>VARIOfit Der Spezialstuhl, der sozusagen automatisch für die richtige Körperhaltung in der Sitzposition sorgt.</p>
<p>Wartezimmer</p>  <p>Fr. 540.- gepolstert Fr. 320.- in Holz</p> <p>Wartezimmer- und Saalbestuhlungen für eine entspannte, hintere Sitzhaltung.</p>	 <p>THERGOfit® Sitzsysteme für schmerzfrees Sitzen</p> <p>THERGOfit AG, Sarganserstrasse 35 CH-7310 Bad Ragaz, Tel. 081 302 38 38</p>	<p>Stehplatz</p>  <p>Fr. 248.- weiss oder schwarz</p> <p>Fr. 348.- in Chrom</p> <p>Stehhilfe für die Entlastung am Steh-Arbeitsplatz und nach Rückenoperationen.</p>
<p>Wohnzimmer</p>  <p>Fr. 3420.-</p> <p>BACKSAVER Für körpergerechtes Entspannen wann immer man Zeit dafür findet.</p>	 <p>Für Rückenpatienten ist die neue Zeitschrift RÜCKENFORUM erschienen. Die Berichte und Anregungen sind kompetent verfasst und für Rückenpatienten besonders wertvoll. Zuhanden Ihrer Patienten liefern wir Ihnen gerne gratis eine gewünschte Anzahl Exemplare. Sie sollten die Gelegenheit nutzen. Rufen Sie uns einfach an.</p>	