

**Zeitschrift:** Pionier : Zeitschrift für die Übermittlungstruppen  
**Herausgeber:** Eidg. Verband der Übermittlungstruppen; Vereinigung Schweiz. Feld-  
Telegraphen-Offiziere und -Unteroffiziere  
**Band:** 37 (1964)  
**Heft:** 9: Sondernummer zur GEU/EXGE 64 Gesamtschweizerische Uebung

## **Werbung**

### **Nutzungsbedingungen**

Die ETH-Bibliothek ist die Anbieterin der digitalisierten Zeitschriften. Sie besitzt keine Urheberrechte an den Zeitschriften und ist nicht verantwortlich für deren Inhalte. Die Rechte liegen in der Regel bei den Herausgebern beziehungsweise den externen Rechteinhabern. [Siehe Rechtliche Hinweise.](#)

### **Conditions d'utilisation**

L'ETH Library est le fournisseur des revues numérisées. Elle ne détient aucun droit d'auteur sur les revues et n'est pas responsable de leur contenu. En règle générale, les droits sont détenus par les éditeurs ou les détenteurs de droits externes. [Voir Informations légales.](#)

### **Terms of use**

The ETH Library is the provider of the digitised journals. It does not own any copyrights to the journals and is not responsible for their content. The rights usually lie with the publishers or the external rights holders. [See Legal notice.](#)

**Download PDF:** 14.03.2025

**ETH-Bibliothek Zürich, E-Periodica, <https://www.e-periodica.ch>**

**camille  
bauer**

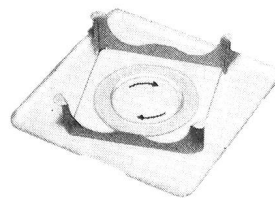
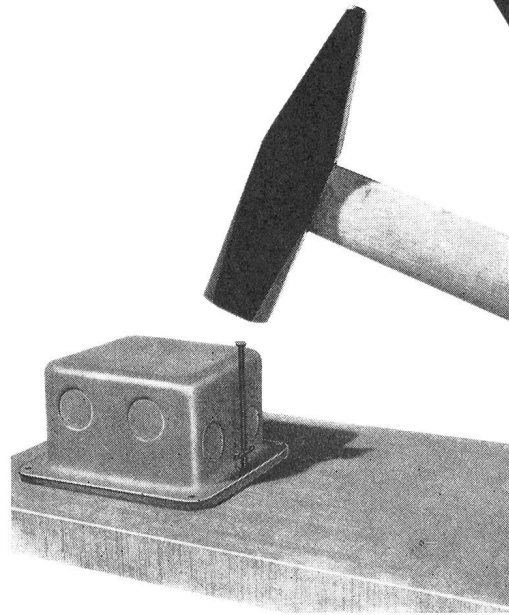

Basel  
Bern  
Zürich  
Lugano  
Neuenburg  
Genf

**Camille Bauer  
Aktiengesellschaft**

**UP-Dosen  
für Beton-Schalungen**

aus verzinktem Stahlblech, lackiert  
Deckel universal verstellbar

# +GF+

Giesserei-Erzeugnisse  
und  
Maschinen  
von  
höchster  
Qualität

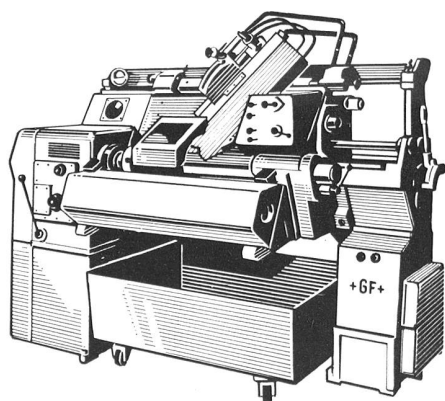
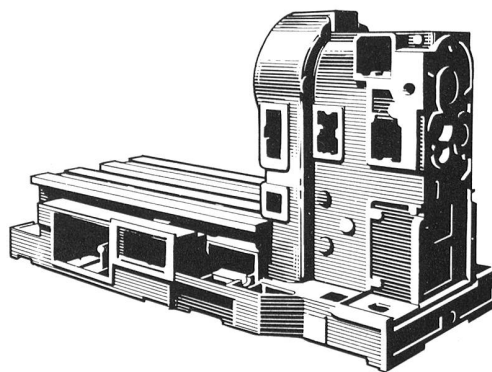

Fittings  
Temperguss  
Elektro-Stahlguss  
Grauguss  
Sphäroguss  
Leichtmetallguss  
Freileitungs-Armaturen  
Räder und Kupplungen für  
Strassen- und Schienenfahrzeuge  
Werkzeugmaschinen  
Giessereimaschinen  
Holzbearbeitungsmaschinen  
Webstuhl-Automaten

**Georg Fischer Aktiengesellschaft  
Schaffhausen**

Telephon: (053) 5 60 31 und (053) 5 70 31

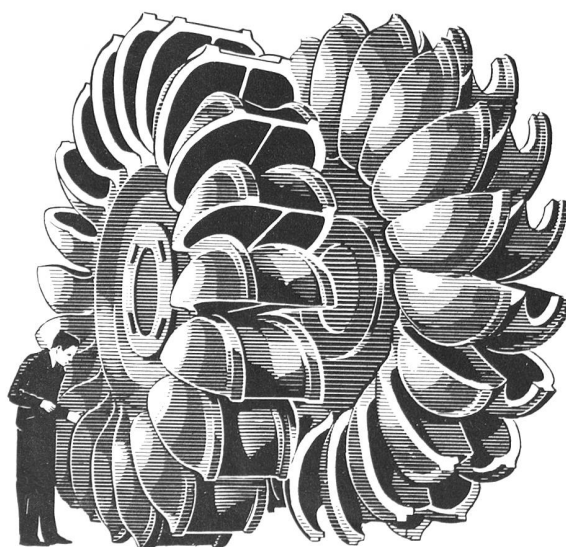

# Safety First, Meili First!

Wer produktiv und risikolos arbeiten will, optiert für Meili's **unfallverhütende**, aus hochwertig legierten Stahl- und Aluminiumprodukten hergestellte Spezialhebezeuge. Mit diesen einwandfreien **Qualitätserzeugnissen sind Unfälle und unnötige Ermüdung ausgeschaltet**. Fortschrittliche Betriebe verwenden Meili-Geräte zum Wohle ihrer Mannschaften, wohlwissend dass der **einmalige** höhere Anschaffungspreis durch die betrieblichen Vorteile und Einsparungen und durch Unfallverhütung hundert- bis tausendfach aufgewogen wird.

MEILI-SIMPLEX Leitungsbau- und Geniegegeräte seit bald 30 Jahren zu Tausenden überall in der Schweiz im Gebrauch.



A-1538, 15 t



Wiegt nur 32 kg



225 kg bis 13½ t  
«Safety Pull» mit und ohne Bremsscheiben  
Prospekt Nr. 68+86



Nr. 321

Ferner liefern wir: hydr. Kabelbobinwinden bis 45 t für Kabel- und Eisenbahnwagen.

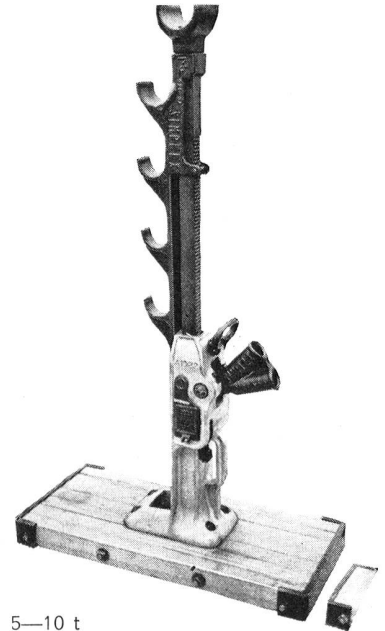

5—10 t  
3 oder 5 Auflagestellen  
Nr. 320 A, 321, A1022CR usw.  
Prospekt 64

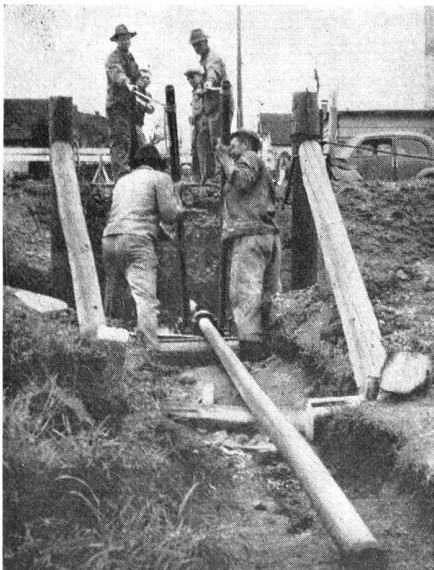

Jede Anzahl sofort ab Lager  
lieferbar

## L. MEILI & SOHN

8046 Zürich  
Zehntenhausstrasse 63  
Telephon (051) 57 03 30 (5 Linien)  
Hebezeuge, Leitungsbaugeräte

Röhrenstossen in einem Arbeitsgang  
Mechanisch mit R-334 A, 25 t, für Röhren bis 4" Prosp. 74  
Hydraulisch mit MEILI 30 t und mehr für Röhren ab 6 bzw. 8" bis X m  $\phi$





CABLES ELECTRIQUES

Ⓢ  
**CORTAILLOD**





**ALBISWERK  
ZÜRICH A.G.**

# ALBIS-ARMEE-GERÄTE



## ALBIS- Militär-Tischstation

Die robuste und betriebssichere **ALBIS-Militär-Tischstation** für den Einsatz bei **Stäben und Kommandostellen**; mit dem **Nummernschalterzusatz** auch im **automatischen Telephonnetz** verwendbar.

ALBISWERK ZÜRICH A.G.

8047 ZÜRICH

SCHWEIZ