

Objekttyp: **TableOfContent**

Zeitschrift: **Plan : Zeitschrift für Planen, Energie, Kommunalwesen und Umwelttechnik = revue suisse d'urbanisme**

Band (Jahr): **32 (1975)**

Heft 11

PDF erstellt am: **21.07.2024**

### **Nutzungsbedingungen**

Die ETH-Bibliothek ist Anbieterin der digitalisierten Zeitschriften. Sie besitzt keine Urheberrechte an den Inhalten der Zeitschriften. Die Rechte liegen in der Regel bei den Herausgebern.

Die auf der Plattform e-periodica veröffentlichten Dokumente stehen für nicht-kommerzielle Zwecke in Lehre und Forschung sowie für die private Nutzung frei zur Verfügung. Einzelne Dateien oder Ausdrucke aus diesem Angebot können zusammen mit diesen Nutzungsbedingungen und den korrekten Herkunftsbezeichnungen weitergegeben werden.

Das Veröffentlichen von Bildern in Print- und Online-Publikationen ist nur mit vorheriger Genehmigung der Rechteinhaber erlaubt. Die systematische Speicherung von Teilen des elektronischen Angebots auf anderen Servern bedarf ebenfalls des schriftlichen Einverständnisses der Rechteinhaber.

### **Haftungsausschluss**

Alle Angaben erfolgen ohne Gewähr für Vollständigkeit oder Richtigkeit. Es wird keine Haftung übernommen für Schäden durch die Verwendung von Informationen aus diesem Online-Angebot oder durch das Fehlen von Informationen. Dies gilt auch für Inhalte Dritter, die über dieses Angebot zugänglich sind.

Ein Dienst der *ETH-Bibliothek*  
ETH Zürich, Rämistrasse 101, 8092 Zürich, Schweiz, [www.library.ethz.ch](http://www.library.ethz.ch)

<http://www.e-periodica.ch>

Offizielles Organ der Schweizerischen Vereinigung für Landesplanung (VLP). Direktor: Dr. Rud. Stüdeli, Schänzlihalde 21, 3013 Bern, Telefon 031 42 64 44  
Offizielles Organ des Verbandes Schweizerischer Unternehmungen für Tankreinigungen und Revisionen (VTR). Sekretariat: Postfach 1, 4658 Däniken, Telefon 062 65 16 61

#### Redaktionsadresse

Walter Brülisauer, Redaktion «plan»,  
Postfach, 4500 Solothurn 2  
Telefon 065 21 41 31, Telex 34 646  
Redaktion VLP: Prof. Dr. E. Winkler, Institut für Orts-, Regional- und Landesplanung an der ETH, Weinbergstrasse 35, 8006 Zürich, Telefon 01 32 62 11  
Redaktion VTR: Hans Leuenberger, c/o H. Leuenberger & Söhne, 4658 Däniken, Telefon 062 65 16 61  
Redaktionskommission: Dr. R. Stüdeli, Bern (Vorsitz);  
Walter Brülisauer, Solothurn; Dr. M. Hottinger, Zürich; H. Leuenberger, Däniken; Ständerat  
Dr. U. Luder, Solothurn; C. Wasserfallen, Arch.  
EPF/SIA, Lausanne; Dr. M. Werder, Aarau;  
Prof. Dr. E. Winkler, Zürich

#### Verlag, Druck und Abonnement

Vogt-Schild AG, Druck und Verlag  
4500 Solothurn 2, Telefon 065 21 41 31, Telex 34 646,  
Postcheckkonto 45 - 4  
Abonnementspreise: Schweiz Fr. 45.-, Ausland  
Fr. 57.-; Einzelnummer Fr. 5.50 plus Porto.  
Abonnemente können im Ausland bei jedem Postamt  
bestellt werden. Copyright: Vogt-Schild AG, Solothurn

#### Inseratenverwaltung

VS-Annoncen, Vogt-Schild AG, Kanzleistrasse 80,  
8026 Zürich, Telefon 01 39 68 68, Telex 55 426

Die Rolba R-200 – aus der neuen Generation der Rolba-Frässchleudern. Mit den vier Funktionen: Schleudern, Verladen, Pflügen und Streuen, die zukunftssichere Lösung Ihrer Winterdienstaufgaben.

Rolba AG, Zürcherstrasse 51,  
8620 Wetzikon, Telefon 01 77 38 31



## Zeitschrift für Planen, Bauen und Umwelt

### Aus dem Inhalt

#### zur sache

Ligerz – die letzte Chance für den Bielersee 4

#### Raumplanungsgesetz

Hinweise zum Bundesgesetz über die Raumplanung 7

#### Planen

Raumplanungs-Testfall bestanden? 18

#### Bauen

Fitnesseinrichtungen im modernen Unternehmen 20

#### Umwelt

Von der Abfallvernichtung zur Abfallbewirtschaftung 23

Tagung über Energie- und Feuerungsprobleme  
im Industriebetrieb 24

#### Recht und Gesetz

Tariferhöhungen von Gemeinwesen und  
Preisüberwachungsbeschluss 27

#### plan-Magazin

28

#### VTR-Mitteilungen

Aus der Arbeit des Vorstandes 31

VTR-Präsenz in der Bundesrepublik 31

Mitteilungen der TK-VTR 32

#### Aktuelle Informationen

36

# Kein Spitzen nur Dübeln!

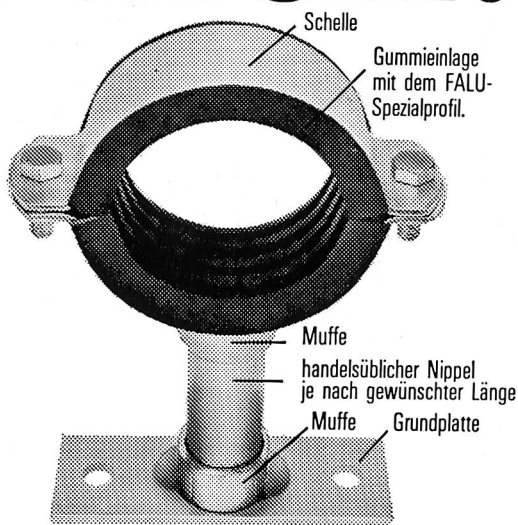

Die in der Praxis bewährte FALU-Rohrverlegetechnik bietet Zeitgewinn, rationellere und einfachere Montage. Nützen auch Sie diese einleuchtenden Vorteile!

**Neu: Für hervorragende Geräuschdämpfung die FALU-Rohrschelle mit Spezial-Gummiprofil-Einlage.**  
(Pat. angemeldet)

Unsere FALU-Produkte erhalten Sie beim einschlägigen Fachhandel in der ganzen Schweiz.  
Bitte verlangen Sie Unterlagen bei Ihrem Lieferanten.

**FALU**

K. Fassbind-Ludwig + Co.  
Rickenstrasse, 8646 Wagen b. Jona SG  
Tel. 055 275016

## Kehricht- container

600 und 800 Liter, mit eingebautem Deckelheber.  
Lieferung franko Haus. Ab Fabrik zu Fabrikpreisen.



Für Abfallprobleme zu



**Aktiengesellschaft  
für Umwelttechnik**

9491 Ruggell, Tel. 075 3 22 22

## Meto-Bau AG Würenlingen

### Fabrikationsprogramm

Abteilung Kläranlagen  
Räumerbrücken für VKB und NKB  
Einfach-, Zwilling-, Drilling-Ausführung,  
mechanisch und hydraulisch  
Saugräumer in diversen Ausführungen  
Spezialräumerbrücken für Flotationsanlagen  
Kettenräumer  
Rundräumer  
Krählerwerke und Eindicker bis  
25 m Durchmesser  
Rundsandfänge System Pista  
Mammutpumpen  
Kompakt-Kleinkläranlagen  
für 10 bis 600 EGW  
Stahlbau, Gross-Tankbau  
Fördertechnik für Zementindustrie

### Vertretungen:

Schrage-Gegenstromrechen, Hannover  
Schlammwässerungsmaschinen  
Andritz Graz

**Meto-Bau AG, 5303 Würenlingen**

Telefon 056 98 26 61 Telex 54 684



Mit dem Lift ins Grüne?

Aber ja, auch Treppen-  
steigen ist gestattet.  
Oben erwartet Sie eine  
Oase der Erholung und  
Erfrischung.

Grüne Fahrt für optima.

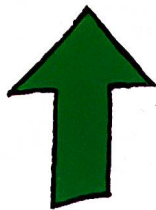

# FAHRT INS GRÜNE

