

**Zeitschrift:** Schweizer Ingenieur und Architekt  
**Band:** 102 (1984)  
**Heft:** 21

## Werbung

### Nutzungsbedingungen

Die ETH-Bibliothek ist die Anbieterin der digitalisierten Zeitschriften. Sie besitzt keine Urheberrechte an den Zeitschriften und ist nicht verantwortlich für deren Inhalte. Die Rechte liegen in der Regel bei den Herausgebern beziehungsweise den externen Rechteinhabern. [Siehe Rechtliche Hinweise.](#)

### Conditions d'utilisation

L'ETH Library est le fournisseur des revues numérisées. Elle ne détient aucun droit d'auteur sur les revues et n'est pas responsable de leur contenu. En règle générale, les droits sont détenus par les éditeurs ou les détenteurs de droits externes. [Voir Informations légales.](#)

### Terms of use

The ETH Library is the provider of the digitised journals. It does not own any copyrights to the journals and is not responsible for their content. The rights usually lie with the publishers or the external rights holders. [See Legal notice.](#)

**Download PDF:** 06.10.2024

**ETH-Bibliothek Zürich, E-Periodica, <https://www.e-periodica.ch>**

# Das ist Sicherheit aus einem Guss.

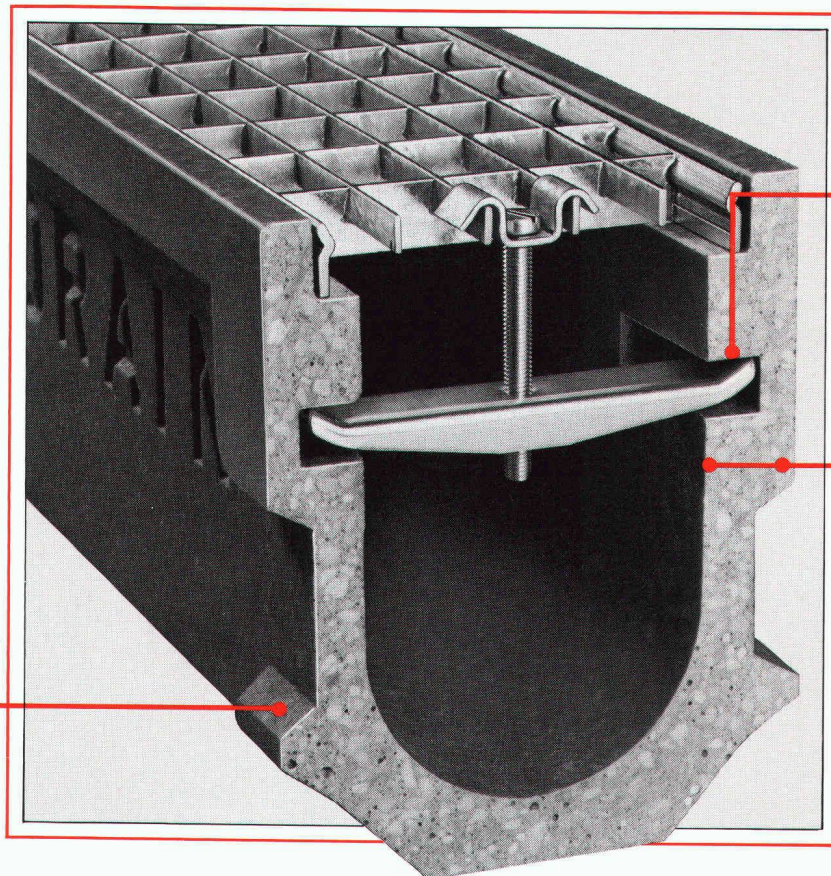

**Grosse Auflagefläche**

Die grossen Arretierungsbügel-Auflager garantieren höchste Sicherheit und Dauerhaftigkeit.

**Breite Arretierungstaschen**

Die verbreiterten Arretierungstaschen aus homogenem Polyesterbeton verhindern eine Rinnenschwächung und bieten die gewünschte Stabilität.

**Ausgeprägte Haltenasen**

Die grossen Haltenasen garantieren eine absolut feste Verankerung im Betonstuhl.

Die ACO-Sicherheits-Innenarretierung besteht buchstäblich aus einem Guss, denn sie weist keine fremdartigen Materialien auf. Diese Homogenität des gleichen Materials garantiert bessere Dauerhaftigkeit und mehr Stabilität. Eine durchdachte und sorgfältig erprobte Lösung, die Ihnen die Sicherheit bietet, die Sie von ACO-Produkten erwarten dürfen. Der Beweis: die Rinnen-Arretierung wurde an der EMPA in wirklichkeitsnahen, statischen und dynamischen Tests bei 2 Mio. Überfahrten geprüft.

(Bericht Nr. 48376, 10.10.83 + Nr. 48376/1, 1.84)

