

Objektyp: **Advertising**

Zeitschrift: **Bulletin des Schweizerischen Elektrotechnischen Vereins, des Verbandes Schweizerischer Elektrizitätsunternehmen = Bulletin de l'Association Suisse des Electriciens, de l'Association des Entreprises électriques suisses**

Band (Jahr): **82 (1991)**

Heft [1]: **Jahresheft = Annuaire**

PDF erstellt am: **22.07.2024**

Nutzungsbedingungen

Die ETH-Bibliothek ist Anbieterin der digitalisierten Zeitschriften. Sie besitzt keine Urheberrechte an den Inhalten der Zeitschriften. Die Rechte liegen in der Regel bei den Herausgebern.

Die auf der Plattform e-periodica veröffentlichten Dokumente stehen für nicht-kommerzielle Zwecke in Lehre und Forschung sowie für die private Nutzung frei zur Verfügung. Einzelne Dateien oder Ausdrucke aus diesem Angebot können zusammen mit diesen Nutzungsbedingungen und den korrekten Herkunftsbezeichnungen weitergegeben werden.

Das Veröffentlichen von Bildern in Print- und Online-Publikationen ist nur mit vorheriger Genehmigung der Rechteinhaber erlaubt. Die systematische Speicherung von Teilen des elektronischen Angebots auf anderen Servern bedarf ebenfalls des schriftlichen Einverständnisses der Rechteinhaber.

Haftungsausschluss

Alle Angaben erfolgen ohne Gewähr für Vollständigkeit oder Richtigkeit. Es wird keine Haftung übernommen für Schäden durch die Verwendung von Informationen aus diesem Online-Angebot oder durch das Fehlen von Informationen. Dies gilt auch für Inhalte Dritter, die über dieses Angebot zugänglich sind.

CKW

ENERGIE UND DIENSTLEISTUNGEN

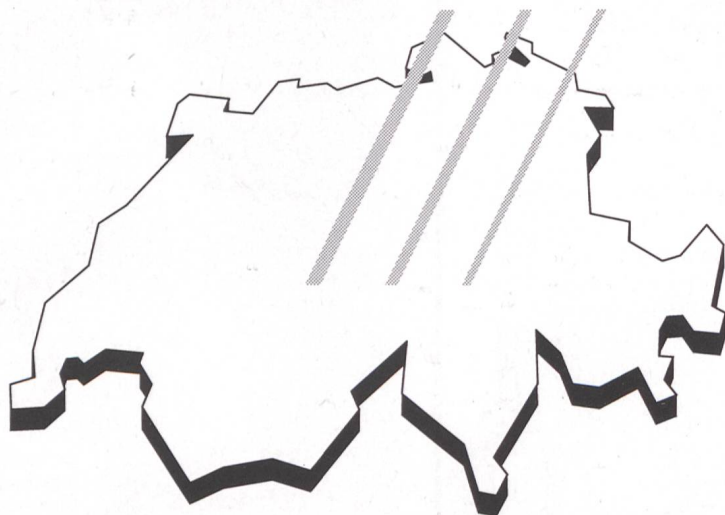

**Wir versorgen die Zentralschweiz
mit dem lebensnotwendigen Strom.**

Centralschweizerische Kraftwerke, Postfach, 6002 Luzern



Fenner

kompetente Beratung

umfassendes Sortiment

erstklassiger Service

**Fenner – immer die richtige Wahl.
Kabel, Verbinder, Verteiler für Installationen
der Informatik, der Steuer- und Regeltechnik
bei Antennen- oder Sprechanlagen.**

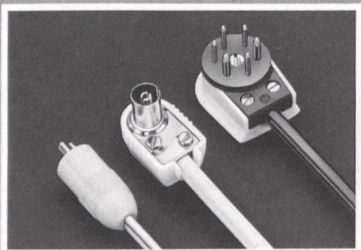
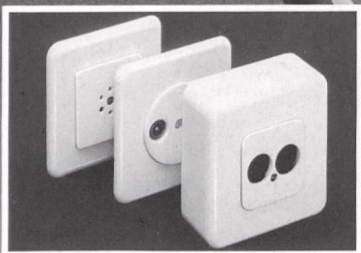

A

Amherd AG Ingenieurbüro
 Hallwylstr. 78, Postfach, CH-8036 Zürich
 Tel. 01/241 56 11 FAX. 01/241 40 06

Ihr kompetenter Partner für passive Komponenten

- Sicherungen, Überspannungsableiter und Halter aller Art
- Professionelle und industrielle Widerstände
- Präzisions- und Leistungs-Potentiometer
- Präzisions-Schalter, Reed Kontakte und Relais
- Beratung und Entwicklung spezieller Komponenten

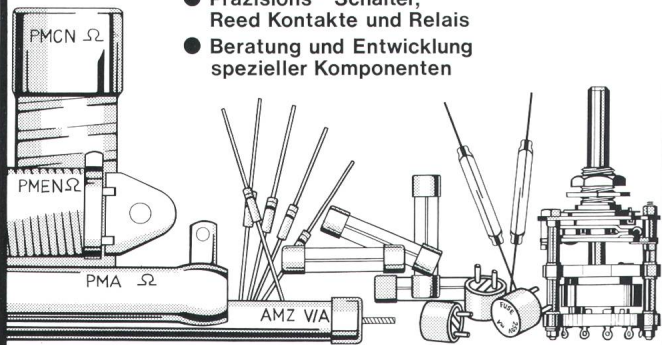

Verkauf, Beratung, Lager

Your best Connection

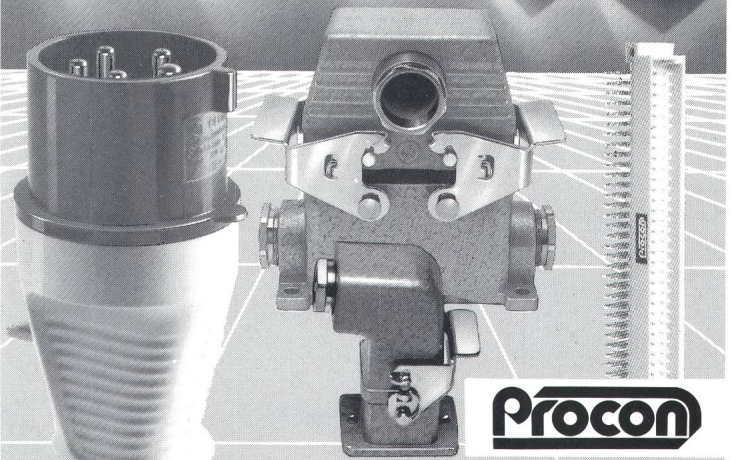

W **WALTHER**

CEEtyp

DE-METALL Aktiengesellschaft
 Elektrotechnische Industrieprodukte
 Steinhaldenstr. 26, CH-8954 Geroldswil
 Tel. 01/748 30 60, Telefax 01/748 30 33

Bezug auch über den VLE-Grossisten.

DE METALL
 Wir schalten schnell.

Ihr Partner:

für neutrale Beratung und Planung

- Energiewirtschaftliche Beratung
- Netzschutz, Netzurückwirkungen
- Energieversorgungsanlagen
- Transformatorenstationen
- Betreuung von Gemeinde-Elektrizitätswerken
- Hausinstallationskontrolle
- Strassen- und Tunnelbeleuchtungen
- Generelle Energieversorgungsprojekte
- Expertisen und Gutachten

Niederlassungen in:

St.Gallen Zürich Chur Näfels
 Weinfelden Herisau

**Beratende Ingenieure
für Elektrotechnik**

9006 St.Gallen
 Flurhofstrasse 158 d
 Tel. 071/37 11 66

IBG



Mit einem eigenen Sonnenkraftwerk

Energie produzieren

statt nur konsumieren...

Sparen Sie Energie mit einem eigenen Sonnenkraftwerk

FABRIMEX bietet Ihnen für Ihre photovoltaische Netzverbundanlage:

SI-3000, der Weltstar unter den Solar-Invertern:

- Gewicht 16 kg
- Abmessungen: 413 x 355 x 215mm
- Nenndaten: 3kW, 230V~
- Abschaltleistung: 30Watt
- SEV-konform, für schweizerische Netzverhältnisse optimiert

10 Jahre Leistungsgarantie für die Solar-Generatoren, 5 Jahre Servicegarantie für den Wechselrichter

- fachkompetente technische Betreuung, durch bestausgebildete Photovoltaik- und EMC-Spezialisten
- Computer-Berechnung des jährlichen Energie-Ertrages mit Daten der schweizerischen Meteonorm
- die besten und im Einsatz bewährten Komponenten auf dem Weltmarkt:
 - Solargeneratoren von SIEMENS Solar
 - Synchron-Wechselrichter von Photoelectric Inc.
- ein Höchstmass an technischen Sicherheitsvorkehrungen:
 - galvanische Trennung von Gleich- und Wechselstrom
 - ungefährliche, berührungssichere Generatorspannung
- keine Anmeldung beim Starkstrom-Inspektorat nötig, kostspielige Pläne für Ihr Elektroprojekt entfallen
- Planung und Installation durch spezialisierte Fachgeschäfte in der ganzen Schweiz mit Support vom FABRIMEX Ingenieur-Team

Verlangen Sie ausführliche Dokumentation, Referenzen und die Adressliste der Fach-Installateure bei der Generalvertretung:

FABRIMEX

8032 Zürich • Kirchenweg 5 • Tel. 01 / 386 86 86

776

Der robuste Wandapparat "Dicht" von ascom ermöglicht das Telefonieren unter harten Bedingungen.



Die spritzwasserdichte Wandstation WAD ist eine dem Anwendungsbereich entsprechend robuste, stark beanspruchbare Telefonstation. Sie gelangt dort zum Einsatz, wo harte Umwelteinflüsse - wie aggressive, staubige, rauhe, feuchte, kalte oder warme Umgebungsbedingungen - vorherrschen.

Verwendung findet dieser Telefonapparat in Garagen, Kraftwerken, Chemiebetrieben, Metzgereien, Wäschereien, Aussenanlagen, Schiessständen, BSO-Anlagen, Schwimmbädern, Baustellen, Seilbahnen usw. Der dichte Hörer ist speziell verschraubt und über ein gummiumwickeltes Kabel mit der Station verbunden.

Bitte untenstehenden Coupon einsenden an:

Ascom Zelcom AG,
Drahtgebundene Endgeräte
CH-8634 Hombrechtikon

Telefon 055 / 41 61 11
Telefax 055 / 41 60 05

Name : _____

Firma: _____

Strasse, Nr.: _____

PLZ, Ort: _____

SEV/VSE 91

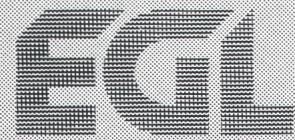
The logo for EGL (Elektrizitäts-Gesellschaft Laufenburg AG) is displayed in a stylized, blocky font with a grid-like texture.

ELEKTRIZITÄTS-GESELLSCHAFT LAUFENBURG AG

Wir produzieren in Kernkraftwerken
in Wasserkraftwerken

Wir partizipieren am Austausch über
die Landesgrenzen

Wir beliefern Elektrizitätswerke
und Gemeinden

Wir betreiben Kraftwerke und sind
zuständig für
die Geschäftsführung
des Kernkraftwerkes
Leibstadt

CHX528999E



Elektromagnetische Verträglichkeit (EMV) ein entscheidendes Qualitätskriterium für elektronische Apparate und Anlagen

Unser Entstörungslabor

- prüft die Stömpfindlichkeit und das Störvermögen,
- bestimmt Störschutz- und Schirmmassnahmen,
- kontrolliert Apparate und Anlagen auf Einhaltung der gesetzlichen Störschutzbestimmungen,
- führt Prototyp- und serienmässige Entstörungen aus,
- steht Fabrikations- und Importfirmen für fachmännische Beratung in EMV-Problemen zur Verfügung.

PRO RADIO-TELEVISION, Entstörungslabor, 3084 Wabern, Telefon 031 / 54 22 44

Schweizerischer Elektrotechnischer Verein
Association Suisse des Electriciens
Associazione Svizzera degli Elettrotecnici
Swiss Electrotechnical Association



Wirksame Blitzschutzanlagen



Blitzschutzanlagen sind nicht billig. Sie können sogar teuer zu stehen kommen, wenn unsachgemäss geplant und ausgeführt, denn nachträgliche Änderungen sind immer mit hohen Kosten verbunden. Zudem besteht die Gefahr, dass derartige Anlagen im Ernstfall ihren Zweck nicht erfüllen.

Wir kennen die Probleme des Blitzschutzes und die optimalen Lösungen hierfür.

Wir stehen Privaten, Ingenieurunternehmen und kantonalen Instanzen zur Verfügung für Planung, Beratung, Kontrollen, Branduntersuchungen und Instruktionkurse.

Auskunft: Schweizerischer Elektrotechnischer Verein, Starkstrominspektorat
Seefeldstrasse 301, Postfach, 8034 Zürich
Telefon 01/384 9111 - Telex 817431 - Telefax 01/55 14 26

**«Wir haben aus
Desktop-Publishing
Desk-TOP-Publishing
gemacht»!**



Vogt-Schild AG
Druck und Verlag
CH-4501 Solothurn
Zuchwilerstrasse 21
Telefon 065 247 247
Telefax 065 247 335

Inserentenverzeichnis

Accumulatorenfabrik Oerlikon, Zürich	136
Altrac AG, Dietikon	10
Amherd AG, Zürich	244
Ascom Zelcom AG, Hombrechtikon	135/245
Bachofen AG, Uster	135/162
Baer E.O., Bern 13	160
Brugg Kabel AG, Brugg	12
Câbleries de Cortaillod, Cortaillod	126
Câbleries et Tréfileries de Cossonay SA, Cossonay Gare	138
Cablotec AG, Thörishaus	227
CKW Centralschweiz. Kraftwerke, Luzern	243
CMC Carl Maier + Cie. AG, Schaffhausen	137
De-Metall AG, Geroldswil	244
Detron AG, Stein	230
Elektrizitäts-Gesellschaft, Laufenburg	246
Elektro-Material AG, Zürich	2
Elektron AG, Au/ZH	4
Elvatec AG, Schübelbach	230
Etudes d'ingénieurs Civil, Zürich	232
Fabrimex Interelectronic AG, Zürich	245
Fenner & Cie. AG, Zürich	243
Fischer Otto AG, Zürich	163
Fuchs-Bamert R., Schindellegi	250
Gloor Peter, Zürich	125
Grässlin & Co., St. Antoni/FR	162
GTE Sylvania SA, Meyrin 1	161
Haefely Emil & Cie. AG, Basel	55
Heer Elektronik AG, Glarus	158
IBG Graf AG, St. Gallen	244
Impregna GmbH, Zürich	194
Invertomatic AG, Riazzino/Locarno	230
Jansen AG, Oberriet	54
KIW, Wildegg	125
Klöckner-Möller AG, Effretikon	8
Landys & Gyr Zug AG, Zug	5
Lanz Oensingen AG, Oensingen	125/229
Legrand (Schweiz) AG, Zürich	11
Moser-Glaser & Co. AG, Muttenz	6
NNH Equipement SA, St. Sulpice/VD	7
Nordostschweiz. Kraftwerke AG, Döttingen	162
Panel, Préverenges	249
Passavant Maag AG, Zürich	231
Pestalozzi + Co. AG, Dietikon	4
Peyer Siegfried AG, Wollerau	123
Pfiffner Emil & Co., Hirschthal/AG	158
Philips Components AG, Zürich	56
Pro Radio-Television, Wabern	246
Rauscher + Stöcklin AG, Sissach	52
Regatron AG, Steinach	140
Reliance Electric AG, Dierikon/Luzern	228
Rittal AG, Dietikon	159
Sawo Sägesser Worb AG, Worb	229
Schrack Componenta AG, Cham	139
Siemens Albis AG, Zürich	53
Starkstrom-Elektronik AG, Spreitenbach	231
Studer Draht- und Kabelwerk AG, Däniken	124
Sulzer Gebr. AG, Winterthur	166
Systronic AG, Port b. Biel	227
Tschudin + Heid AG, Reinach	160
Vogt AG, Lostorf	228
Vogt-Schild AG, Solothurn	248
Wagner + Grimm AG, Malters	231
Winterhalter Bruno AG, St. Gallen	9
Woertz Oscar, Muttenz 1	160

Beilage
EBO AG, Adliswil

Stations souterraines ou semi-enterrées

- corps monolithique en béton, sans joint
- épaisseurs des parois selon calculs statiques garantissant la résistance contre la pression du terrain
- étanchéité absolue contre les eaux de surfaces et souterraines
- système de passe-câbles préfabriqués étanches
- toit supportant le passage des véhicules lourds
- vaste choix dans les dimensions
- bref délai de livraison

Unterflur-Hangeinbau Trafostationen

- monolithische, fugenlose Beton-Baukörper
- Wandstärke nach statischer Berechnung, garantierte Widerstandsfähigkeit gegen Erddruck
- absolut dicht gegen Oberflächen- und Grundwasser
- konfektioniertes Kabelabdichtungssystem
- Überfahrbarkeit mit Schwerlast-Fahrzeugen
- grosse Auswahl in den Ausmassen
- kurze Lieferzeit

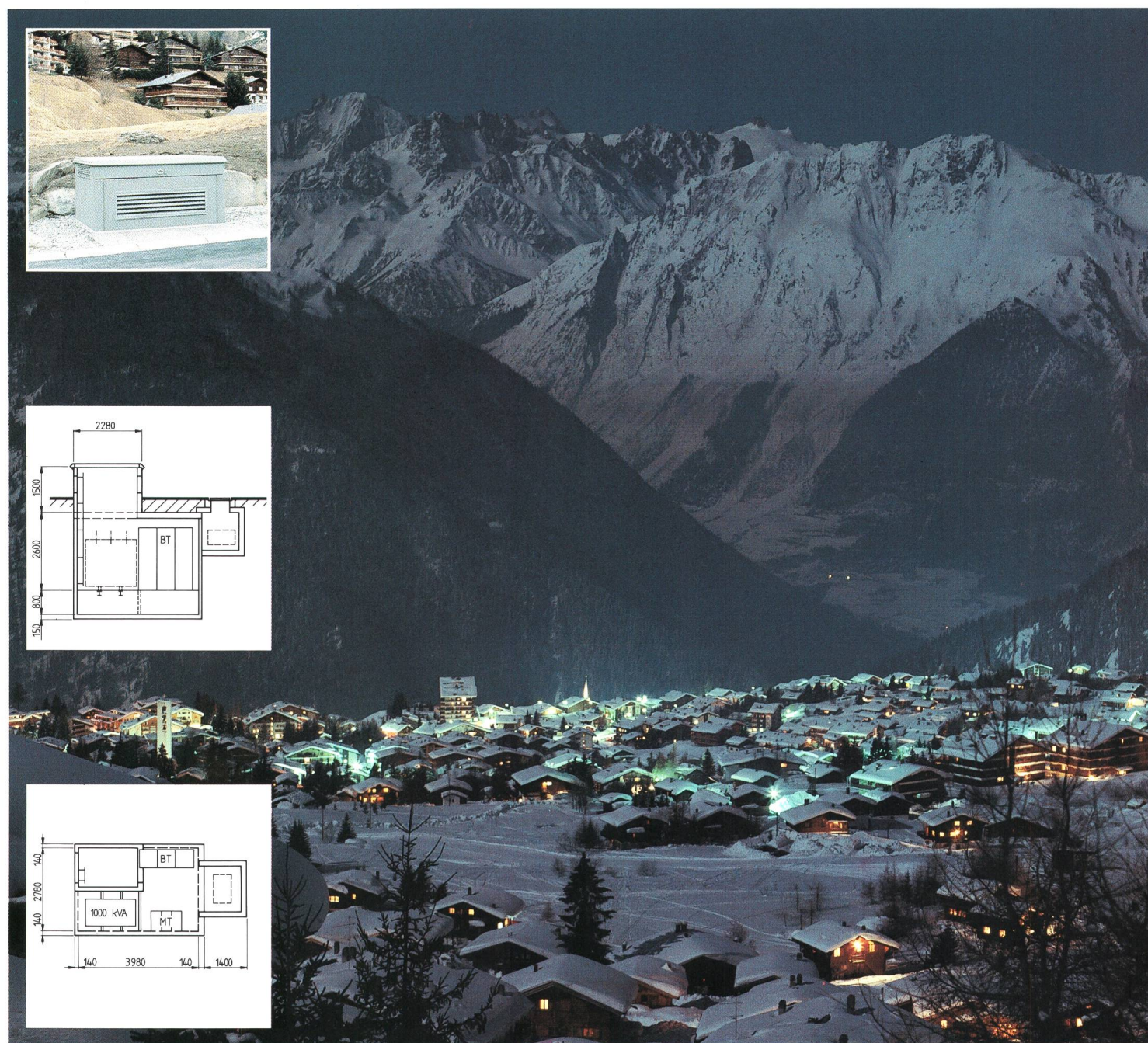
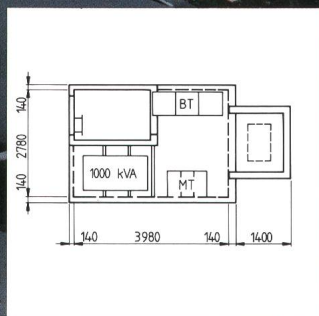
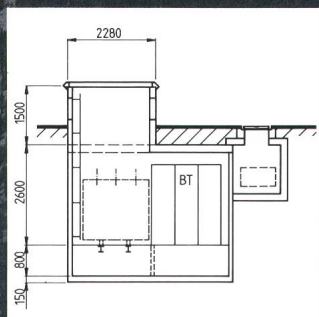
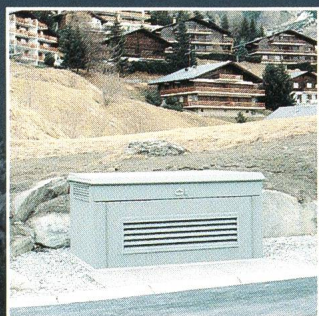

FUCHS



Schweizerarbeit
Schweizerqualität

DIN kein Neuland für uns

3-polig schaltbare, vollisolierte
Lasttrenn-Sicherungen
erhältlich in SEV- oder DIN-Norm

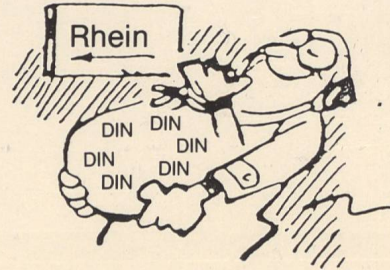

.. Wollen Sie
das Wasser in
den Rhein tragen?

- SEV- oder DIN-Norm
- SEV- oder DIN-Norm = selbe Dimension austauschbar
- SEV- oder DIN-Norm in beiden Typen
1 H = für in Schalttafeln,
Anschluss von hinten
2 V = für Montage an Wand,
Anschluss von vorne
- In offenem sowie geschlossenem Zustand vollisoliert und berührungssicher.
- Konkurrenzlose Querschnitte an den Abgangsschienen 40x4 / 40x6 mm
- Zur Übertrags-Verlustsenkung alle leitenden Teile 1 µm versilbert
- Größen 400 A, 600 A oder parallel geschaltet 2x400 A = 800 A / 2x600 A = 1200 A

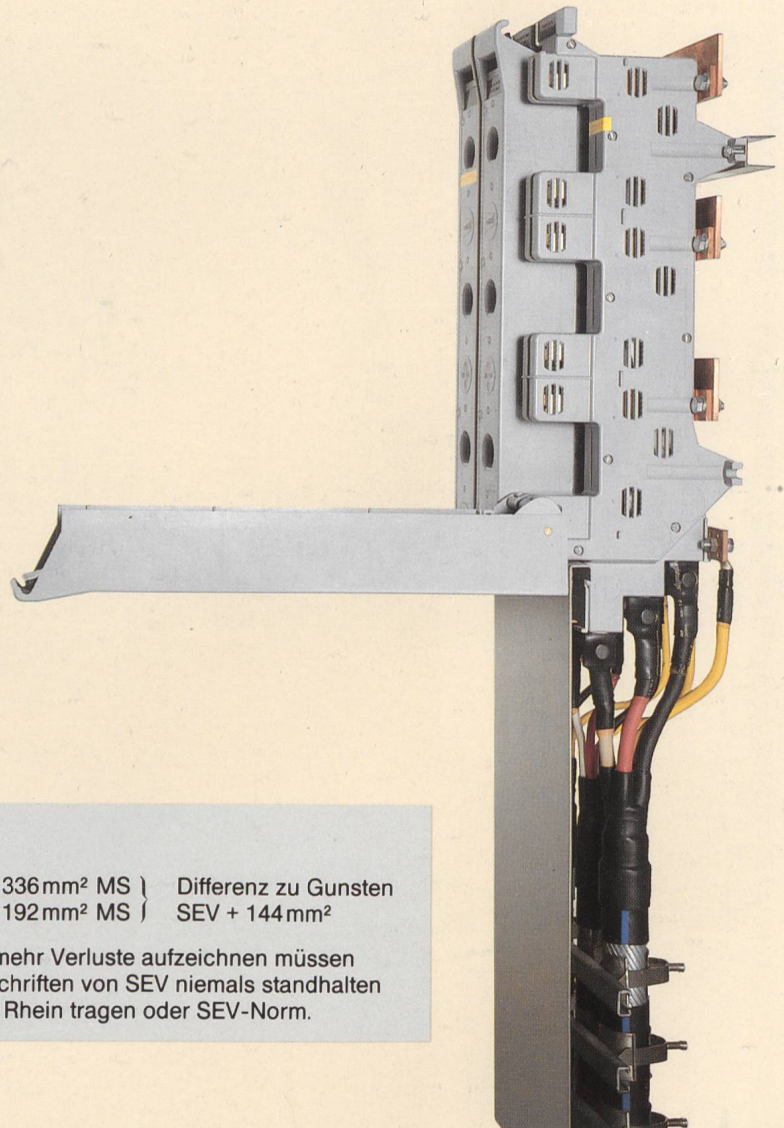

Vergleich SEV-Norm zu DIN-Norm

SEV - TRENNMESSER 600 A = 42x8 = Querschnitt 336 mm² MS | Differenz zu Gunsten
DIN - TRENNMESSER 600 A = 32x6 = Querschnitt 192 mm² MS | SEV + 144 mm²

Eindeutig zeigt sich schon hier, dass Sie mit DIN mehr Verluste aufzeichnen müssen sowie DIN den alten Leistungs- und Qualitätsvorschriften von SEV niemals standhalten kann. Es ist Ihre Entscheidung ob DIN = Wasser in den Rhein tragen oder SEV-Norm.



FUCHS

R. Fuchs-Bamert 8834 Schindellegi
Elektrotechnische Artikel

Telefon 01 / 784 42 41

Telefax 01 / 784 67 95



FUCHS

Ihr Partner für eine sichere Energieverteilung, damit so etwas nicht passieren kann.