

Zeitschrift: Bulletin des Schweizerischen Elektrotechnischen Vereins, des Verbandes Schweizerischer Elektrizitätsunternehmen = Bulletin de l'Association Suisse des Electriciens, de l'Association des Entreprises électriques suisses

Band: 83 (1992)

Heft: 11

Rubrik: SEV-Nachrichten = Nouvelles de l'ASE

Nutzungsbedingungen

Die ETH-Bibliothek ist die Anbieterin der digitalisierten Zeitschriften. Sie besitzt keine Urheberrechte an den Zeitschriften und ist nicht verantwortlich für deren Inhalte. Die Rechte liegen in der Regel bei den Herausgebern beziehungsweise den externen Rechteinhabern. [Siehe Rechtliche Hinweise.](#)

Conditions d'utilisation

L'ETH Library est le fournisseur des revues numérisées. Elle ne détient aucun droit d'auteur sur les revues et n'est pas responsable de leur contenu. En règle générale, les droits sont détenus par les éditeurs ou les détenteurs de droits externes. [Voir Informations légales.](#)

Terms of use

The ETH Library is the provider of the digitised journals. It does not own any copyrights to the journals and is not responsible for their content. The rights usually lie with the publishers or the external rights holders. [See Legal notice.](#)

Download PDF: 06.10.2024

ETH-Bibliothek Zürich, E-Periodica, <https://www.e-periodica.ch>



SEV-Nachrichten Nouvelles de l'ASE

Normung Normalisation

Ausschreibung von Normen des SEV

Im Hinblick auf eine beabsichtigte Inkraftsetzung in der Schweiz werden die folgenden Normen (Entwürfe) zur Stellungnahme ausgeschrieben. Alle an der Materie Interessierten sind hiermit eingeladen, diese Normen (Entwürfe) zu prüfen und eventuelle Stellungnahmen dazu dem SEV schriftlich einzureichen.

Die aus geschriebenen Normen (Entwürfe) sind beim *Schweizerischen Elektrotechnischen Verein, Drucksachenverwaltung, Postfach, 8034 Zürich*, erhältlich.

Bedeutung der verwendeten Abkürzungen:

EN Europäische Norm CENELEC
ENV Europäische Vornorm CENELEC
HD Harmonisierungsdokument CENELEC
CEI Publikation der CEI
Z Zusatzbestimmung
FK Fachkommission des CES
(siehe Bulletin SEV/ASE, Jahreshft)

Mise à l'enquête de normes de l'ASE

En vue de leur mise en vigueur en Suisse, les normes (projets) suivantes sont mises à l'enquête. Tous les intéressés à la matière sont invités à étudier ces normes (projets) et à adresser, par écrit, leurs observations éventuelles à l'ASE.

Les normes (projets) mises à l'enquête peuvent être obtenues auprès de l'*Association Suisse des Electriciens, Service des Imprimés, case postale, 8034 Zurich*.

Signification des abréviations:

EN Norme Européenne CENELEC
ENV Prénorme Européenne CENELEC
HD Document d'harmonisation CENELEC
CEI Publication de la CEI
Z Disposition complémentaire
CT Commission technique du CES
(voir Bulletin SEV/ASE, Annuaire)

Publ. Nr. Ausgabe, Sprache Publ. N° Edition, langue	Titel Titre	Referenz (Jahr) Ausgabe, Sprache Référence (année) Edition, langue	FK CT	Preis (Fr.) Prix (frs)
–	Draft IEC 1175: Designations for signals and connections	3B(C.O.)48 prEN 61175 March 1992	3	auf Anfrage
–	Steam turbines Part 1: Specifications (IEC 45-1: 1991)	CENELEC prEN 60045-1 e/f/d	5	auf Anfrage
–	Draft IEC 1144: Test method for the determination of oxygen index of insulating liquids	10(C.O.)264 prEN 61144 March 1992	10	auf Anfrage
–	Methods of measurement on receivers for satellite broadcast transmission in the 12 GHz band – Part 5: Electrical measurements on decoder units for MAC/Package systems	CENELEC prEN 61079-5: 1992 IEC 1079-5	12A	auf Anfrage
–	Methods of measurement for equipment used in digital microwave radio transmission systems – Part 1: Measurements common to terrestrial radio-relay systems and satellite earth stations – Section One – General	CENELEC prEN 60835-1-1 1992 IEC 835-1-1: 1990	Fk 12	auf Anfrage
–	Methods of measurement for equipment used in digital microwave radio transmission systems – Part 2: Measurements on terrestrial radio-relay systems – Section One – General	prEN 60835-2-1 1992 IEC 835-2-1: 1990	Fk 12	auf Anfrage
–	Methods of measurement for equipment used in digital microwave radio transmission systems – Part 3: Measurements on satellite earth station – Section One – General	prEN 60835-3-1 1992 IEC 835-3-1: 1990	Fk 12	auf Anfrage

Normungen

Publ. Nr. Ausgabe, Sprache Publ. N° Edition, langue	Titel Titre	Referenz (Jahr) Ausgabe, Sprache Référence (année) Edition, langue	FK CT	Preis (Fr.) Prix (frs)
–	Draft IEC 454-3-10: Requirements for cellulose acetate-butyrate film tapes with thermosetting adhesive	15C(C.O.)329 prEN 60454-3-10 April 1992	15C	auf Anfrage
–	Draft IEC 454-3-13: Requirements for combined cellulose-viscose woven fabric tapes, one side recovered with a thermoplastic material, the other side with thermosetting adhesive	15C(C.O.)330 prEN 60454-3-13 April 1992	15C	auf Anfrage
–	Draft IEC 893-3-7: Specifications requirements for laminated sheets based on polyimide resins	15C(C.O.)335 prEN 60893-3-7 April 1992	15C	auf Anfrage
SEV/ASE 3476.199X	Coding of indicating devices and actuators by colours and supplementary means (IEC 73: 1991)	prEN 60073 (1992), 1., e, f	16	auf Anfrage
–	Low-voltage Switchgear and controlgear, Part 1: Requirements for type-tested and partially type-tested assemblies (IEC 439-1: 1985/A1: 1991)	CENELEC EN 60439-1: 1990/prA1: 1992 e, f, d	17B	auf Anfrage
SEV 3410-3.	Test on electric cables under fire conditions Part 3: Test on bunched wires or cables	IEC 332-3 (1992) 2., e/f	20C	87.–
–	Opportunity-charging of lead-acid traction batteries (IEC 1044: 1990)	CENELEC prEN 61044: 1992, e, f, d	21	auf Anfrage
SEV 3406-5.	Electronic power convertors with multiphase output installed on board railway rolling stock	IEC 411-5 (1992) 1., e/f	22	120.–
–	PQ on IEC 998-2-2: 1991, Connecting devices for low voltage circuits – Part 2-2: Part. requir. for connecting devices with screwless-type clamping units	IEC 998-2-2 (1991) e	23F	auf Anfrage
–	PQ on IEC 998-2-3: 1991, Connecting devices for low voltage circuits – Part 2-3: Part. requir. for connecting devices with insulation piercing clamping units	IEC 998-2-3 (1991) e	23F	auf Anfrage
–	Artificial pollution tests on high-voltage insulators to be used on A.C. systems (IEC 507: 1991)	CENELEC prEN 60507: 1992, e, f, d	36	auf Anfrage
–	Packaging of components for automatic handling – Part 3: Packaging of leadless components on continuous tapes	CENELEC prHD 143.3 S2: 1992 IEC 286-3: 1991	40	auf Anfrage
–	Generic specification for radio frequency and coaxial cable assemblies – Part 1: General requirements and test methods	CENELEC prEN 60966-1: 1992 IEC 966-1: 1992 + A1: 1990	46A	auf Anfrage
SEV/ASE 3302-2-1/X.	Environmental testing – Part 2: Tests Tests A: Cold	IEC 50B (C.O.) 331 e/f	50	auf Anfrage
SEV/ASE 3302-2-2/X.	Environmental testing – Part 2: Tests Tests B: Dry heat	IEC 50B (C.O.) 332	50	auf Anfrage
–	Grid systems for printed circuits	CENELEC prEN 60097: 1992 IEC 97: 1991	52	auf Anfrage
–	Reliability testing Compliance test plans for success ratio	IEC 1123 (1991) 1., e/f	56	97.–

Publ. Nr. Ausgabe, Sprache Publ. N° Edition, langue	Titel Titre	Referenz (Jahr) Ausgabe, Sprache Référence (année) Edition, langue	FK CT	Preis (Fr.) Prix (frs)
–	Digital audio tape recorder reel to system, using 6.3 mm magnetic tape for professional use – Part 1: General requirements – Part 2: Format A – Part 3: Format B	IEC 1120-1 (1991) 1., e/f 1120-2 (1991) 1., e/f 1120-3 (1991) 1., e/f	60A	48.– 68.– 68.–
–	Helical-scan video tape cassette system using 8 mm magnetic tape, 8 mm video Part 3: High-band specifications for 8 mm video-Hi 8	CLC prEN 60843-3: 1992 IEC 60B (CO) 142	60B	auf Anfrage
–	Helical-scan digital composite video cassette recording system using 19 mm magnetic tape, format D-2 (NTSC, PAL, PAL-M)	CLC prEN 61709: 1992 IEC 60B (CO) 144	60B	auf Anfrage
SEV/ASE 1054-1/X.	Safety of household and similar electrical appliances Part 1: General requirements Draft – Amendment AF to EN 60335-1	CENELEC EN 60335-1 prAF e/f	61	auf Anfrage
SEV/ASE 1054-2-25/X.	Safety of household and similar electrical appliances Safety of microwave ovens IEC 335-2-25 – Amendment to clauses 2, 7 and 10 – Microwave output declaration	IEC 61B (Sec.) 53 e/f	61	auf Anfrage
SEV/ASE 1054-2-25/X.	Safety of household and similar electrical appliances Safety of microwave ovens. Draft revision of IEC 335-2-25 Subclause 7.12 – Food heating cautions	IEC 61B (Sec.) 54 e/f	61	auf Anfrage
SEV/ASE 1054-2-30/X.	Safety of household and similar electrical appliances Part 2: Particular requirements for room heaters Draft – Amendment AA to prEN 60335-2-30	CENELEC prEN 60335-2-30 prAA	61	auf Anfrage
SEV/ASE 1054-2-41/X.	Safety of household and similar electrical appliances Part 2: Particular requirements for electric pumps for liquids having a temperature not exceeding 35°C – Draft – Amendment AB to EN 60335-2-41	CENELEC EN 60335-2-41 prAB, d/e/f	61	auf Anfrage
SEV/ASE 1054-2-3/X.	Safety of household and similar electrical appliances Part 2: Particular requirements for electric irons	CENELEC EN 60335-2-3 prAC, e/f	61	auf Anfrage
SEV/ASE 1054-2-14/X.	Safety of household and similar electrical appliances Part 2: Particular requirements for electric kitchen machines	CENELEC EN 60335-2-14 prAC, e/f	61	auf Anfrage
SEV/ASE 1054-2-15/X.	Safety of household and similar electrical appliances Part 2: Particular requirements for appliances for heating liquids	CENELEC EN 60335-2-15 prAD, e/f	61	auf Anfrage
SEV/ASE 1054-2-XX.	Safety of household and similar electrical appliances Part 2: Particular requirements for steam generating appliances with electrodes	CENELEC CLC/TC61 (SEC) 811, e	61	auf Anfrage
–	Industrial-process control systems – Instruments with analogue inputs and two- or multi-state outputs Part 1: Methods of evaluating the performance (IEC 1003-1: 1991)	CENELEC prEN 61003-1: 1992, e, f, d	65	auf Anfrage
–	Electromagnetic compatibility for industrial-process measurement and control equipment Part 2: Electrostatic discharge requirements (IEC 801-2: 1991)	CENELEC prEN 60801-2: 1992 e, f, d	65	auf Anfrage
–	Radiation safety of laser products, equipment classification, requirements and user's guide – Part 5: The safety of optical fibre communications systems	CENELEC prEN 60825-5: 1992 IEC 76 (C.O.) 25 future ed. 1 to IEC 825-5, e/f	76	auf Anfrage

Normungen

Publ. Nr. Ausgabe, Sprache Publ. N° Edition, langue	Titel Titre	Referenz (Jahr) Ausgabe, Sprache Référence (année) Edition, langue	FK CT	Preis (Fr.) Prix (frs)
–	Sound system equipment – Part 2: Explanation of general terms and calculation methods – Part 10: Peak programme level meters – Part 12: Application of connectors for broadcast and similiar use	CENELEC prHD 483.2 S2 prHD 483.10 S1 prHD 483.12 S2	84	auf Anfrage
–	Audio, video and audiovisual systems – Domestic digital bus (IEC 1030: 1991 and 84 (CO) 98)	CENELEC prEN 61030	84	auf Anfrage
–	Audio, video and audiovisual systems – Interconnections and matching values Part 2: 21-pin connector for video systems	IEC 932-2 (1991), 1., e/f	84	29.–
–	Characteristics and measurements of ultra sonic piezoceramic transducers	IEC 1088 (1991), 1., e/f	87	62.–
–	The absolute calibration of hydrophones using the planar scanning technique in the frequency range 0,5 to 15 MHz	1101 (1991) 1., e/f	87	83.–
–	Measurement and characterisation of ultrasonic fields using hydrophones in the frequency range 0,5 to 15 MHz	1102 (1991) 1., e/f	87	139.–
–	Cabled distribution systems for television and sound signals Part 3: Active coaxial wideband distribution components	CENELEC prEN 50083-3: 1992	UK 12G	auf Anfrage
–	Cabled distribution systems for television and sound signals Part 4: Passive coaxial wideband distribution components	CENELEC prEN 50083-4: 1992	UK 12G	auf Anfrage
–	Cabled distribution systems for television and sound signals Part 5: Headend components	CENELEC prEN 50083-5: 1992	UK 12G	auf Anfrage
–	Limits and methods of measurement of radio disturbance characteristics of electrical lighting and similar equipment	CENELEC prEN 55015: 1992 CISPR 15: 1992	CIS PR	auf Anfrage
–	Limits and methods of measurement of radio interference characteristics of information technology equipment	CENELEC EN 55022: 1987/ prAA: 1992 CISPR/G (C.O.) 9	CIS PR/ G	auf Anfrage
–	Limits and methods of measurement of radio interference characteristics of information technology equipment Sub-clause 2.1 – Information Technology Equipment (ITE)	CENELEC EN 55022: 1987/ prAB: 1992 CISPR/G (C.O.) 11	CIS PR/ G	auf Anfrage
–	Limits and methods of measurement of radio interference characteristics of information technology equipment Clause 3: Classification of ITE	CENELEC EN 55022: 1987/ prAC: 1992 CISPR/G (C.O.) 12	CIS PR/ G	auf Anfrage
–	Limits and methods of measurement of radio interference characteristics of information technology equipment Clause 9: Method of measurement of terminal interference	CENELEC EN 55022: 1987/ prAD: 1992 CISPR/G (C.O.) 13	CIS PR/ G	auf Anfrage
–	Limits and methods of measurement of radio interference characteristics of information technology equipment A: Clause 10: Method of measurement of radiated field strength B: Annex X: Site attenuation measurement procedure for other test sites	CENELEC EN 55022: 1987/ prAE: 1992 CISPR/G (C.O.) 14	CIS PR/ G	auf Anfrage

Einsprachetermin: 1. Juli 1992 / Delai d'envoi des observations: 1^{er} juillet 1992

Neue CENELEC-Publikationen

Die nachstehenden Europäischen Normen (EN), Europäischen Vornormen (ENV), bzw. Harmonisierungsdokumente (HD) sind durch das CENELEC ratifiziert worden. Sie gelten in der Schweiz ab dem Datum dieser Veröffentlichung. Sie können für die Prüfung sowie für die Erteilung von Zertifikaten durch die SEV-Prüfstelle Zürich angewendet werden. Das Eidgenössische Starkstrominspektorat anerkennt diese sowie im Rahmen von Zertifizierungsabkommen erteilte Zertifikate.

Bis zur Veröffentlichung einer allenfalls beschlossenen Technischen Norm des SEV sind diese Publikationen beim *Schweizerischen Elektrotechnischen Verein, Drucksachenverwaltung, Postfach, 8034 Zürich*, erhältlich. Preis auf Anfrage.

Nouvelles publications du CENELEC

Les normes européennes (EN), prénormes (ENV) et documents d'harmonisation (HD) mentionnés ci-après ont été ratifiés par le CENELEC. En Suisse, ils sont valables à partir de la date de la présente publication. Ils peuvent être utilisés pour les essais ainsi que l'établissement de certificats par les Laboratoires d'Essai et d'Etalonnage de l'ASE à Zurich. L'Inspection Fédérale des Installations à Courant Fort acceptera ces certificats ainsi que des certificats provenant des accords de certification. Jusqu'à la publication d'une norme technique éventuellement décidée par l'ASE, ces publications peuvent être obtenues auprès de l'*Association Suisse des Electriciens, Service des Imprimés, case postale, 8034 Zurich*. Prix sur demande.

CENELEC EN/HD No.	Ausgabe Edition	Titel Titre	FK CT
HD 53.1 S2/A3	1992	Rotating electrical machines Part 1: Rating and performance (IEC 34-1: 1983/A1: 1987 + A2: 1989)	2
HD 21.1 S2 A7:	1992	Polyvinyl chloride insulated cables of rated voltages up to and including 450/750 V Part 1: General requirements	20
HD 21.7 S1 A1:	1992	Polyvinyl chloride insulated cables of rated voltages up to and including 450/750 V Part 7: Single core non-sheathed cables for internal wiring for a conductor temperature of 90° C	20
HD 22.2 S2 A6:	1992	Rubber insulated cables of rated voltages up to and including 450/750 V	20
HD 22.6 S1 A1:	1992	Rubber insulated cables of rated voltages up to and including 450/750 V Part 6: Arc welding cables	20
EN 60309-1	1992	Steckvorrichtungen für industrielle Zwecke Teil 1: Allgemeine Festlegungen (IEC 309-1: 1988) Prises de courant pour usages industriels Première partie: Règles générales (CEI 309-1: 1988)	23B
EN 61058-1	1992	Geräteschalter Teil 1: Allgemeine Festlegungen (IEC 1058-1: 1990) Interrupteurs pour appareils Partie 1: Règles générales (CEI 1058-1: 1990)	23B
EN 60934/A1	1992	Änderung A1 zu Geräteschutzschalter (CBE) (IEC 934: 1988/A1: 1990) Amendment A1 à Disjoncteurs pour équipements (DPE) (CEI 934: 1988/A1: 1990)	23E
HD 506 S1/A1	1992	Bushings for liquid filled transformers above 1 kV up to 36 kV	36A
EN 60917-0	1992	Modular order for the development of mechanical structures for electronic equipment practices Part 0: Guide for the users of IEC Publication 917	48
EN 60335-2-27	1992	Sécurité des appareils électrodomestiques et analogues Deuxième partie: Règles particulières pour les appareils de traitement de la peau par rayonnements ultra-violet et infra-rouges à usage domestique (CEI 335-2-27: 1987 + modification 1: 1989, modifiées) Sicherheit elektrischer Geräte für den Hausgebrauch und ähnliche Zwecke Teil 2: Besondere Anforderungen für Hautbehandlungsgeräte für den Hausgebrauch und ähnliche Zwecke mit Ultraviolett- und Infrarotstrahlung (IEC 335-2-27: 1987 + Änderung 1: 1989, modifiziert)	61
EN-60335-2-57	1992	Sécurité des appareils électrodomestiques et analogues Deuxième partie: Règles particulières pour les sorbetières avec moto-compresseurs incorporés (CEI 335-2-57: 1989, modifiée) Sicherheit elektrischer Geräte für den Hausgebrauch und ähnliche Zwecke Teil 2: Besondere Anforderungen für Speiseeisbereiter mit eingebautem Motorverdichter (IEC 335-2-57: 1989, modifiziert)	61

Inkraftsetzung von Technischen Normen des SEV

Da innerhalb der angesetzten Termine keine Stellungnahmen zu den in der untenstehenden Tabelle erwähnten Ausschreibungen im Bulletin des SEV eingegangen sind, bzw. diese ordnungsgemäss erledigt werden konnten, hat der Vorstand des SEV folgende Technische Normen des SEV auf die genannten Daten in Kraft gesetzt.

Diese Normen sind beim *Schweizerischen Elektrotechnischen Verein, Drucksachenverwaltung, Postfach, 8034 Zürich*, erhältlich.

Mise en vigueur de normes techniques de l'ASE

Aucune objection n'ayant été formulée dans les délais prescrits au sujet des normes mises à l'enquête dans le bulletin ASE/UCS selon le tableau ci-dessous, ou des objections ayant été dûment réglées, le comité de l'ASE a mis en vigueur les normes techniques de l'ASE suivantes à partir des dates indiquées.

Elles sont en vente à l'*Association Suisse des Electriciens, Service des Imprimés, case postale, 8034 Zurich*.

Publ. Nr., Jahr Ausgabe, Sprache Publ. N°, année Edition, langue	SN Nr. SN N°	Titel Titre	in Kraft ab (Datum) Entrée en vigueur (date)	Ausschreib. im Bull. SEV Mis à l'enquête dans le bull. ASE	FK CT	Preis (Fr.) Prix (frs)
SEV 1091.1992 1., d	SN EN 60950	Sicherheit von Einrichtungen der Informationstechnik, einschliesslich elektrischer Büromaschinen (IEC 950: 1986, modifiziert)	1.4.1992	77(1986)17	61	125.- (110.-)
SEV 1104.1992 1., d	SN EN 41003	Besondere Sicherheitsanforderungen an Geräte zum Anschluss an Fernmeldenetze	1.4.1992	80(1989)13	61	40.- (34.-)

Orientierung über Sitzungen internationaler und nationaler Normengremien

Folgende Gremien des IEC, des CENELEC und des CES haben eine Sitzung durchgeführt. Die Protokolle bzw. Berichte über diese Sitzungen können beim *Sekretariat des CES, Postfach, 8034 Zürich*, unter Angabe der Nummer des betreffenden Gremiums und des Datums der Sitzung verlangt werden.

Les commissions suivantes de la CEI, du CENELEC et du CES ont tenu une séance. Les procès-verbaux respectivement les rapports des séances peuvent être demandés auprès du *Secrétariat du CES, case postale, 8034 Zurich*, en indiquant le numéro de la commission en question et la date de la séance.

Sitzungen von IEC- und CENELEC-Gremien – Séances de commissions de la CEI et du CENELEC

Nr. – N°	Comité d'études / Sous-Comité/ Comité Technique Titel – Titre	Datum – Date	Ort – Lieu
CEI/SC 61 H	Sécurité des appareils électriques employés à la ferme	7./8.2.92	Melbourne
CEI/TC 61	Sécurité des appareils électrodomestiques et analogues	10. – 14.2.92	Melbourne
CENELEC TC 61	Safety of household and similar electrical appliances	22. – 24.4.92	Valadares – Espinho

Sitzungen von CES-Gremien – Séances de commissions du CES

Nr. – N°	Fachkommission/Unterkommission – Commission technique/Sous-Commission Titel – Titre	Datum – Date	Ort – Lieu
FK 34	Leuchten	10.1.92	Geroldswil
FK 61	Sicherheit elektrischer Haushaltapparate	15.1.92	Zürich
AG 61/74	Computer und Büromaschinen	24.1.92	Bern
FK 34 C	Vorschaltgeräte für Entladungslampen	29.1.92	Zürich
UK 61 F	Handgeführte Elektrowerkzeuge	18.3.92	Zürich
FK 59	Gebrauchswert elektrischer Haushaltapparate	19.3.92	Zürich
FK 50	Klimatische und mechanische Prüfungen	20.3.92	Bern
FK 61	Sicherheit elektrischer Haushaltapparate	8.4.92	Zürich

Eidgenössisches Starkstrominspektorat

Inspection fédérale des installations à courant fort

Ispettorato federale degli impianti a corrente forte

Verordnung über elektrische Niederspannungsinstallationen (NIV; SR 734.27)

Aufgrund der Erfahrungen mit der NIV, welche seit dem 1. Oktober 1989 in Kraft ist, sieht sich das Eidgenössische Starkstrominspektorat zu folgenden Erläuterungen und Entscheiden veranlasst:

1. Allgemeines

Kontrolle der Arbeiten von Inhabern einer Bewilligung für Installationsarbeiten an besonderen Anlagen (Art. 15 NIV)

Nach Art. 30 Abs. 2 Buchst. i NIV kontrolliert das Eidgenössische Starkstrominspektorat die Installationen, welche von Inhabern einer eingeschränkten Bewilligung erstellt, geändert oder instandgestellt werden. Darunter fallen auch die Bewilligungen für Installationsarbeiten an besonderen Anlagen nach Art. 15 NIV. Diese Bewilligungen berechtigen zu Installationsarbeiten an Anlagen, deren Erstellung spezielle Kenntnisse erfordert (z.B. Aufzüge, Förderanlagen, Alarmanlagen, Leuchtschriften, Schiffe). Ausgeschlossen sind der Anschluss sowie Arbeiten an Leitungen, die der Stromzufuhr zur Installation dienen. Diese Arbeiten dürfen nur von Personen oder Betrieben ausgeführt werden, welche eine allgemeine Installationsbewilligung der kontrollpflichtigen Unternehmung besitzen.

Der Umstand, dass bei der Erstellung, Änderung oder Instandstellung solcher Anlagen regelmässig zwei Betriebe mit verschiedenen Installationsbewilligungen mitwirken, hat bezüglich der Installationskontrolle zu Unklarheiten geführt. Das Eidgenössische Starkstrominspektorat hält daher im Sinne einer Klarstellung folgendes fest: Die kontrollpflichtigen Unternehmungen (Elektrizitätswerke) sind verpflichtet, die Anschlüsse solcher Anlagen an die Gebäudeinstallationen sowie die Schutzmassnahmen zu kontrollieren. Das Eidgenössische Starkstrominspektorat kontrolliert dagegen die besonderen Anlagen als solche, wie sie durch den Inhaber der eingeschränkten Bewilligung erstellt worden sind.

Die in der eingeschränkten Bewilligung aufgeführte Person hat die Pflicht, ihre Installationsarbeiten vor der Ausführung der kontrollpflichtigen Unternehmung zu melden. Anstelle einer Schlussmeldung führt sie ein Verzeichnis der ausgeführten Arbeiten. Sie führt Schlusskontrollen durch und bewahrt die unterzeichneten Protokolle zuhanden des Eidgenössischen Starkstrominspektorates auf (vgl. Art. 25 Abs. 2 NIV).

2. Ausnahmeregelungen aufgrund von Art. 1 Abs. 5 NIV

2.1 Erstellung der Beleuchtung für Strassen und öffentliche Plätze durch Elektromonteure und Netzelektriker (Art. 2 Abs. 1 Buchst. d NIV)

Die Installationen für die Beleuchtung von Strassen und öffentlichen Plätzen unterstehen der NIV (Art. 2 Abs. 1 Buchst. d). Die Grenzstelle zwischen öffentlichem Nieder-

spannungsverteilstromnetz und Installation sind die Eingangsklemmen des Anschlussüberstromunterbrechers der Leuchte. Öffentliche Beleuchtungen dürfen somit grundsätzlich nur unter fachkundiger Aufsicht erstellt werden.

Zahlreiche Elektrizitätswerke, die weder über einen fachkundigen Leiter/Mitarbeiter noch über eine Installationsbewilligung verfügen, haben öffentliche Beleuchtungen bis jetzt durch Elektromonteure oder Netzelektriker erstellen lassen. Der Netzelektriker wird während seiner dreijährigen Lehre auch mit dem Bau, Betrieb und Unterhalt von öffentlichen Beleuchtungen vertraut gemacht. Er hat sich an der Lehrabschlussprüfung über diesbezügliche praktische Kenntnisse auszuweisen. Hinzu kommt, dass das Berufsbild des Netzelektrikers wie dasjenige des Elektromonteurs dreistufig ist (Netzelektriker mit eidgenössischem Fähigkeitszeugnis, Netzelektriker mit eidgenössischem Fachausweis, Netzelektrikermeister).

Um den Elektrizitätswerken sowie andern Erstellern von öffentlichen Beleuchtungen die Weiterführung der bisher bewährten Praxis zu ermöglichen, legt das Eidgenössische Starkstrominspektorat gestützt auf Art. 1 Abs. 5 NIV folgendes fest: Elektromonteure und Netzelektriker mit eidgenössischem Fähigkeitszeugnis sind berechtigt, Beleuchtungen für Strassen und öffentliche Plätze nach NIV zu erstellen. Sie benötigen dazu keine eingeschränkte Installationsbewilligung des Inspektorates. Sie sind ferner berechtigt, Schlusskontrollen durchzuführen und in Protokollen die Werte der Isolationsmessungen, der Schutzmassnahmen und der Schutzorgane festzuhalten. Die Protokolle sind durch die kontrollierende Person zu unterzeichnen und zuhanden der kontrollpflichtigen Unternehmung aufzubewahren. Die Abnahme- und periodischen Kontrollen dieser Installationen müssen von einem Netzelektriker mit eidgenössischem Fachausweis, einem Netzelektrikermeister oder von einer kontrollberechtigten Person nach Art. 32 Abs. 1 NIV kontrolliert werden.

Speziell ausgebildete Kabel- und Freileitungsmonteure, welche nicht unter fachkundiger Aufsicht stehen, dürfen öffentliche Beleuchtungen nur erstellen, wenn sie eine Bewilligung des Eidgenössischen Starkstrominspektorates für sachlich begrenzte Installationsarbeiten nach Art. 16 Abs. 3 NIV besitzen. Hinsichtlich der Ausführung der Arbeiten und der Kontrolle gelten die gleichen Bedingungen wie für Elektromonteure und Netzelektriker mit eidgenössischem Fähigkeitszeugnis.

Im übrigen sind Beleuchtungen für Strassen und öffentliche Plätze mindestens alle zwanzig Jahre periodisch zu kontrollieren (vgl. Art. 34 Abs. 1 Buchst. d NIV).

2.2 Installationsarbeiten für die Energieversorgung auf Baustellen durch Inhaber einer Bewilligung für innerbetriebliche Installationsarbeiten (Art. 13 NIV)

Das Eidgenössische Starkstrominspektorat hat im Laufe der Jahre verschiedenen Bauunternehmungen Bewilligung-

gen für innerbetriebliche Installationsarbeiten (früher: Betriebselektriker-Bewilligungen) erteilt. Diese berechtigen nach Art. 13. Abs. 3 NIV zu Unterhaltsarbeiten und Beseitigung von Störungen, zu Änderungen und Ergänzungen der Installation hinter einem Gruppen- oder Verbraucher-Überstromunterbrecher sowie zum Zusammenbau von vorfabrizierten Bauelementen mit vollständigen, eingelegten Installationen im Werkhof und auf den Baustellen der Bewilligungsinhaber.

In Anbetracht der besonderen Situation auf Baustellen wird die Formulierung «Installationen hinter einem Gruppen- oder Verbraucher-Überstromunterbrecher» so interpretiert, dass der Inhaber einer Bewilligung für innerbetriebliche Installationsarbeiten für Baustellen ab Baustellenhauptverteiler alle Installationen ausführen darf. Die in der Bewilligung aufgeführte Person muss die gesamte Baustromversorgung der kontrollpflichtigen Unternehmung anmelden. Im weiteren muss sie eine Schlusskontrolle durchführen und das Schlussprotokoll unterzeichnen.

Diese Installationsarbeiten unterstehen nach wie vor der Kontrolle durch das Eidgenössische Starkstrominspektorat (vgl. Art. 30 Abs. 2 Buchst. i NIV). Die Protokolle der Schlusskontrollen sind daher zuhanden des Inspektorates aufzubewahren.

3. Entscheide aufgrund von Art. 28 Abs. 3 NIV

Kontrollpflicht (Art. 28 NIV)

Nach Art. 28 Abs. 1 NIV kontrollieren die kontrollpflichtigen Unternehmungen diejenigen Installationen, an die sie elektrische Energie in Niederspannung abgeben. Als Abgabestelle gelten grundsätzlich die Eingangsklemmen des Anschlussüberstromunterbrechers.

Da im Einzelfall nicht immer klar ist, wer kontrollpflichtig ist, und das Eidgenössische Starkstrominspektorat nach Art. 28 Abs. 3 NIV in Zweifelsfällen entscheidet, werden die nachstehenden Fälle wie folgt geregelt:

a) Werk als NS-Energieverteiler

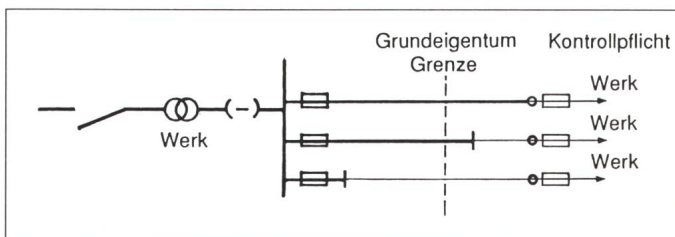

b) Werk als HS-Energielieferant mit HS-Bezüger und Dritte als Unterbezüger

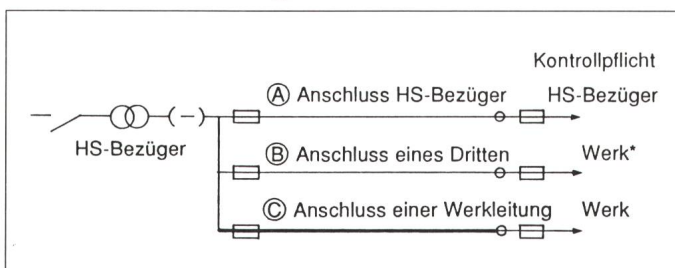

unabhängig der Eigentumsverhältnisse am Transformator

* Wenn es dem Bezüger B (Unterbezüger des HS-Bezügers) die Energie selbst abgibt; andernfalls ist der HS-Bezüger kontrollpflichtig.

c) Komb. Variante aus a) und b)

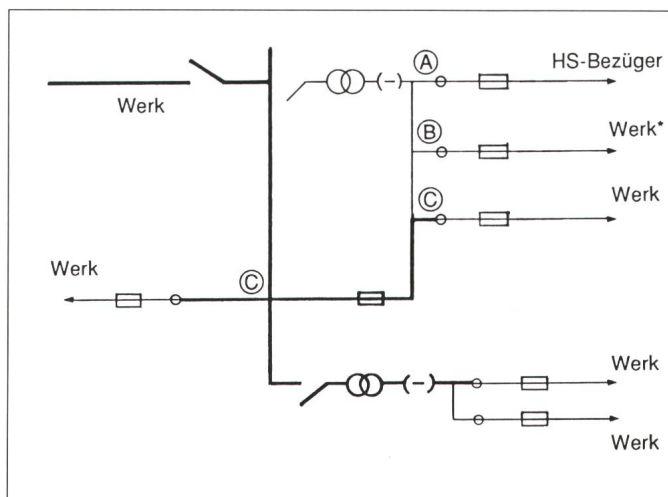

* Wenn es dem Bezüger B (Unterbezüger des HS-Bezügers) die Energie selbst abgibt; andernfalls ist der HS-Bezüger kontrollpflichtig.

d) Werk 1 als HS-Energielieferant mit Werk 2 als NS-Energieverteiler

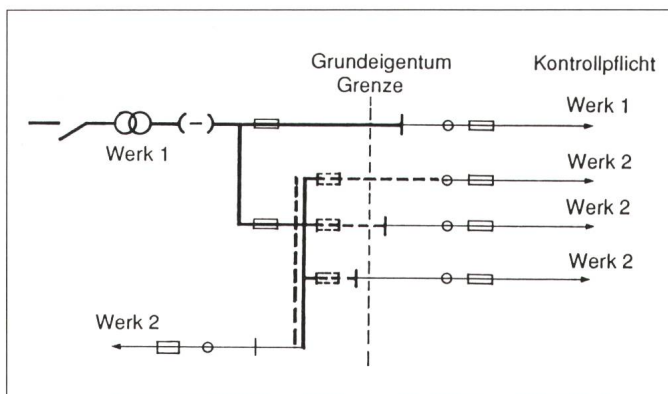

Über allenfalls weitere unklare Fälle entscheidet das Eidgenössische Starkstrominspektorat im Einzelfall.

Legende

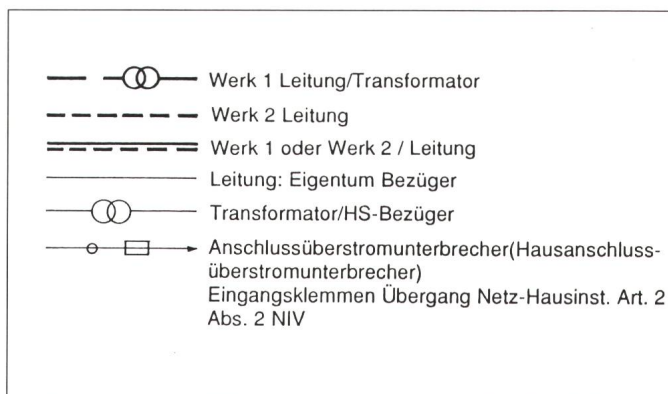

Zürich, 30. 4. 1992

F. Schlittler
Chefingenieur

Ordonnance sur les installations électriques à basse tension (OIBT; RS 734.27)

Se basant sur les expériences acquises dans le cadre de l'application de l'OIBT, entrée en vigueur le 1^{er} octobre 1989, l'Inspection fédérale des installations à courant fort a estimé nécessaire de communiquer les explications et décisions suivantes:

1. Généralités

Contrôle des travaux exécutés sur l'ordre du titulaire d'une autorisation pour installations spéciales (OIBT, art. 15)

Selon l'art. 30, al. 2, lettre i de l'OIBT, l'Inspection fédérale des installations à courant fort contrôle les installations établies, modifiées ou entretenues par le titulaire d'une autorisation limitée. Cela concerne entre autres les autorisations pour installations spéciales d'après l'art. 15 de l'OIBT. Ces autorisations permettent d'effectuer des travaux portant sur des installations nécessitant des connaissances spéciales (p.ex. ascenseurs, bandes transporteuses, installations d'alarme, enseignes lumineuses, bateaux). Sont exclus de l'autorisation, le raccordement des installations à la ligne d'alimentation ainsi que tous travaux aux lignes servant à l'alimentation de l'installation. Ces travaux ne peuvent être effectués que par des personnes ou des entreprises titulaires d'une autorisation d'installer générale de l'entreprise astreinte au contrôle.

Le fait que deux entreprises avec des autorisations différentes soient concernées par l'établissement, la modification ou l'entretien de telles installations a entraîné des incertitudes au sujet du contrôle de ces installations. L'Inspection fédérale des installations à courant fort précise ce qui suit:

Les entreprises astreintes au contrôle (distributeurs d'électricité) ont l'obligation de contrôler le raccordement et les mesures de protection de ces installations. L'Inspection fédérale des installations à courant fort contrôle pour sa part l'installation spéciale telle qu'elle a été établie par le titulaire de l'autorisation limitée.

La personne mentionnée dans l'autorisation limitée annonce à l'entreprise astreinte au contrôle, avant de les entreprendre, les travaux qu'elle entend effectuer. Au lieu d'annoncer la fin des travaux, elle établit une liste des travaux effectués, procède au contrôle final de ceux-ci et conserve à l'intention de l'Inspection les rapports, signés, rédigés à cette occasion (art. 25, al. 2 OIBT).

2. Dérogation basées sur l'art. 1, alinéa 5 OIBT

2.1 Installation d'éclairage des routes et des places publiques par des monteurs-électriciens de réseau (OIBT, art. 2, al. 1, lettre d)

Les travaux d'installation d'éclairage des routes et des places publiques sont régis par l'article 2, alinéa 1, lettre d de l'OIBT. Le point de transition entre le réseau public de distribution à basse tension et l'installation est défini par les bornes d'entrée du coupe-surintensité du luminaire. En conséquence, les installations d'éclairage public ne peuvent être exécutées que sous contrôle d'une personne du métier.

De nombreuses entreprises distributrices d'électricité ne disposant ni d'une personne du métier, ni de leur propre département d'installation ont, jusqu'à maintenant, fait établir les installations d'éclairages publics par des monteurs-électriciens ou des électriciens de réseau. Au cours de ses trois années d'apprentissage, l'électricien de réseau se

sera familiarisé avec la construction, le service et l'entretien d'installations d'éclairage public. Lors de l'examen de fin d'apprentissage, il doit donner la preuve de ses connaissances pratiques. En outre, il est à relever que la carrière professionnelle de l'électricien de réseau, comme d'ailleurs celle du monteur-électricien se déroule sur trois niveaux (électricien de réseau avec certificat fédéral de capacité, électricien de réseau avec brevet fédéral, maître électricien de réseau).

Afin de permettre aux entreprises distributrices ainsi qu'aux fabricants de luminaires d'éclairage public de continuer une pratique qui a fait ses preuves, l'Inspection fédérale des installations à courant fort, se basant sur l'article 1, alinéa 5 de l'OIBT, décide: les monteurs-électriciens et les électriciens de réseau disposant d'un certificat fédéral de capacité sont autorisés à établir des installations d'éclairage public selon l'OIBT sans être au bénéfice d'une autorisation limitée d'installer. En outre, ils ont le droit de procéder à un contrôle final et noter dans un rapport les valeurs mesurées de l'isolement, le genre des mesures de protection et les valeurs de consigne des organes de protection. Le rapport, signé par la personne qui a effectué le contrôle, doit être conservé à l'intention de l'entreprise astreinte au contrôle. Les contrôles initiaux et périodiques de ces installations doivent être exécutés par un électricien de réseau avec brevet fédéral, par un maître électricien de réseau ou par toute autre personne habilitée à effectuer le contrôle selon l'article 32, alinéa 1 de l'OIBT.

Les monteurs de lignes et de câbles, au bénéfice d'une formation spéciale, mais qui ne travaillent pas sous la surveillance d'une personne du métier, n'ont le droit d'établir des installations d'éclairage public que s'ils possèdent une «autorisation pour d'autres catégories de travaux bien délimités» de l'Inspection fédérale des installations à courant fort selon l'art. 16, alinéa 3, OIBT. En ce qui concerne l'exécution des travaux et des contrôles, ils sont soumis aux mêmes conditions que les monteurs-électriciens et les électriciens de réseau avec CFC. Les installations d'éclairage public doivent être contrôlées périodiquement au moins tous les vingt ans (OIBT, art. 34, al. 1, lettre d).

2.2 Réalisation d'alimentation de chantiers par le titulaire d'une autorisation pour électricien d'exploitation (OIBT, art. 13)

Au cours des ans, l'Inspection fédérale des installations à courant fort a octroyé à diverses entreprises de génie civil des autorisations pour électriciens d'exploitation. Au sens de l'art. 13, al. 3 de l'OIBT, ces autorisations donnent le droit aux titulaires de faire exécuter, au sein de leurs entreprises et sur leurs chantiers, des travaux d'entretien et de dépannage, de réaliser des modifications et des extensions d'installations situées à l'aval de coupe-surintensité divisionnaires ou de coupe-surintensité de récepteurs ainsi que d'entreprendre l'assemblage d'éléments préfabriqués et prééquipés de leurs installations électriques.

Compte tenu de la situation particulière des installations de chantiers, la notion de «à l'aval de coupe-surintensité divisionnaires ou de coupe-surintensité de récepteurs» est interprétée de telle sorte que le titulaire d'une autorisation pour électricien d'exploitation pour installations de chantiers peut exécuter toutes les installations à partir du tableau principal de distribution du chantier. La personne mentionnée dans l'autorisation doit annoncer l'installation

complète à l'entreprise astreinte au contrôle. En outre, elle doit effectuer le contrôle final et signer le rapport de contrôle.

Ces travaux d'installation sont soumis au contrôle de l'Inspection fédérale des installations à courant fort (art. 30, alinéa 2, lettre i, OIBT). Les rapports de contrôles finaux sont par conséquent à conserver à l'intention de l'Inspection.

3. Décisions basées sur l'art. 28, alinéa 3, OIBT

Entreprise astreinte au contrôle (OIBT, art. 28)

Selon l'art. 28, al. 1 de l'OIBT, les entreprises astreintes au contrôle inspectent les installations qu'elles alimentent en énergie électrique à basse tension. D'une manière générale, le point d'alimentation est défini par les bornes d'entrée du coupe-surintensité général.

Etant donné que dans certains cas particuliers l'entreprise astreinte au contrôle n'est pas toujours clairement définie et qu'en cas de doute c'est l'Inspection fédérale des installations à courant fort qui tranche, les situations exposées ci-après sont réglées comme indiqué:

a) Entreprise d'électricité (EdE) distribuant l'énergie en BT

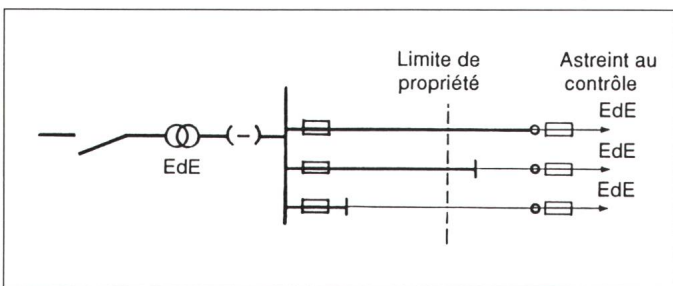

b) Entreprise d'électricité distribuant l'énergie en HT avec abonné HT et des tiers

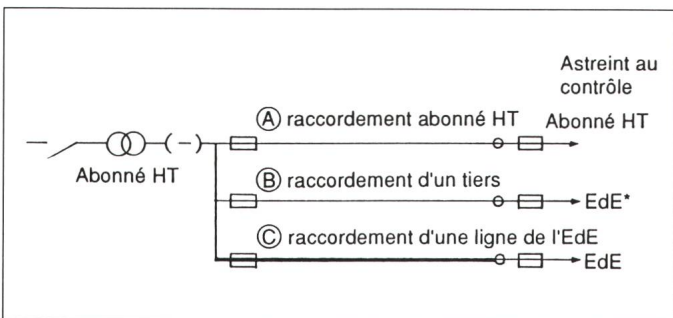

Indépendamment de la propriété du transformateur

* Si (B) distribue l'énergie lui-même. Sinon c'est (A) qui est astreint au contrôle.

c) Combinaison des variantes a) et b)

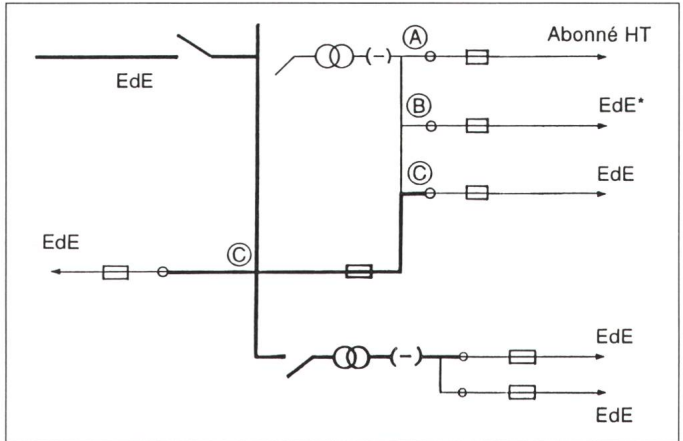

* Si (B) distribue l'énergie lui-même. Sinon, c'est (A) qui est astreint au contrôle.

d) Entreprise d'électricité 1 distribuant l'énergie en HT avec entreprise d'électricité 2 distribuant l'énergie en BT

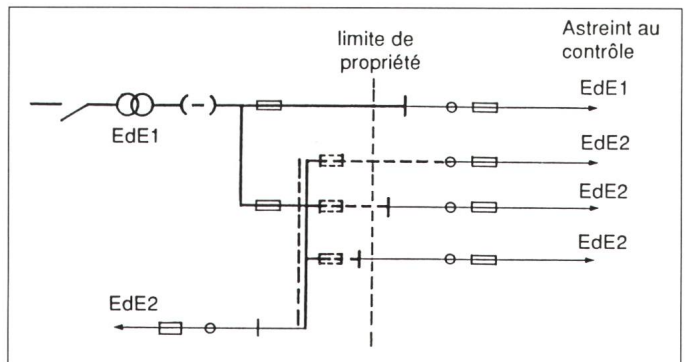

Pour d'autres situations, l'Inspection des installations à courant fort décide de cas en cas.

Légende

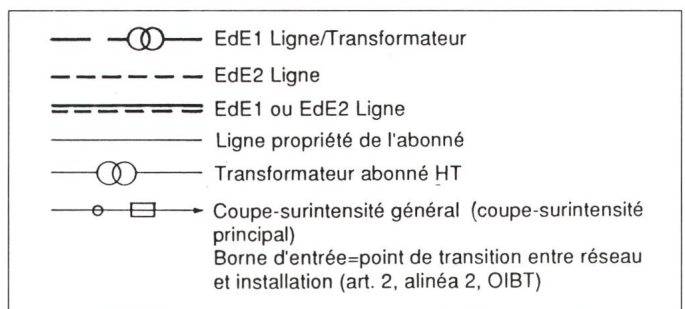

Zurich, 30.4.1992

F. Schlittler
Ingénieur en chef

Ordinanza sulle installazioni elettriche a bassa tensione (OIBT; RS 734.27)

Valorizzando l'esperienza fatta nell'applicazione dell'OIBT dalla sua entrata in vigore dal 1 ottobre 1989, l'Ispettorato federale degli impianti a corrente forte si vede indotto a dare le seguenti spiegazioni e precisare le seguenti decisioni:

1. Generalità**Controllo dei lavori eseguiti da persone autorizzate ad installare in impianti speciali (art. 15 OIBT)**

Secondo l'art. 30 par. 2 lettera i OIBT, l'Ispettorato degli impianti a corrente forte controlla le installazioni che sono state eseguite, modificate o messe in servizio da persone con autorizzazione limitata. Sono comprese anche le autorizzazioni ad installare in impianti speciali (vedi art. 15 OIBT). Queste autorizzazioni permettono lavori d'installazione in impianti, la cui costruzione richiede speciali conoscenze (per es. ascensori, impianti di trasferimento di materiale, impianti di allarme, insegne luminose, natanti). Sono esclusi sia l'allacciamento sia i lavori sulle linee di alimentazione dell'installazione. Questi lavori devono essere eseguiti soltanto da persone o ditte autorizzate, con autorizzazione generale ad installare, dall'azienda con obbligo di controllo.

La circostanza di avere due ditte che lavorano insieme, pur avendo diverse autorizzazioni ad installare, nella costruzione, modifica o messa in servizio di tali impianti, ha causato incertezza sul controllo dell'installazione. L'Ispettorato per chiarire la questione stabilisce che: Le aziende con obbligo di controllo (società elettriche) devono controllare gli allacciamenti, le misure di protezione di tali impianti nelle installazioni d'edificio. L'Ispettorato invece controlla gli impianti speciali come tali e come essi siano stati installati dalla persona con autorizzazione limitata.

La persona indicata nell'autorizzazione limitata è obbligata ad avvisare dei suoi lavori d'installazione prima della loro esecuzione l'azienda con obbligo di controllo ed al posto di una comunicazione conclusiva deve compilare un elenco dei lavori eseguiti. Esegue poi il controllo finale e conserva i protocolli firmati a disposizione dell'Ispettorato (vedi art. 25 par. 2 OIBT).

2. Regolamentazione di eccezioni sulla base dell'art. 1 par. 5 OIBT**2.1 Installazioni di illuminazione di strade e di piazze pubbliche eseguite da montatori elettricisti e montatori di linea (art. 2 par. 1 lettera d OIBT)**

Le installazioni d'illuminazione di strade e piazze pubbliche sottostanno alla OIBT (art. 2 par. 1 lettera d). I morsetti di entrata del ruttore di sovrintensità d'introduzione della lampada costituiscono il confine tra la rete pubblica di distribuzione a bassa tensione e l'installazione. Le illuminazioni pubbliche devono essere quindi per principio costruite solo sotto sorveglianza di una persona competente.

Molte aziende elettriche, non disponendo nè di un dirigente o collaboratore del mestiere nè di una autorizzazione ad installare, hanno fatto eseguire finora le installazioni di illuminazioni pubbliche da montatori elettricisti o da mon-

tatori di linea. Il montatore di linea nel corso triennale di apprendistato acquisisce conoscenze anche della costruzione, dell'esercizio e della manutenzione di impianti d'illuminazione pubblica e deve dimostrare con l'esame di fine tirocinio la conoscenza pratica di questo settore. Anche la formazione professionale del montatore di linea ha tre livelli simili a quelli del montatore elettricista, cioè elettricista di linea con attestato federale di capacità, elettricista di linea con certificato federale e maestro elettricista di linea.

Per permettere alle aziende elettriche ed agli installatori di illuminazioni pubbliche di continuare una pratica affermata ed in uso finora, l'Ispettorato sulla base dell'art. 1 par. 5 OIBT stabilisce quanto segue: I montatori elettricisti ed i montatori di linea con attestato federale di capacità sono autorizzati ad installare impianti di illuminazione di strade e piazze pubbliche secondo OIBT e quindi non necessitano di alcuna autorizzazione ad installare da parte dell'Ispettorato. Essi hanno il diritto di eseguire il controllo finale, riportando in protocollo i valori delle misure d'isolazione, delle misure di protezione e degli organi di sicurezza. I protocolli devono essere firmati dalla persona che ha eseguito il controllo ed essere conservati a disposizione dell'azienda con obbligo di controllo. I controlli iniziali e periodici di queste installazioni devono essere controllati da un montatore di linea con attestato federale di capacità, da un maestro elettricista di linea o da una persona autorizzata al controllo secondo art. 32 par. 1 OIBT.

Montatori con istruzione speciale per cavi e linee aeree, che non sono sotto sorveglianza di persona del mestiere, possono installare illuminazioni pubbliche solo se in possesso di una autorizzazione dell'Ispettorato per i lavori limitati d'installazione come precisati dall'art. 16 par. 3 OIBT. Per l'esecuzione dei lavori e per il controllo valgono le stesse condizioni come per i montatori elettricisti e montatori di linea con attestato federale di capacità.

Infine le installazioni d'illuminazione di strade e piazze pubbliche devono essere controllate periodicamente almeno ogni 20 anni (vedi art. 34 par. 1 lettera d OIBT).

2.2 Lavori d'installazione per la fornitura di energia a cantieri eseguiti da persona autorizzata ad installare all'interno di un'impresa (art. 13 OIBT)

L'Ispettorato ha concesso nel corso di anni a diverse imprese di costruzione autorizzazioni per lavori d'installazione all'interno di un'impresa (prima: autorizzazioni per gli elettricisti di fabbrica). Queste autorizzazioni secondo art. 13 par. 3 OIBT autorizzano i lavori di manutenzione e di eliminazione di disturbi, le modifiche ed i complementi delle installazioni a valle del ruttore d'intensità di gruppo o di utilizzatore ed al montaggio di elementi prefabbricati in installazioni complete, inserite nell'area della fabbrica e nei cantieri dei possessori dell'autorizzazione.

Considerando la particolare situazione sui cantieri, la formulazione «installazioni a valle di un ruttore di intensità di gruppo o di utilizzatore» è da interpretare nel senso che la persona autorizzata ad installare internamente al cantiere può eseguire tutte le installazioni a valle del distributore principale di cantiere. La persona indicata nell'autorizzazione deve dare avviso per tutta l'alimentazione elettrica

del cantiere all'azienda con obbligo di controllo, deve eseguire il controllo finale e firmare il relativo protocollo.

Questi lavori d'installazione continuano a sottostare al controllo dell'Ispettorato (vedi art. 30 par. 2 lettera i OIBT). I protocolli dei controlli finali devono essere conservati a disposizione dell'Ispettorato.

3. Decisioni sulla base dell'art. 28 par. 3 OIBT

Obbligo di controllo (art. 28 OIBT)

Secondo art. 28 par. 1 OIBT le aziende con obbligo di controllo controllano quelle installazioni alle quali esse forniscono energia in bassa tensione. Come punto di consegna valgono fondamentalmente i morsetti di entrata del ruttore di sovrintensità d'introduzione.

Dato che singolarmente non sempre è chiaro chi ha l'obbligo del controllo e l'Ispettorato in caso di dubbio decide secondo art. 28 par. 3 OIBT, i casi seguenti vengono regolamentati come segue:

a) Azienda come distributore di energia in bassa tensione

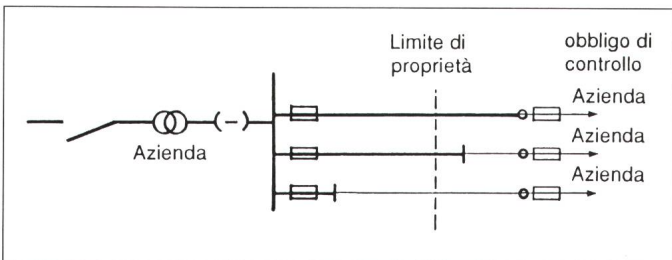

b) Azienda che fornisce energia in alta tensione con abbonato in alta tensione e terzi come abbonati subordinati

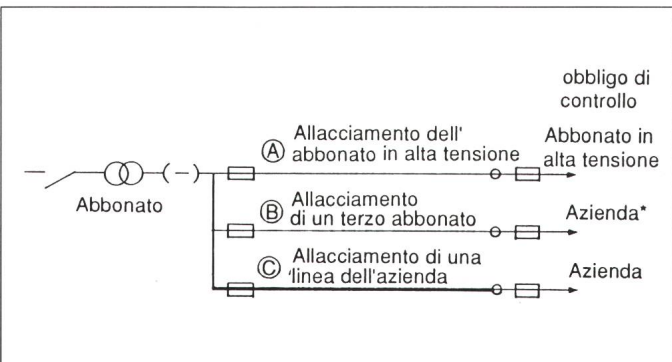

indipendentemente dalle condizioni di proprietà al trasformatore

* Se fornisce l'energia all'abbonato B (abbonato subordinato dell'abbonato in alta tensione); altrimenti l'abbonato (A) in alta tensione ha obbligo di controllo.

c) Variante combinazione di a) e b)

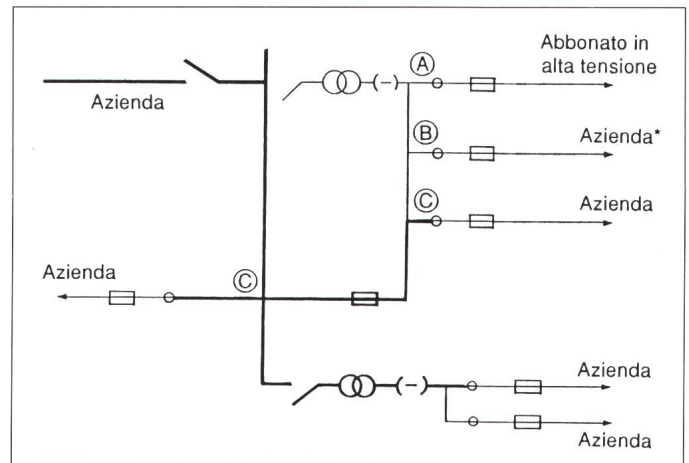

* Se fornisce l'energia all'abbonato B (abbonato subordinato dell'abbonato in alta tensione); altrimenti l'abbonato in alta tensione ha obbligo di controllo.

d) Azienda 1 fornitrice di energia ad alta tensione ed azienda 2 distributrice in bassa tensione

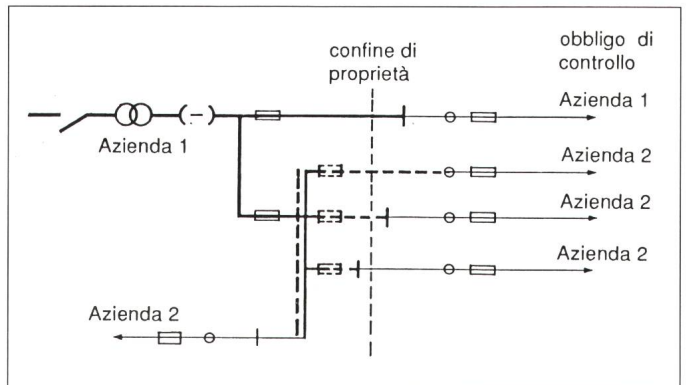

Per tutti gli altri casi non chiari, decide per ogni singolo caso l'Ispettorato federale degli impianti a corrente forte.

Legenda

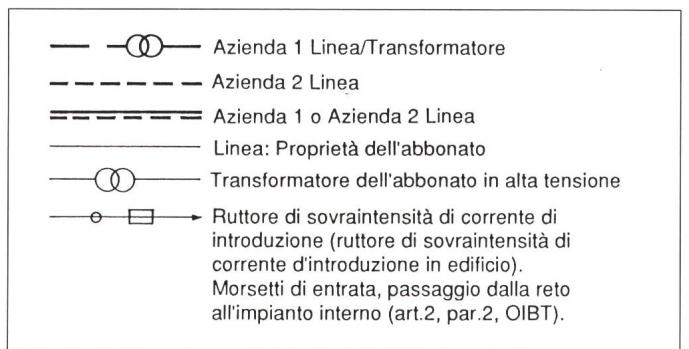

Zurigo, 30. 4. 92

F. Schlittler
Ingegniere capo

Internationale Organisationen Organisations internationales

Conférence Internationale des Grandes Réseaux Electriques à Haute Tension (Cigré) – Konferenz 1992

30. 8. 1992 – 5. 9. 1992, Paris

Aufruf zur Teilnahme

Die 34. Cigré-Konferenz bietet Interessenten eine ausgezeichnete Möglichkeit, sich global über den neuesten Stand der Technik auf dem Gebiet der Erzeugung elektrischer Energie sowie der Hochspannungsübertragung und -verteilung zu informieren. Folgende Aktivitäten stehen auf dem Programm:

- technisches Programm (15 Studienkomitees, Vorträge und Diskussionen über 205 spezifische Themen),
- eine Anzahl technischer Besichtigungen

sowie ein Programm für Begleitpersonen.

Für detailliertere Auskünfte und für die Anmeldung wende man sich an den Schweizerischen Elektrotechnischen Verein, Nationalkomitee der Cigré, Postfach, 8034 Zürich, Frau R. Steiner, Tel.01 384 93 85.

Cigré Symposium: Elektromagnetische Verträglichkeit in Elektrizitätsnetzen

18.–20. Oktober 1993 in Lausanne

Aufruf zur Einreichung von Berichten

Die Cigré, in Zusammenarbeit mit ihrem Schweizerischen Nationalkomitee und seinen Studienkomitees 33 (Überspannungen und Isolationskoordination), 34 (Schutz), 35 (Fernwirkanlagen), 36 (Netzurückwirkungen) und 39 (Betrieb und Führung der Netze) organisiert ein internationales Symposium über die Elektromagnetische Verträglichkeit (EMV). An diesem Forum zur Diskussion aller Aspekte der EMV im Zusammenhang mit Elektrizitätsnetzen können sowohl Mitglieder als auch Nichtmitglieder der Cigré teilnehmen. Das Programm sieht die folgenden 6 Themengruppen vor:

1. Störquellen
2. Kopplungsmechanismen und Modelle
3. Charakterisierung des elektromagnetischen Umfeldes
4. Störfestigkeit elektronischer Geräte
5. Prüfmethode
6. Allgemeine Kriterien für EMV-gerechte Konstruktion.

Teilnehmer, welche schriftliche Beiträge einreichen möchten, sind gebeten, dem Bureau Central de la Cigré bis spätestens 30. September 1992 ihre Zusammenfassungen der Arbeiten (250–500 Worte) zu unterbreiten. Dabei ist genau anzugeben, auf welchen Themenkreis sich die Beiträge beziehen (1 bis 6 gemäss obiger Aufstellung), und es sollen Angaben über die Art und Originalität der Information gemacht werden. Ferner sind anzuführen: Name,

Conférence Internationale des Grandes Réseaux Electriques à Haute Tension (Cigré) – Conférence 1992

30. 8. 1992 – 5. 9. 1992, Paris

Appel de participation

La 34^e conférence de la Cigré offre aux intéressés dans les domaines de la production et distribution de l'énergie électrique à haute tension une excellente possibilité d'orientation à l'échelle mondiale. Le programme général offre les activités suivantes:

- programme technique (15 Comités d'études, 205 thèmes spécifiques traités en séances et discussions),
- un nombre de visite techniques

ainsi qu'un programme social.

Pour de plus amples renseignements et pour l'inscription, veuillez vous adresser à l'Association Suisse des Electriciens, Comité National de la Cigré, case postale, 8034 Zurich, M^{me} R. Steiner, tél.01 384 93 85.

Cigré Symposium: La compatibilité électro- magnétique et les réseaux d'énergie électrique

18–20 octobre 1993 à Lausanne

Appel de communications

La Cigré, en coopération avec son Comité national suisse et ses Comités d'Etudes 33 (Surtensions et coordination de l'isolement), 34 (Protection), 35 (Télécommunications et Télécommande), 36 (Perturbations) et 39 (Exploitation et conduite des réseaux) organise un Symposium International consacré à la Compatibilité Electromagnétique (CEM). Ce Symposium, qui constituera un forum international pour discuter de tous les aspects de la CEM concernant les réseaux d'énergie électrique, sera ouvert à la fois aux membres et aux non membres de l'Organisation. Le programme prévisionnel comporte 6 sessions concernant les sujets suivants:

1. Sources de perturbations
2. Mécanismes de couplage et modèles
3. Caractérisation de l'environnement électromagnétique
4. Caractéristiques d'immunité de l'équipement électro-
nique
5. Méthodes d'essai
6. Critères généraux de conception prenant en compte la CEM.

Les participants qui souhaiteraient présenter des contributions écrites sont invités à soumettre leurs résumés (250-500 mots) au Bureau Central de la Cigré, au plus tard le 30 septembre 1992. Chaque résumé doit indiquer clairement le sujet auquel il s'adresse (de 1 à 6 comme énumérés plus haut) ainsi que la nature des informations données et leur caractère d'originalité. Le nom, le titre, la société d'appartenance de l'auteur et l'adresse doivent également être

Titel, Firma, Adresse des Autors. Anmeldeformulare und das Programm des Symposiums sind erhältlich beim Symposiums-Sekretariat: Bureau Central de la Cigré, 3-5 rue de Metz, F-75010 Paris, tél. + 33 (1) 42 46 50 85, fax + 33 (1) 42 46 58 27, weitere Details beim Schweizerischen Elektrotechnischen Verein, Nationalkomitee der Cigré, Postfach, 8034 Zürich, Frau R. Steiner, Telefon 01 384 93 85, oder Dr. Hp. Stähli, Telefon 01 384 92 22.

indiqués. Les formulaires d'inscription et le programme détaillé du Symposium peuvent être obtenus auprès du Secrétariat du Symposium: Bureau Central de la Cigré, 3-5 rue de Metz, F-75010 Paris, tél. + 33 (1) 42 46 50 85, fax + 33 (1) 42 46 58 27, et de plus amples renseignements auprès de l'Association Suisse des Electriciens, Comité National de la Cigré, case postale, 8034 Zurich, M^{me} R. Steiner, tél. 01 384 93 85, ou D^r Hp. Stähli, tél. 01 384 92 22.