

Objektyp: **Advertising**

Zeitschrift: **Schweizer Soldat : die führende Militärzeitschrift der Schweiz**

Band (Jahr): **79 (2004)**

Heft 11

PDF erstellt am: **22.07.2024**

### **Nutzungsbedingungen**

Die ETH-Bibliothek ist Anbieterin der digitalisierten Zeitschriften. Sie besitzt keine Urheberrechte an den Inhalten der Zeitschriften. Die Rechte liegen in der Regel bei den Herausgebern. Die auf der Plattform e-periodica veröffentlichten Dokumente stehen für nicht-kommerzielle Zwecke in Lehre und Forschung sowie für die private Nutzung frei zur Verfügung. Einzelne Dateien oder Ausdrucke aus diesem Angebot können zusammen mit diesen Nutzungsbedingungen und den korrekten Herkunftsbezeichnungen weitergegeben werden. Das Veröffentlichen von Bildern in Print- und Online-Publikationen ist nur mit vorheriger Genehmigung der Rechteinhaber erlaubt. Die systematische Speicherung von Teilen des elektronischen Angebots auf anderen Servern bedarf ebenfalls des schriftlichen Einverständnisses der Rechteinhaber.

### **Haftungsausschluss**

Alle Angaben erfolgen ohne Gewähr für Vollständigkeit oder Richtigkeit. Es wird keine Haftung übernommen für Schäden durch die Verwendung von Informationen aus diesem Online-Angebot oder durch das Fehlen von Informationen. Dies gilt auch für Inhalte Dritter, die über dieses Angebot zugänglich sind.

# EAGLE und DURO

## geschützte Mobilität



**Der neue EAGLE IV 4x4**

Die neu entwickelten MOWAG EAGLE IV und DURO III P bieten äusserst wirkungsvollen Ballistik- und Minenschutz bei geringem Gewicht sowie eine sehr hohe Gelände- und Strassenmobilität. Daraus resultiert eine grösstmögliche Sicherheit für Besatzung und Mannschaft.



**Der neue DURO III P 6x6**



## Zeit und Geld im Überfluss? Dann tun Sie nichts!

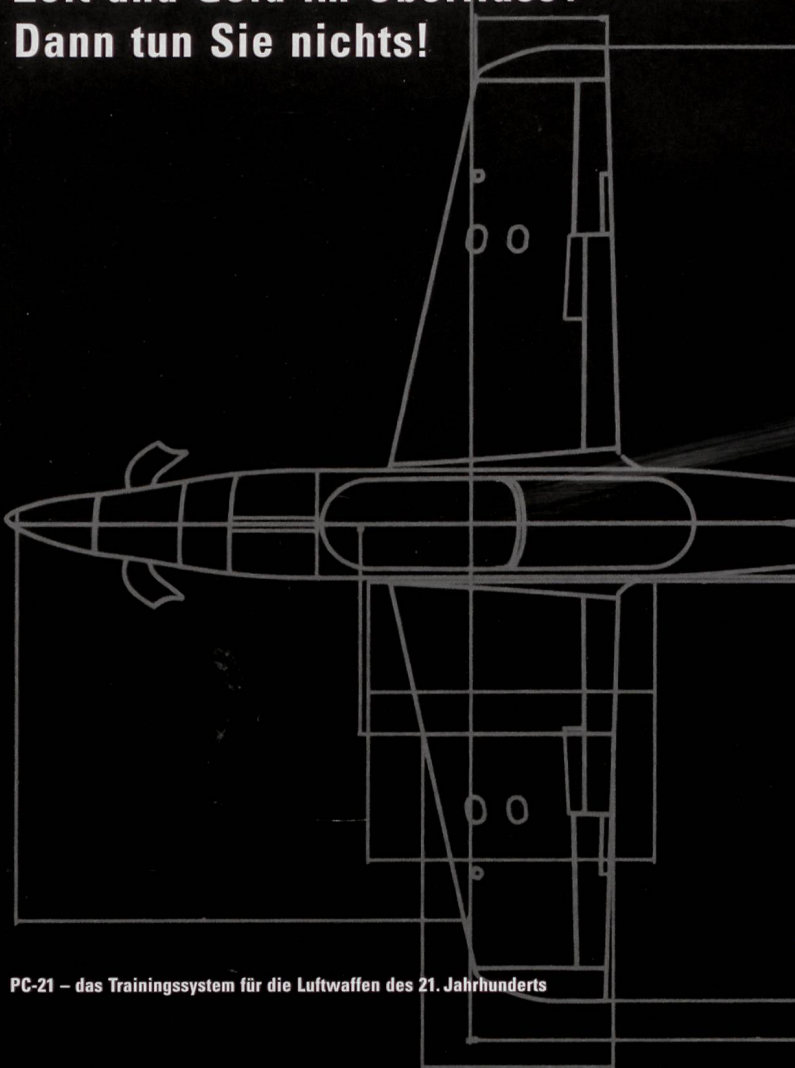

Sollten Sie mit Ihrem Trainingssystem unzufrieden sein, so setzen Sie bei der Wertschöpfung an. Ihre Instruktoren werden vermutlich durch bestehende Plattformen eingeschränkt – die Lernkurve Ihrer Schüler ist flach, langwierig und verteuert die Ausbildung. Kritische Trainingsaufgaben sind erst in den Operational Conversion Units möglich, und späte Selektion zwingt zu kostspieliger Aussonderung. Weshalb? Weil Ihre bestehenden Trainingsflugzeuge für die gezielte Vermittlung spezifischer Fähigkeiten unzureichend geworden sind.

Deshalb hat Pilatus ein von Grund auf neues Trainingssystem entwickelt – den PC-21. Der PC-21 hat eine höhere aerodynamische Leistung als jeder bestehende Turboprop-Trainer weltweit. Seine Fähigkeiten als fliegender Simulator – unterstützt durch umfassende Ausbildungsmittel am Boden – erlauben es, Anteile des Fighter-Lead-In-Trainings von teuren Jetflugzeugen effektiv zu übernehmen – und das zu den bekanntlich niedrigen Kosten eines Turboprop.

Mit dem PC-21 werden Piloten auf einen höheren Qualitätsstandard ausgebildet – schneller und günstiger als mit jeglichem bestehenden Trainingsflugzeug.



PC-21 – das Trainingssystem für die Luftwaffen des 21. Jahrhunderts

**PILATUS**

Für mehr Informationen:  
PC-21@pilatus-aircraft.com oder  
www.pilatus-aircraft.com