

Zeitschrift: Werk, Bauen + Wohnen
Herausgeber: Bund Schweizer Architekten
Band: 86 (1999)
Heft: 11: Zurück zur Stadt

Rubrik: Werk-Material

Nutzungsbedingungen

Die ETH-Bibliothek ist die Anbieterin der digitalisierten Zeitschriften. Sie besitzt keine Urheberrechte an den Zeitschriften und ist nicht verantwortlich für deren Inhalte. Die Rechte liegen in der Regel bei den Herausgebern beziehungsweise den externen Rechteinhabern. [Siehe Rechtliche Hinweise.](#)

Conditions d'utilisation

L'ETH Library est le fournisseur des revues numérisées. Elle ne détient aucun droit d'auteur sur les revues et n'est pas responsable de leur contenu. En règle générale, les droits sont détenus par les éditeurs ou les détenteurs de droits externes. [Voir Informations légales.](#)

Terms of use

The ETH Library is the provider of the digitised journals. It does not own any copyrights to the journals and is not responsible for their content. The rights usually lie with the publishers or the external rights holders. [See Legal notice.](#)

Download PDF: 03.12.2024

ETH-Bibliothek Zürich, E-Periodica, <https://www.e-periodica.ch>

Werk- Material

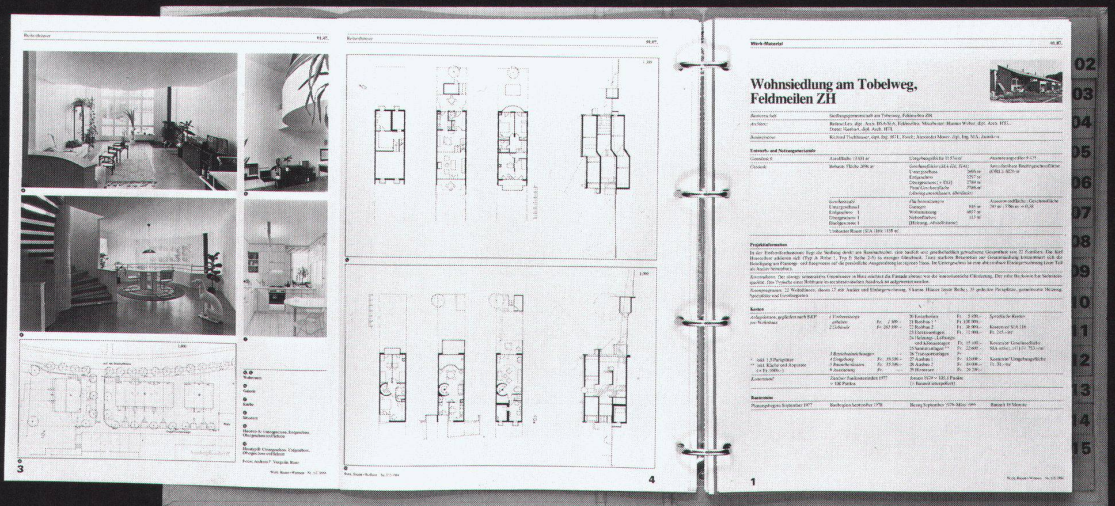
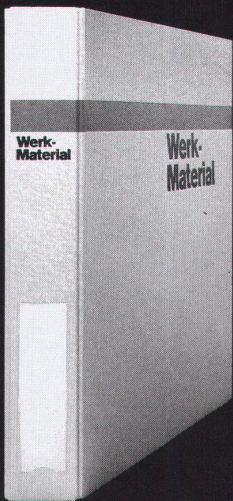

Werk-Material 10 Jahre 1982-1992

Dossier 1

01. Wohnen	03. Habitat
02. Mehrfamilienhäuser mit öffentlichem Ausbau	04. Maisons multifamiliales d'investissement collectif
03. Mehrfamilienhäuser mit kommunalem Ausbau	05. Maisons multifamiliales avec aménagement collectif
04. Terracedhäuser	06. Maisons en terrasses
05. Familienhäuser	07. Maisons de familles
06. Einfamilienhäuser und Reihenbauten	08. Maisons individuelles ou en rangées
07. Altbauweise	09. Maisons pour personnes âgées
08. Kinder- und Jugendhäuser	10. Maisons d'enfants et de jeunes

79 Beispiele 79 Examples

Werk Verlag **Werk, Bauen + Wohnen**

Werk-Material 10 Jahre 1982-1992

Dossier 2

01. Bildung und Forschung	02. Enseignement et recherche
03. Vorkollegien	04. Ecoles maternelles
04. Höher- und Berufsvorbereitung	05. Ecoles primaires et secondaires
05. Berufsschulen	06. Ecoles professionnelles
06. Mittelschulen, Gymnasien	07. Ecoles primaires supérieures, lycées
07. Fachhochschulen	08. Ecoles techniques supérieures
08. Fachhochschulen	09. Ecoles supérieures spécialisées
09. Fachhochschulen, Universitäten	10. Ecoles supérieures universitaires
10. Bibliotheken	11. Bibliothèques
11. Schulprojekte	12. Salles de gymnases

62 Beispiele 62 Examples

Werk Verlag **Werk, Bauen + Wohnen**

Werk-Material 10 Jahre 1982-1992

Dossier 3

01. Industrie und Gewerbe	02. Industrie et artisanat
03. Landwirtschaft	04. Agriculture
04. Handel und Verwaltung	05. Commerce et administration
05. Justiz und Polizei	06. Justice et police
06. Verkehrsanlagen	07. Installations de transport
07. Militäranlagen	08. Bâtimeurs militaires

58 Beispiele 58 Examples

Werk Verlag **Werk, Bauen + Wohnen**

Werk-Material 10 Jahre 1982-1992

Dossier 4

01. Führung, Gesundheit	02. Assistance sociale et santé
03. Kultur	04. Culture
04. Kultur, Gesundheit	05. Culture et santé publique
05. Gedenkstätten, Friedhöfe	06. Monuments et sépultures
06. Freizeit, Sport, Erholung	07. Loisirs, sport, détente

48 Beispiele 48 Examples

Werk Verlag **Werk, Bauen + Wohnen**

**Bestellkarte
für ein Abonnement von Werk, Bauen+Wohnen**

1999

**Werk,
Bauen+
Wohnen**

Die Zeitschrift für Architektur, Städtebau, Umweltgestaltung
(inkl. Bautendokumentation Werk-Material)

- Ich bestelle ab Heft Nr. _____ ein Jahresabonnement von Werk, Bauen+Wohnen (10 Ausgaben)
- zum Abonnementspreis von Fr. 180.- (Ausland Fr. 190.-)
- zum Abonnementspreis für Student(inn)en von Fr. 125.- (Ausland Fr. 135.-)
inkl. Mehrwertsteuer / inkl. Versandkosten

Adresse der Bestellerin / des Bestellers:

Name, Vorname: _____
Beruf: _____
Strasse, Nr.: _____
PLZ, Ort: _____
Student(inn)en: Studienzeit bis ca. _____ Ausbildungsort: _____

Adresse der Beschenkten / des Beschenkten:

Name, Vorname: _____
Beruf: _____
Strasse, Nr.: _____
PLZ, Ort: _____
Student(inn)en: Studienzeit bis ca. _____ Ausbildungsort: _____

**Bulletin de commande
pour un abonnement de Werk, Bauen+Wohnen**

1999

**Werk,
Bauen+
Wohnen**

Revue d'architecture, d'urbanisme et d'environnement
(Werk-Material, la documentation sur le bâtiment compris)

- Je commande à partir du no. _____ un abonnement annuel de Werk, Bauen+Wohnen (10 éditions)
- au prix d'abonnement de Fr. 180.- (Fr. 190.- pour l'étranger)
- au prix d'abonnement pour étudiant(e)s de Fr. 125.- (Fr. 135.- pour l'étranger)
TVA et frais d'envoi y compris

Adresse du donateur:

Nom, prénom: _____
Profession: _____
Rue, no: _____
Code postal, localité: _____
Pour les étudiant(e)s: Fin des études vers le: _____ Lieu de formation: _____

Adresse du bénéficiaire:

Nom, prénom: _____
Profession: _____
Rue, no: _____
Code postal, localité: _____
Pour les étudiant(e)s: Fin des études vers le: _____ Lieu de formation: _____

Bestellkarte für Werk-Material

Abonnenten von Werk, Bauen+Wohnen können bestellen:

1999

Werk-Material-Zusatzabonnement

_____ Jahresabonnement für die zusätzliche Lieferung aller erscheinenden
Werk-Material-Dokumentationen, inkl. Jahresverzeichnis, in zwei Lieferungen Fr. 80.-

Werk-Material-Sonderdrucke

_____ Nachlieferung aller 1982 bis Dez. 1998 erschienenen Werk-Material-Dokumentationen
(ca. 320 Objekte) Fr. 600.-

Nachlieferung vollständiger Werk-Material-Jahrgänge (ca. 25 Objekte)

_____ Expl. Jahre _____ / _____ / _____ Fr. 120.-

Einzelne Werk-Material-Dokumentationen

_____ Expl. Werk-Material, Nr. _____, WBW-Nr. _____
Objekt _____ Fr. 10.-/Expl.

Werk-Material-Sammelordner

_____ Sammelordner Werk-Material mit Register und Jahresverzeichnissen Fr. 50.-
_____ Sammelordner Werk-Material ohne Register Fr. 35.-
_____ Register separat Fr. 25.-

inkl. Mehrwertsteuer,
exkl. Versandkosten

Verlag Werk AG, Keltenstrasse 45, CH-8044 Zürich, Tel. 01/252 28 52, Fax 01/261 93 37

Bulletin de commande pour Werk-Material

Les abonnés à Werk, Bauen+Wohnen peuvent commander:

1999

Abonnement supplémentaire Werk-Material

_____ Abonnement annuel pour la livraison supplémentaire de toutes les documenta-
tions Werk-Material publiées, incl. registre annuel, en deux livraisons Fr. 80.-

Werk-Material, tirés à part

_____ Envoi de toutes les documentations Werk-Material parues dès 1982
jusqu'en décembre 1998 (env. 320 objets) Fr. 600.-

Envoi de toutes les documentations parues pendant une année (env. 25 objets)

_____ Expl. année _____ / _____ / _____ Fr. 120.-

Documentations Werk-Material séparées

_____ Expl. Werk-Material no. _____, WBW no. _____
objet _____ Fr. 10.-/Expl.

Classeur Werk-Material

_____ Classeur Werk-Material avec registre et répertoires annuels Fr. 50.-
_____ Classeur Werk-Material sans registre Fr. 35.-
_____ Registre séparé Fr. 25.-

TVA incluse,
frais d'envoi non compris

Editions Œuvre SA, Keltenstrasse 45, CH-8044 Zurich, tél. 01/252 28 52, fax 01/261 93 37

**Bestellkarte
für Bücher aus dem Werk Verlag**

1999

Schweizer Architekturführer 1920-1990/95

_____ Band 1 Nordost- und Zentralschweiz (Fr. 69.-)* Fr. 78.-
_____ Band 2 Nordwestschweiz, Jura, Mittelland (Fr. 69.-)* Fr. 78.-
_____ Band 3 Westschweiz, Wallis, Tessin (Fr. 69.-)* Fr. 78.-
_____ Gesamtausgabe: 3 Bände in Schuber (Fr. 210.-)* Fr. 230.-
_____ Schuber leer für 3 Bände Fr. 10.-

* (Vorzugspreis für Mitglieder der Fachverbände BSA, SIA, FSAI)

H. Ineichen, T. Zanoni:

_____ **Luzerner Architekten** Fr. 78.-
Architektur und Städtebau im Kanton Luzern 1920-1960

R. Obrist, S. Semadeni, D. Giovanoli

_____ **Construire / Bauen / Costruire 1830-1980** Fr. 64.-
Val Müstair, Engiadina bassa, Oberengadin, Val Bregaglia, Valle di Poschiavo

Bauforum Zug

_____ **Zuger Bautenführer** Fr. 30.-
70 Jahre Bauen im Kanton Zug 1920-1990

Construire la ville sur la ville

_____ **Europan 4 Die Stadt über der Stadt bauen** Fr. 48.-
Projekte für Basel, Biasca, Dietikon, Lausanne, Neuchâtel, Sofia

inkl. Mehrwertsteuer,
exkl. Versandkosten

Verlag Werk AG, Keltenstrasse 45, CH-8044 Zürich, Tel. 01/252 28 52, Fax 01/261 93 37

**Bulletin de commande
pour des livres de Editions Œuvre SA**

1999

Guide d'architecture suisse 1920-1990/95

_____ Volume 1 Centre et nord-est de la Suisse (Fr. 69.-)* Fr. 78.-
_____ Volume 2 Nord-ouest de la Suisse, Plateau et Jura (Fr. 69.-)* Fr. 78.-
_____ Volume 3 Suisse romande, Valais, Tessin (Fr. 69.-)* Fr. 78.-
_____ Edition complète: 3 volumes sous coffret (Fr. 210.-)* Fr. 230.-
_____ Coffret vide pour 3 volumes Fr. 10.-

* (Prix spécial pour membres des associations FAS, SIA, FSAI)

H. Ineichen, T. Zanoni:

_____ **Luzerner Architekten** Fr. 78.-
Architektur und Städtebau im Kanton Luzern 1920-1960

R. Obrist, S. Semadeni, D. Giovanoli

_____ **Construire / Bauen / Costruire 1830-1980** Fr. 64.-
Val Müstair, Engiadina bassa, Oberengadin, Val Bregaglia, Valle di Poschiavo

Bauforum Zug

_____ **Zuger Bautenführer** Fr. 30.-
70 Jahre Bauen im Kanton Zug 1920-1990

Construire la ville sur la ville

_____ **Europan 4 Die Stadt über der Stadt bauen** Fr. 48.-
Projekte für Basel, Biasca, Dietikon, Lausanne, Neuchâtel, Sofia

TVA incluse,
frais d'envoi non compris

Editions Œuvre SA, Keltenstrasse 45, CH-8044 Zurich, tél. 01/252 28 52, fax 01/261 93 37

Bitte
frankieren

Afranchir
s.v.p.

Name, Vorname / Nom, prénom _____

Strasse, Nr. / Rue, no _____

PLZ, Ort / Code postal, localit  _____

Datum / Date _____

Unterschrift / Signature _____

Mitglied / membre BSA/FAS SIA FSAI

Werk, Bauen+Wohnen
Abonnentendienst
Zollikofer AG
F rstenlandstrasse 122
9001 St.Gallen

Bitte
frankieren

Afranchir
s.v.p.

Name, Vorname / Nom, pr nom _____

Strasse, Nr. / Rue, no _____

PLZ, Ort / Code postal, localit  _____

Datum / Date _____

Unterschrift / Signature _____

Verlag Werk AG
Sekretariat
Keltenstrasse 45
8044 Z rich

Bitte
frankieren

Afranchir
s.v.p.

Name, Vorname / Nom, pr nom _____

Strasse, Nr. / Rue, no _____

PLZ, Ort / Code postal, localit  _____

Datum / Date _____

Unterschrift / Signature _____

Mitglied / membre BSA/FAS SIA FSAI

Verlag Werk AG
Sekretariat
Keltenstrasse 45
8044 Z rich

Prison Préventive, Sion VS



Lieu	1951 Sion, Chemin des Roseaux, Les Ronquoz
Maître de l'ouvrage	Etat du Valais, Département des transports, de l'équipement et de l'environnement, Sion
Architectes	Projet et réalisation: NUNATAK Architectes S.à.r.l., Chervaz & Vassaux, Architectes EPFL/REG A/SIA, Fully; Direction des travaux: AMB, Atelier d'architecture SA, Rolf Fuchs, Architecte U.T.S., Sion Collaborateurs: R. Vassaux, L. Woeffray, L. Sermier
Ingénieurs civils	J. Pralong SA/J.-P. Berthousoz/Aymon et Jacquemet, Ingénieurs civils EPFZ/SIA, Sion/Conthey
Spécialistes	Electricité: Cyrille Pralong et Pro Tech, Laurent Léger, Sion; Chauffage et ventilation: Gilloz et Dayer SA, Sion; Sanitaire: Sigma Ingénieurs Conseils SA, Sion

Informations sur le projet

La nouvelle prison préventive se situe en périphérie de Sion. Elle se présente sous la forme d'un ensemble unitaire comprenant plusieurs corps de bâtiments contenus dans une enceinte.

De la plaine, seul le mur est visible. La géométrie du projet s'inscrit sur le tracé des vergers et s'ouvre sur «l'horizon vertical» des montagnes.

Depuis le coteau, l'ensemble révèle une plaque carrée, d'environ 100 mètres de côté et 6 mètres de hauteur, évidée par des cours. Une absence complète de hiérarchie caractérise l'ensemble.

L'unité volumétrique des fonctions, se superpose à l'unité typolo-

gique. Toutes les ailes sont orientées à l'est, elles comportent les mêmes fenêtres avec des cours de promenade identiques entre bâtiments. Les couloirs à l'ouest, sont régulièrement perforés par des briques de verre translucide.

Les cellules ont été conçues sur le modèle du cloître. D'une surface de 12 m², chacune a la forme d'un rectangle étiré offrant le maximum de perspective. La hauteur de 2 m 80 permet d'aménager l'espace sur deux niveaux par une petite «mezzanine» recouvrant les sanitaires.

Quantités de base selon SIA 416 (1993) SN 504 416

Parcelle: Surface de terrain	ST	13 330 m ²
Surface bâtie	SB	3 200 m ²
Surface des abords	SA	10 130 m ²
Surface des abords aménagés	SAA	9 000 m ²
Superficie d'étage brute	SEB	7 700 m ²
Taux d'utilisation (SEB:ST)	TU	0.58
Cubage SIA 116		29 400 m ³

Bâtiment: Nombre d'étages	1 ss, 1 rez-de-ch., 1 étage
Surface de plancher SP	sous-sol 1 760 m ² rez-de-ch. 3 150 m ² étage 2 860 m ²
SP totale	7 770 m ²
Surface de plancher externe SPE	7 890 m ²
Surface utile UT	p.ex. habitation 3 800 m ²

Programme d'unité

Secteur administratif: Local contrôle, conférence, bureaux, parloirs, service médical, dentiste, service social. Secteur ateliers: Imprimerie, buanderie, cuisine. Secteur loisirs: Bibliothèque, recueillement, cours, salle gym. Secteur préventive: 68 cellules à

1 lit + 6 cellules à 3 lits. Secteur semi-détention: 32 cellules à 1 lit + 1 cellule à 3 lits. Secteur isolement: 6 cellules à 1 lit. Secteur médical + attente: 3 lits.

Total: 113 cellules, 130 lits.

Construction

La construction, grâce à la répétition d'éléments identiques, a été réalisée selon différentes méthodes de mise en œuvre choisies chacune en fonction de son efficacité et de son coût.

Murs porteurs en béton armé, coulés et préfabriqués; pré-dalles préfabriquées sur le chantier; doublages extérieurs en béton armé préfabriqué; serrureries en acier zingué; menuiseries en bois reconstitué verni.

Caractéristiques particulières

Fondations: radier en béton armé sur micro-pieux; cuvelage complet des murs du sous-sol; toiture compacte végétalisée; chaudière à copeaux de bois avec accumulateur de 6000 litres; récupération d'énergie des installations de froid.

Frais d'immobilisation selon CFC (1997) SN 506 500 (frais de construction dès 1995: 6,5% TVA inclus)

1 Travaux préparatoires	Fr.	1 309 000.-	2 Bâtiment		
2 Bâtiment	Fr.	16 870 000.-	20 Excavation	Fr.	260 000.-
3 Equipements d'exploitation	Fr.	2 625 000.-	21 Gros œuvre 1	Fr.	5 412 000.-
4 Aménagements extérieurs	Fr.	1 840 000.-	22 Gros œuvre 2	Fr.	1 696 000.-
5 Frais secondaires	Fr.	796 000.-	23 Installations électriques	Fr.	1 481 000.-
6	Fr.		24 Chauffage, ventilation, cond. d'air	Fr.	726 000.-
7	Fr.		25 Installations sanitaires	Fr.	1 365 000.-
8	Fr.		26 Installations de transport	Fr.	42 000.-
9 Ameublement et décoration	Fr.	1 360 000.-	27 Aménagements intérieurs 1	Fr.	1 650 000.-
1-9 Total	Fr.	24 800 000.-	28 Aménagements intérieurs 2	Fr.	1 255 000.-
Coût CFC 1-9/lit / Coût CFC 2/lit	Fr.	190 800.- / 131 400.-	29 Honoraires	Fr.	2 983 000.-

Valeurs spécifiques

1 Coûts de bâtiment CFC 2/m ³ SIA 116	Fr.	574.-
2 Coûts de bâtiment CFC 2/m ³ VB SIA 416	Fr.	
3 Coûts de bâtiment CFC 2/m ² SP SIA 416	Fr.	2 180.-
4 Coûts d'aménagement ext. CFC 4/m ² SAA SIA 416	Fr.	110.-
5 Indice de Zurich (10/1988 = 100)	10/96	113.8 pt

Délais de construction

Compétition d'architecture	juin 1993
Début de l'étude	octobre 1993
Début des travaux	décembre 1995
Achèvement	juillet 1998
Durée des travaux	30 mois

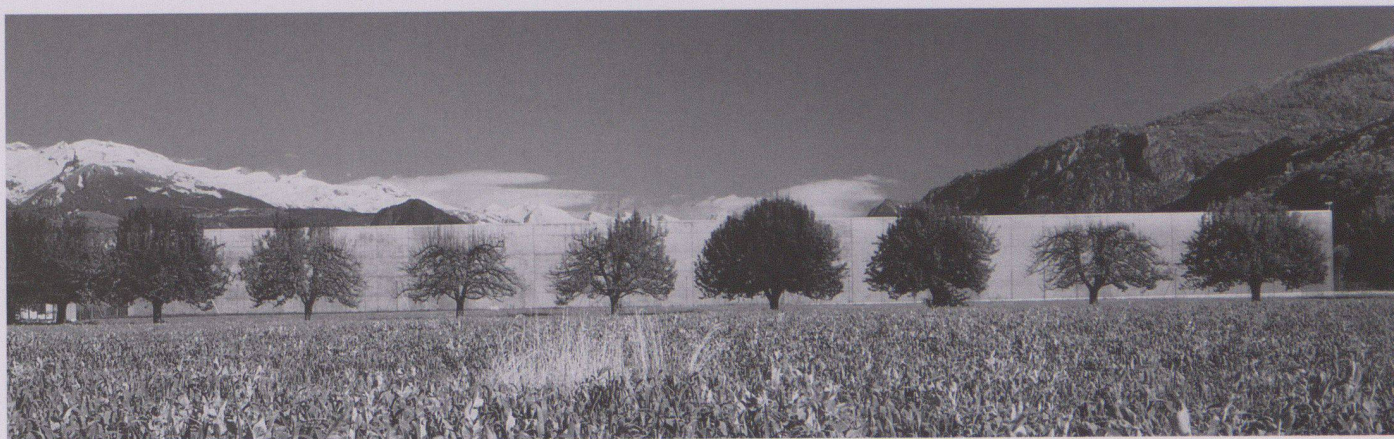

1

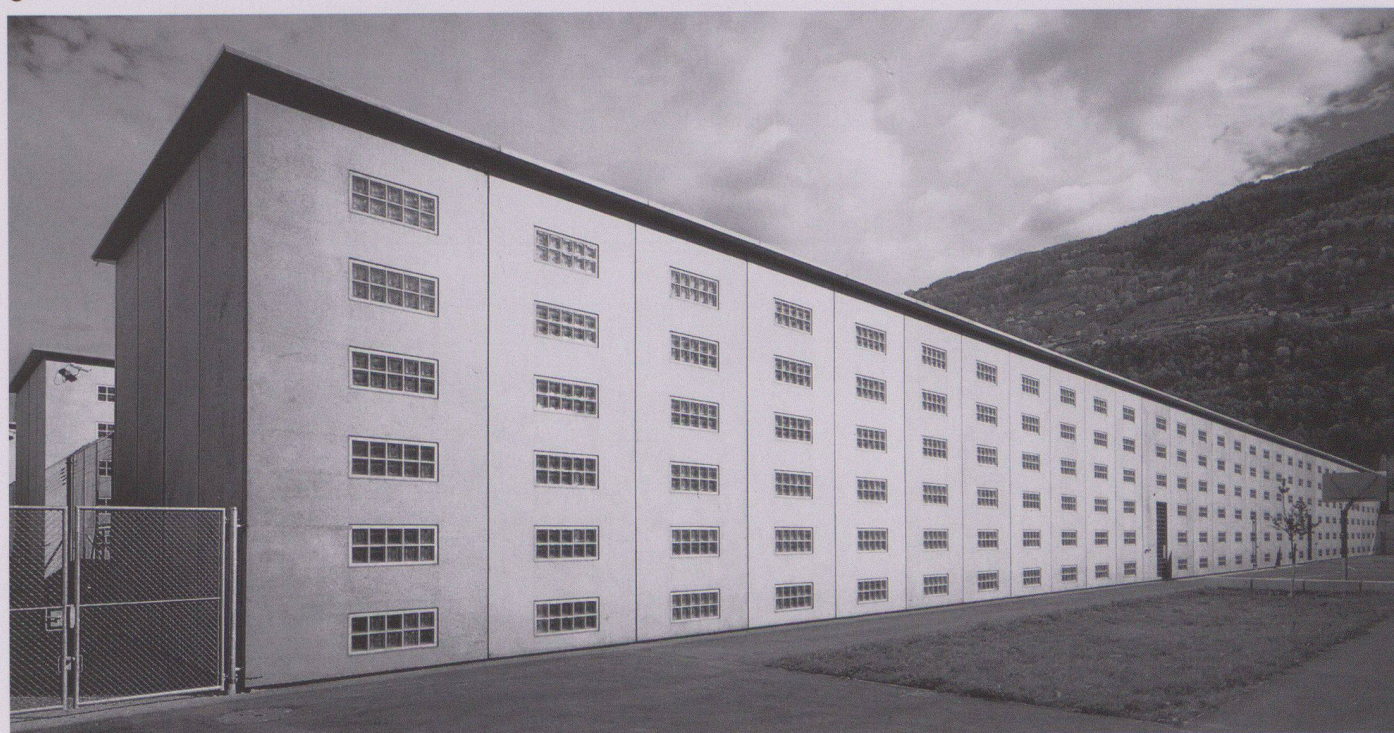

2

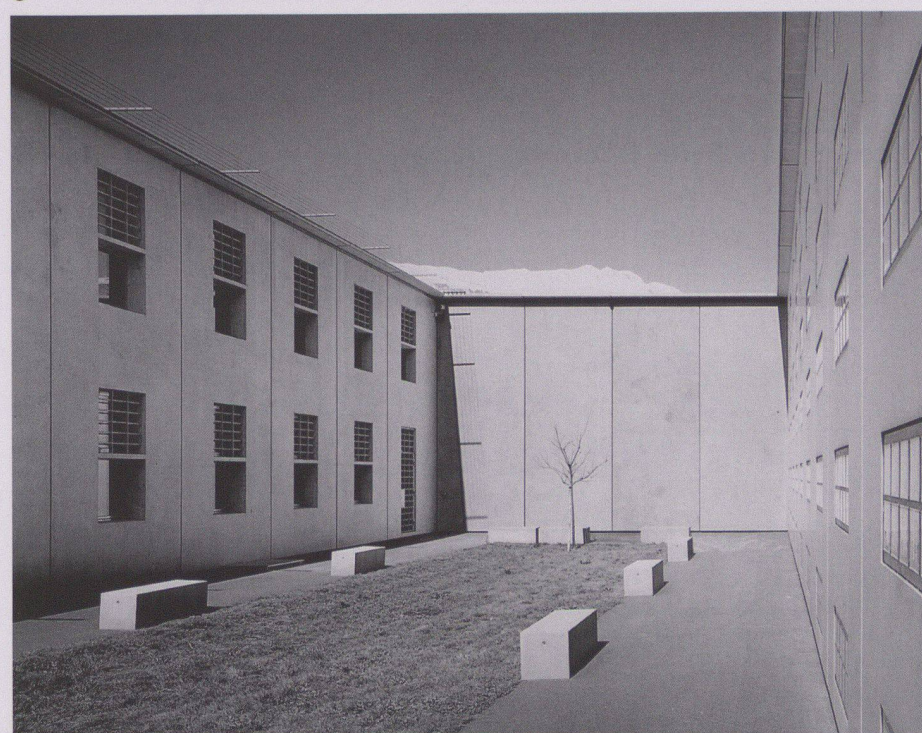

3

2

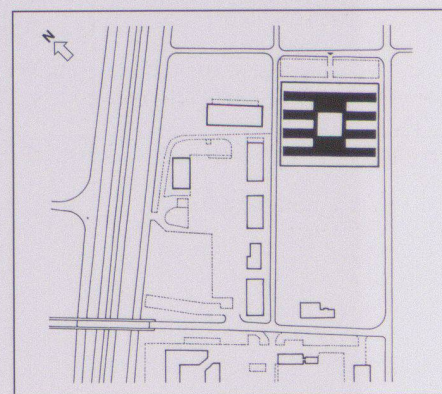

4

1
Vue ouest

2
Cour intérieure ouest

3
Cour de promenade

4
Situation

Photos: Jean-Yves Glassey, Fully

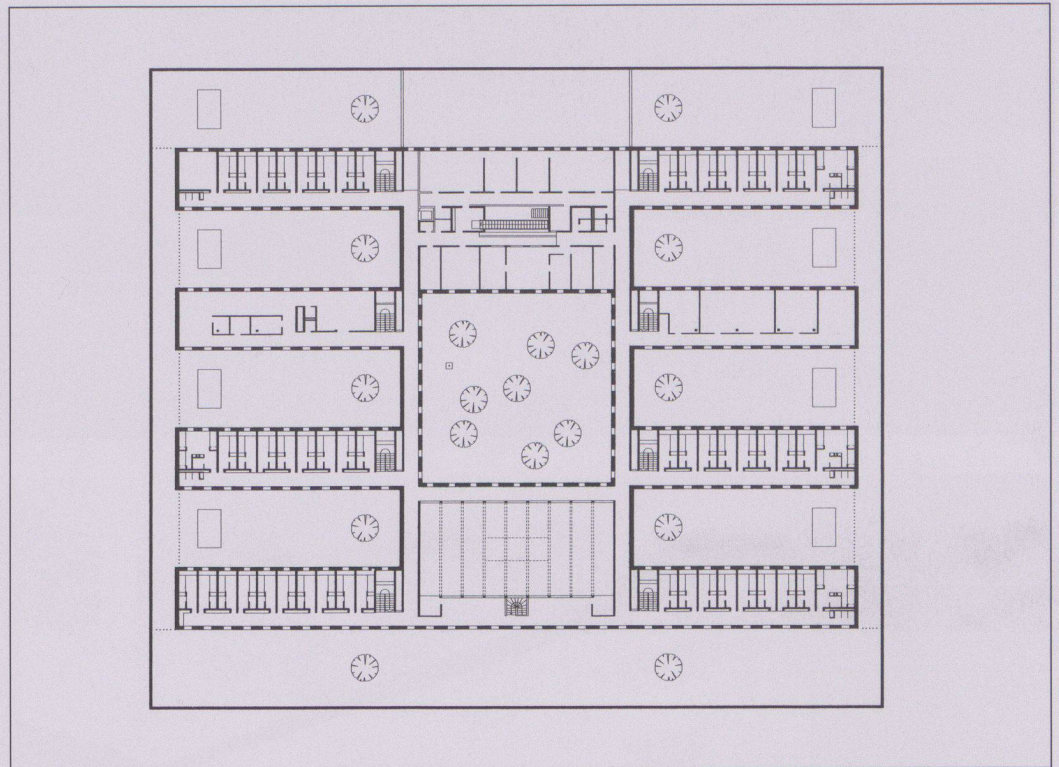

5

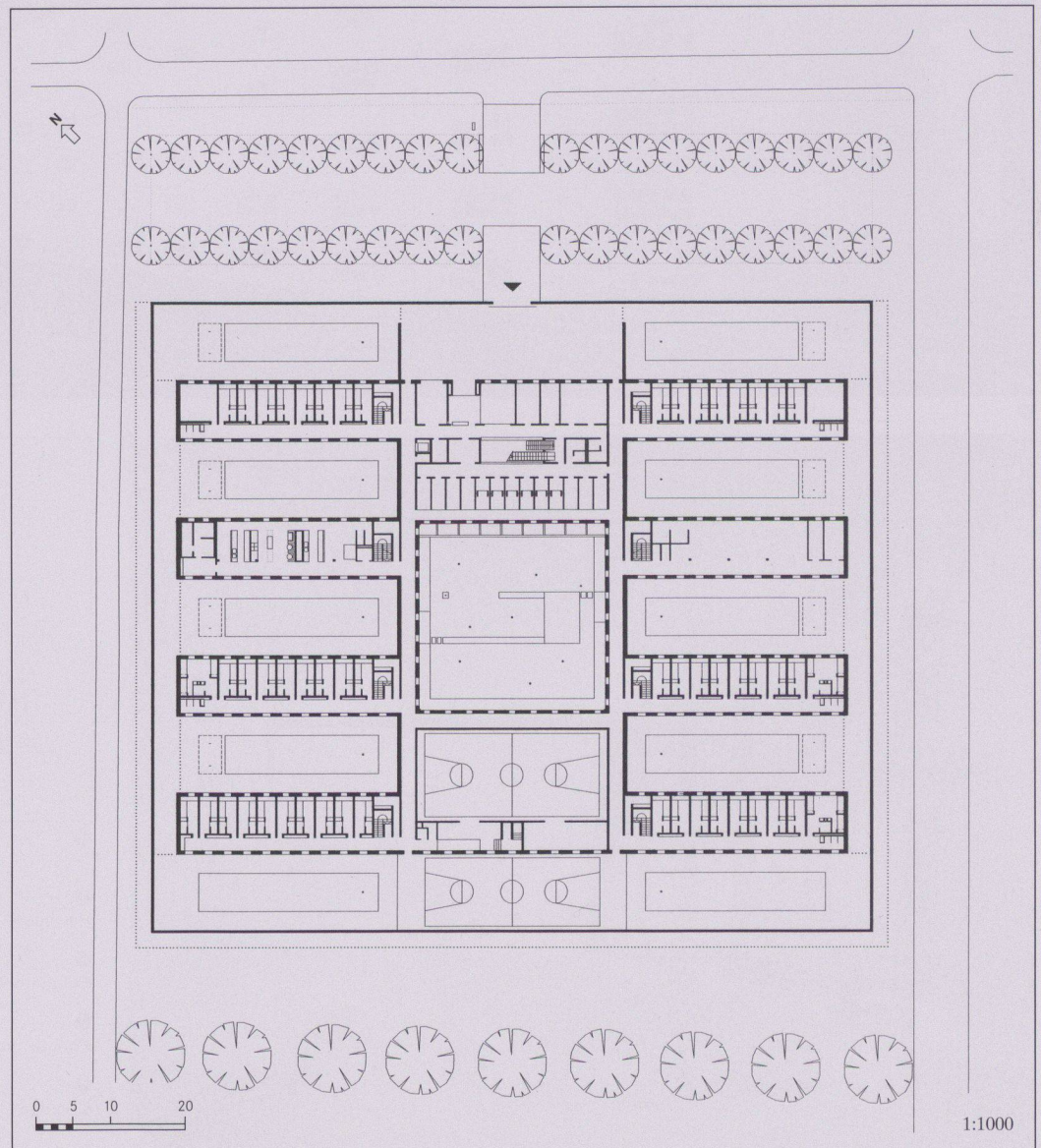

6

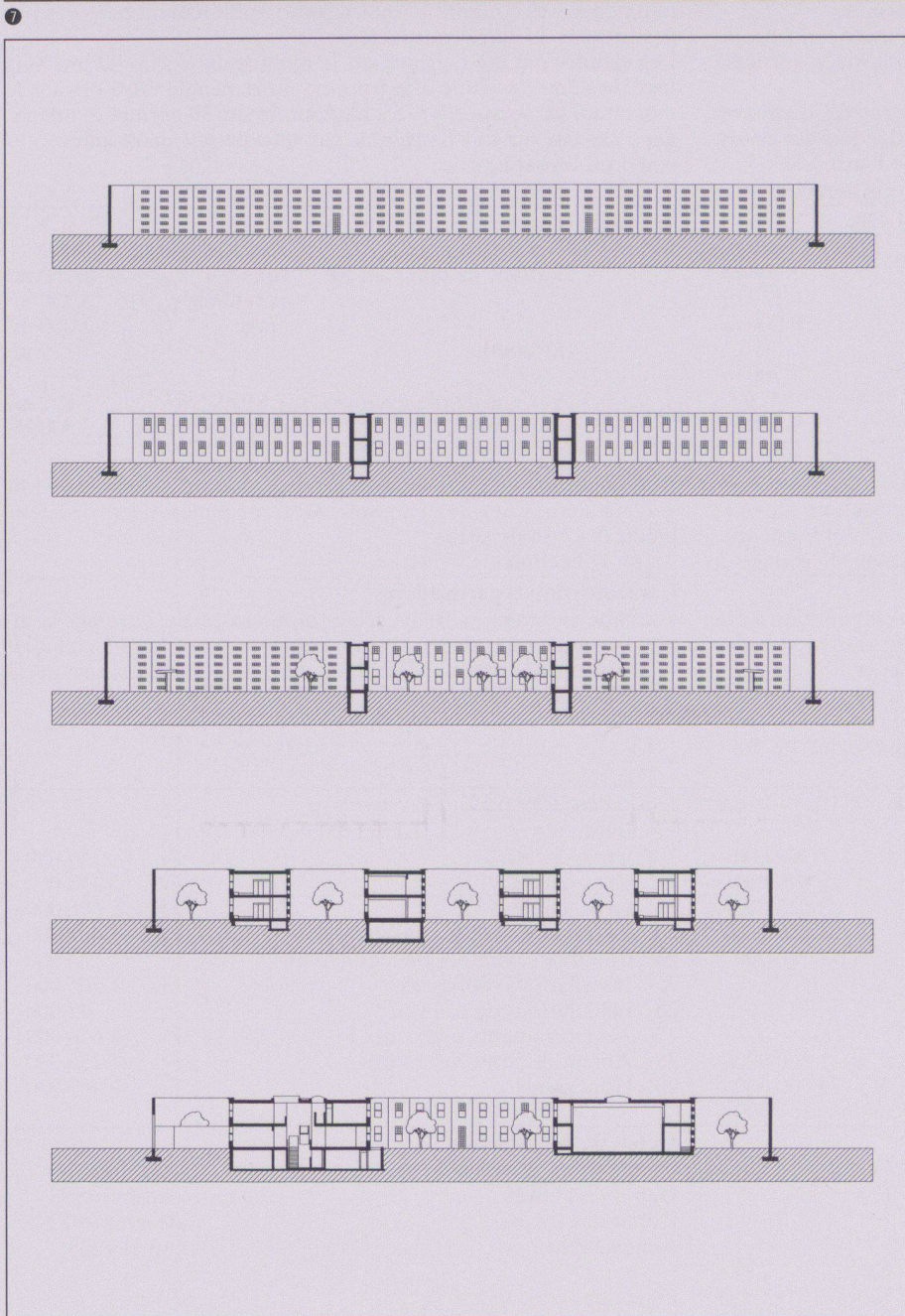

- 5 Etage
- 6 Rez-de-chaussée
- 7 Cellule
- 8 Hall de l'administration
- 9 Gymnastique
- 10 Façade ouest
Façade est
Coupe nord-sud sur promenades
Coupe est-ouest
Coupe est-ouest sur administration

Anstalten Thorberg, Krauchthal BE

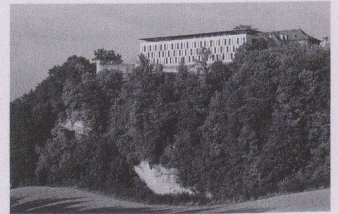

Standort	3326 Krauchthal, Thorberg
Bauherrschaft	Baudirektion des Kantons Bern, Hochbauamt
Architekten	Matti Ragaz Hitz Architekten AG, Liebefeld-Bern Mitarbeit: R. Flühmann, A. Wiesmann, D. Baumann
Bauingenieur	Marchand & Partner AG, Bern
Spezialisten	Elektroplanung/Sicherheit: Bakoplan Elektroingenieure AG, Bern HLK: Strahm AG, Ittigen; NBG Ingenieure AG, Worblaufen Sanitär: Grünig + Partner AG, Liebefeld Bauphysiker: Zeugin Bauberatungen AG, Münsingen

Projektinformation

Der Thorberg hat eine lange Geschichte baulicher Zustände und Umwandlungen, seine gleichzeitig exponierte wie geschützte Lage hatte und hat Bauformen zur Folge, welche die eigentliche Kernaufgabe der Architektur, das Schützen und das Setzen von Grenzen, in überhöhter Form zum Thema haben: als Burg, Kloster, Landvogtei, Kornhaus, Altersasyl, Spital, Gefängnis. Zeitgemässes Bauen in diesem historischen Kontext war denn auch das eine Hauptthema des Projekts, die Ausbildung der Grenzen zwischen innen und aussen das andere.

Die Neubauten ersetzen den durch Brand beschädigten, winkelförmigen Zellenbau aus dem letzten Jahrhundert. Sie sind aus wenigen, soliden Materialien konstruiert und entsprechend ihren unterschiedlichen Aufgaben differenziert ausgebildet. Die Art, wie und wo das Licht einfällt, macht den Hauptunterschied.

Grundmengen nach SIA 416 (1993) SN 504 416

Grundstück:	Gebäudegrundfläche	GGF	750 m ²
	Bruttogeschossfläche	BGF	4 326 m ²
	Rauminhalt SIA 116		15 300 m ³

Der Zellenbau ist ein geschlossen wirkender Betonkubus mit grösseren Öffnungen für die Aufenthaltsräume an den Stirnseite und der charakteristischen Befensterung der Südwestfassade: jede Zelle hat zwei Fenster, ihre Anordnung ergibt eine hellere, nach aussen gerichtete und eine dunklere, introvertierte Raumhälfte.

Der Mehrzweckbau wirkt kompakt und doch leichter, die Fassade aus gelochten Betonelementen streut das Licht, die Räume sind flexibel nutzbar.

Der Verbindungsgang aus Stahl und Glas ist ein zurückhaltendes, freundliches Gegenüber zum Schloss, er stellt die Einheit der verschiedenen Anlagenteile her, ohne weitere Entwicklungen zu präjudizieren.

Raumprogramm

Zellenbau mit 56 Einzelnzellen und 2 Zweierzellen in 6 Wohngruppen mit Arbeits- und Aufenthaltsräumen, Sicherheitsabteilung mit 2 Spazierhöfen auf dem Dach, neue Anstaltsküche. Mehrzweckbau mit Ateliers und Medizinischem Zentrum. Verbindungs-

gang zu Altbauten. Neuorganisation von Loge und Empfangssituation mit Renovation des Pfortnerhauses. Vergrößerung des Spazierhofes.

Konstruktion

Zellenbau: Stahlbetonskelettbau mit tragenden Aussenwänden, Metallfenster, Sicherheitsabschluss als Gitter aussen liegend oder in Fenster integriert, Innenwände gemauert und verputzt oder aus Glasbausteinen, Böden in Steinholz anthrazit.

Mehrzweckbau: Stahlbetonskelettbau, Metall-Glasfassade, Sicherheitsabschluss aussen liegend mit gelochten Betonelemen-

ten, Innenwände Leichtbau verstärkt, Böden in Steinholz anthrazit. Verbindungsgang: Stahlkonstruktion, Metall-Glasfassade mit durchgehenden Klappflügeln, Sicherheitsabschluss als Gitter innen liegend, Bodenkonstruktion aus Stahlblechen oder mit Betonelementen.

Anlagekosten nach BKP (1997) SN 506 500

1	Vorbereitungsarbeiten	Fr.	1 740 700.-
2	Gebäude	Fr.	11 616 300.-
3	Betriebseinrichtungen	Fr.	3 166 150.-
4	Umgebung	Fr.	362 850.-
5	Baunebenkosten	Fr.	444 850.-
6	Diverse (Bauökologie)	Fr.	
7		Fr.	
8		Fr.	
9	Ausstattung	Fr.	386 150.-
1-9	Anlagekosten total	Fr.	17 717 000.-

(inkl. MwSt. ab 1995: 6,5%)

2	Gebäude	Fr.	127 300.-
20	Baugrube	Fr.	2 428 050.-
21	Rohbau 1	Fr.	2 735 500.-
22	Rohbau 2	Fr.	485 200.-
23	Elektroanlagen	Fr.	305 350.-
24	Heizungs-, Lüftungs-, Klimaanlage	Fr.	537 300.-
25	Sanitäreanlagen	Fr.	98 900.-
26	Transportanlagen	Fr.	2 584 050.-
27	Ausbau 1	Fr.	785 300.-
28	Ausbau 2	Fr.	1 529 350.-
29	Honorare	Fr.	

Kennwerte Gebäudekosten

1	Gebäudekosten BKP 2/m ³ SIA 116	Fr.	759.-
2	Gebäudekosten BKP 2/m ³ GV SIA 416	Fr.	
3	Gebäudekosten BKP 2/m ² GF SIA 416	Fr.	2 685.-
4	Kosten BKP 4/m ² BUF SIA 416	Fr.	
5	Kostenstand nach Zürcher Baukostenindex (10/1988 = 100)	10/96	113.3 P.

Bautermine

Wettbewerb	1993
Planungsbeginn	Juni 1993
Baubeginn	Oktober 1995
Bezug in Etappen	Dezember 1997
Bauzeit	26 Monate



1



2

2



3

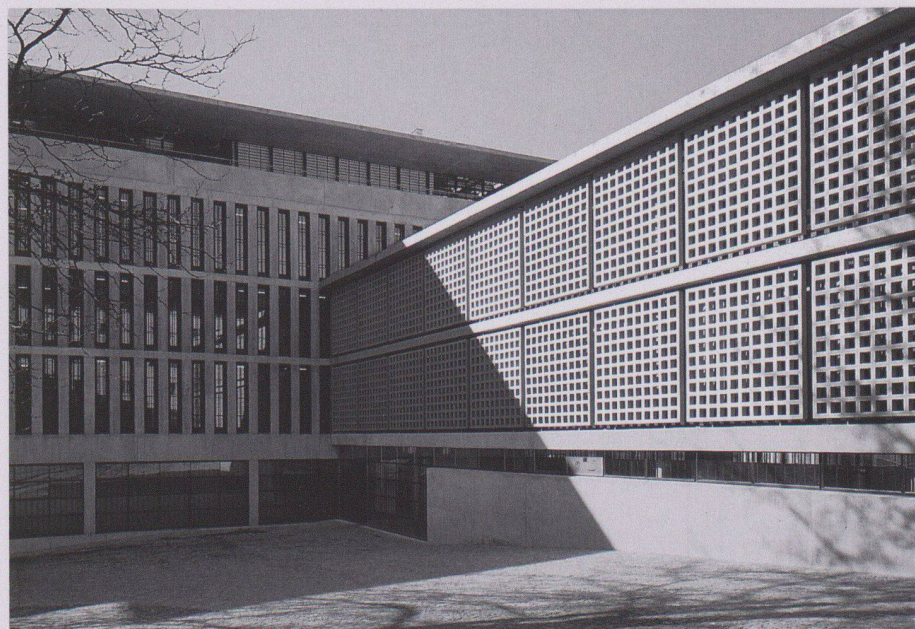

4

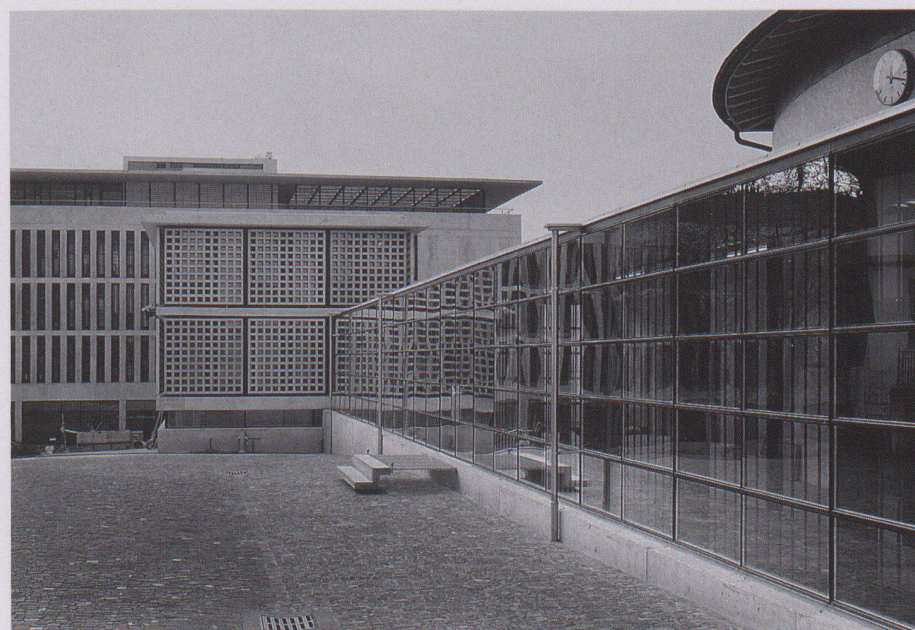

5

1 Zellenbau von Süden

2 Alt- und Neubauten von Osten

3 4 Hof mit Zellenbau und Mehrzweckgebäude

5 Die drei Neubauteile: Zellentrakt (im Hintergrund), Mehrzweckgebäude und Verbindungsgang

6 Lichteinfall im Mehrzweckgebäude

Fotos: Kathrin Leuenberger, Bern



6

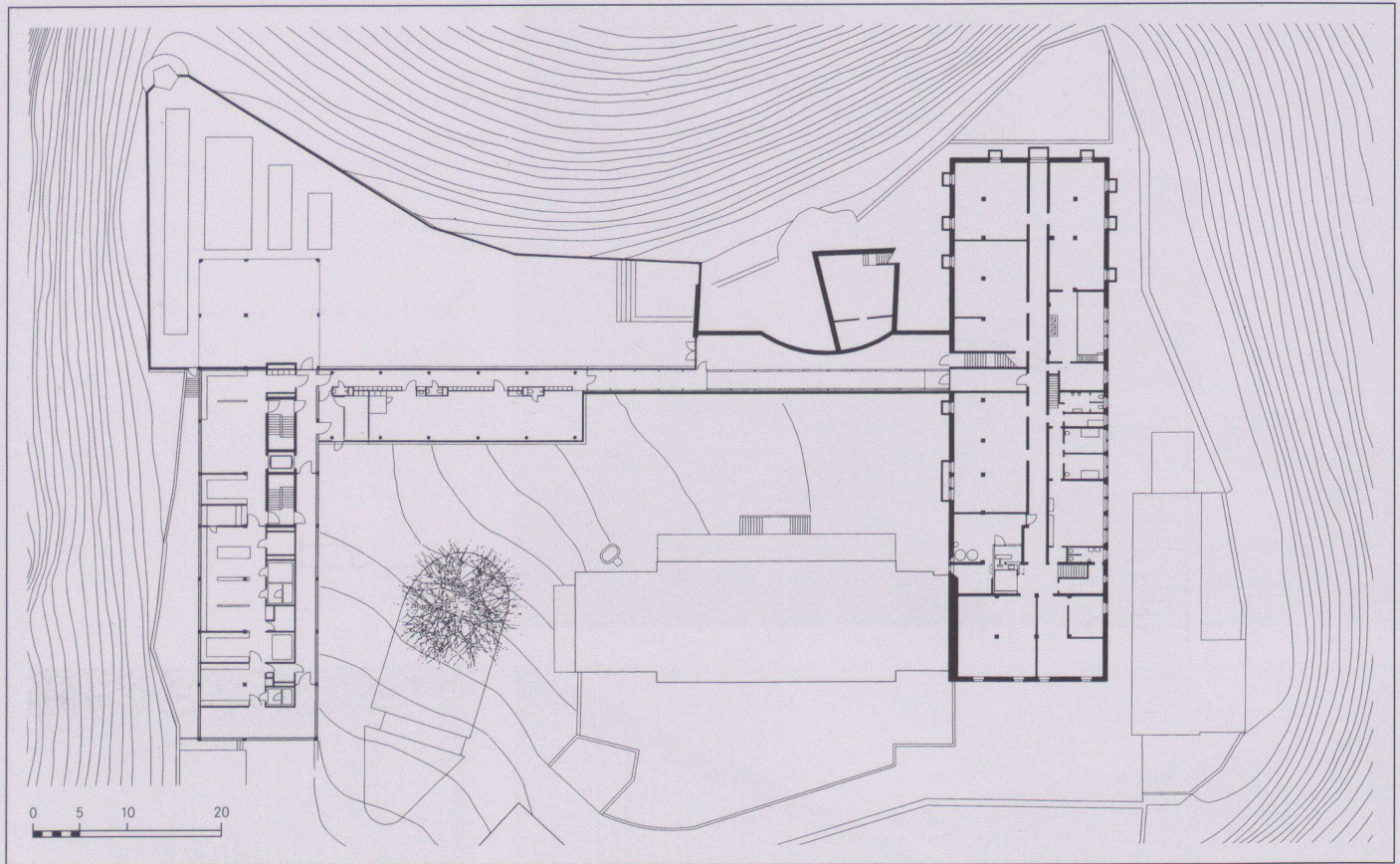

7

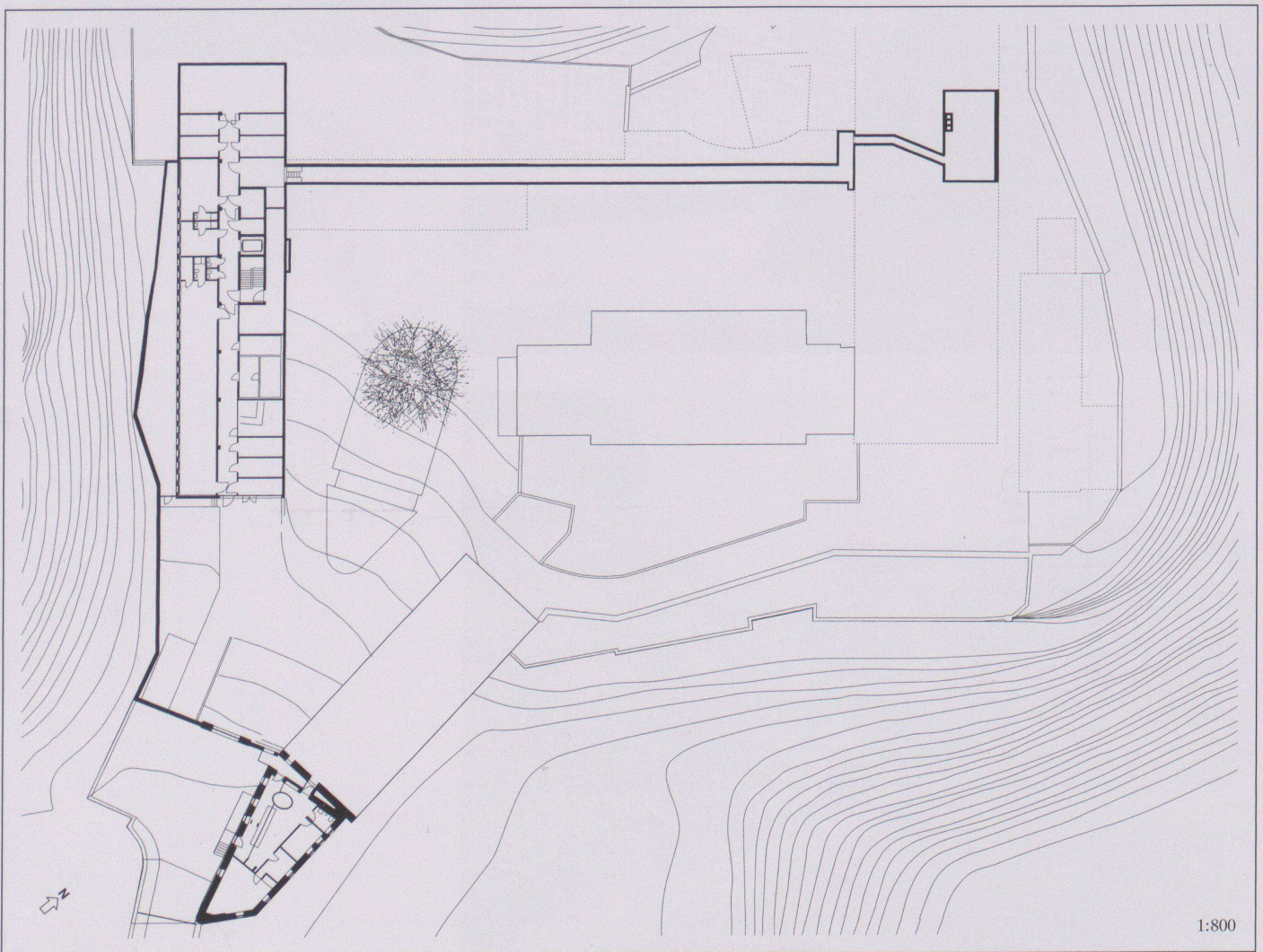

1:800

8

4

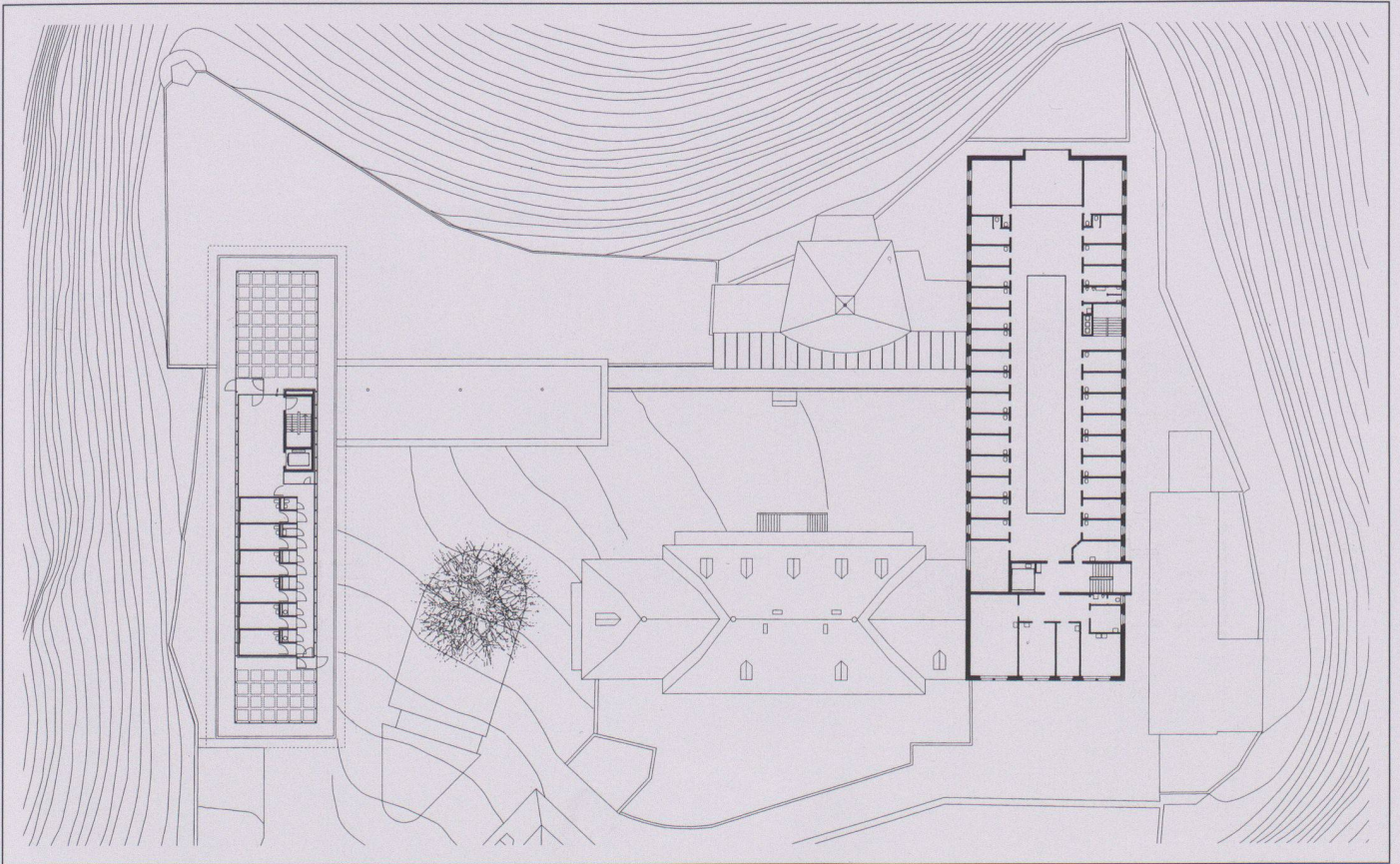

9

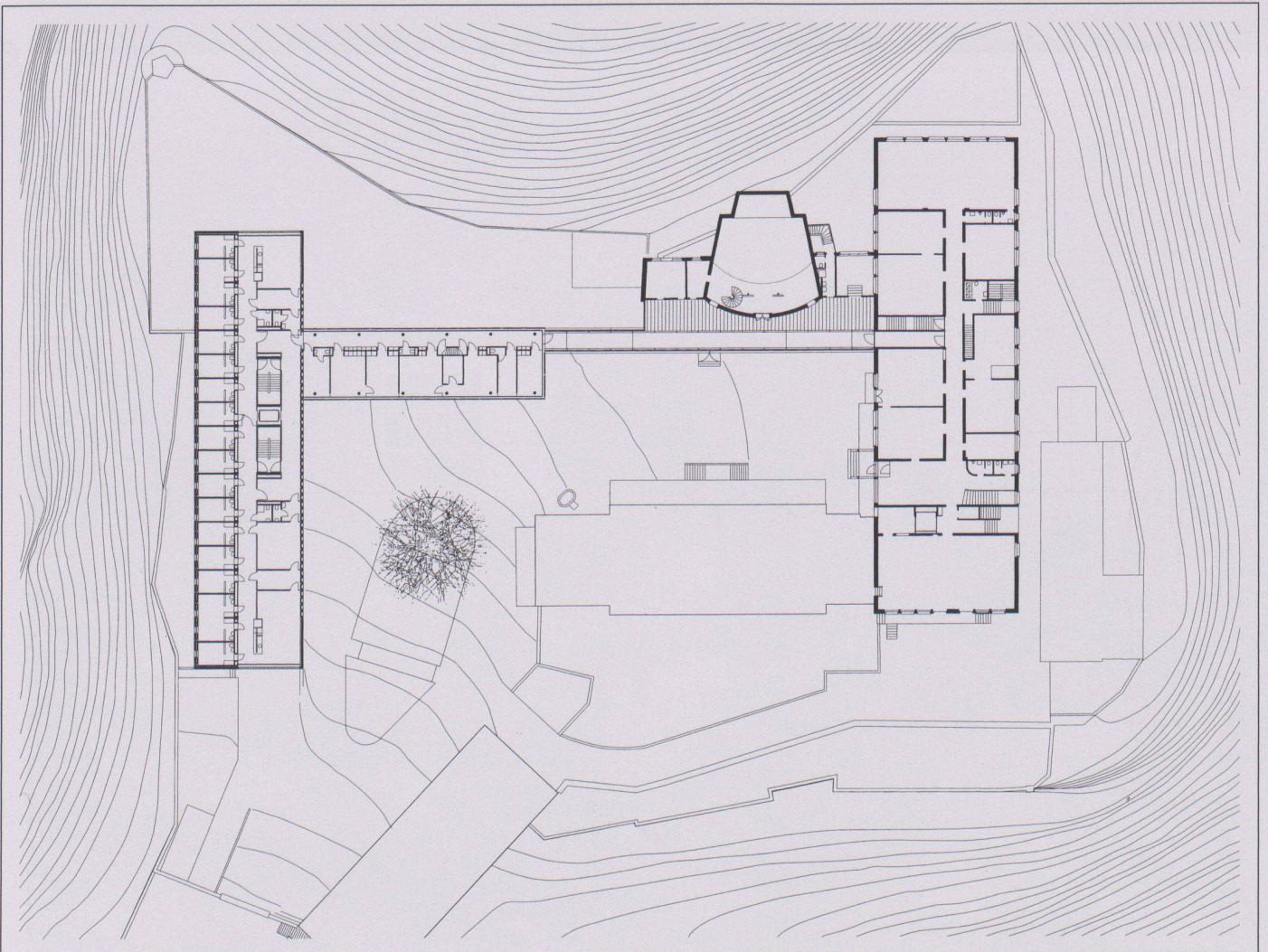

10

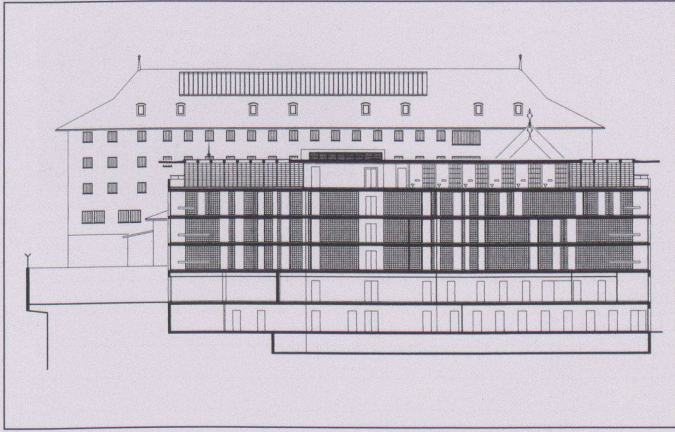

11

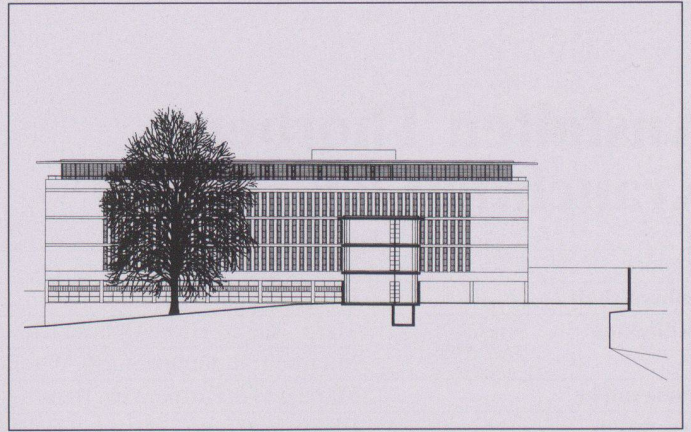

12

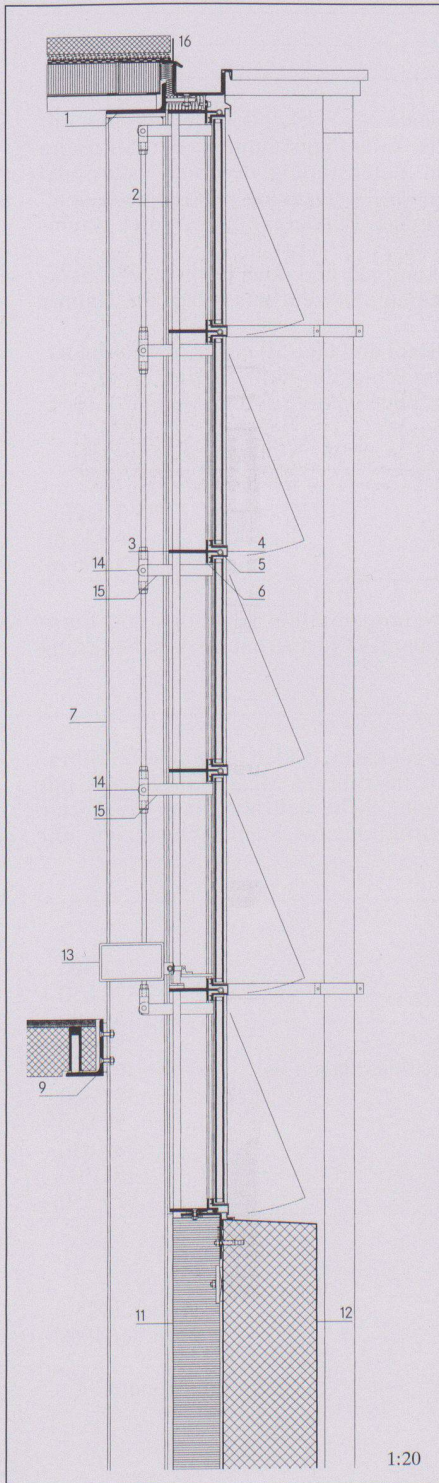

13

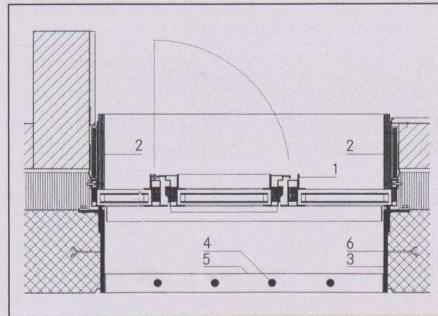

14

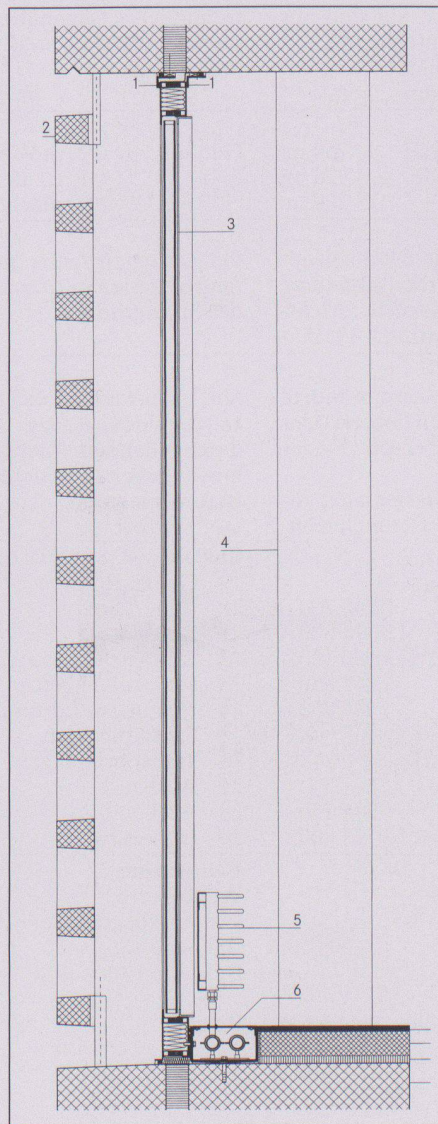

15

7 Erdgeschoss

8 1. Untergeschoss

9 Dachgeschoss

10 1. Obergeschoss

11 Längsschnitt Zellentrakt

12 Nord-Ostfassade Zellentrakt / Schnitt Mehrzweckgebäude

13 Vertikalschnitt Verbindungsgang: 1 L 160/80/10; 2 Gitterstab d=20 mm; 3 FLA 100/8; 4 Blech 2 mm; 5 L 40/20/4; 6 T 60/60/4; 7 IPE 160; 8 Steinholzboden; 9 L 150/100/10; 10 vorfabriziertes Betonelement; 11 Foam-Glas 120 mm verputzt; 12 Aussenwand Ortsbeton 25 cm; 13 Motor für Öffnung Klappflügel; 14 Übertragungsgestänge für Öffnung Klappflügel; 15 FLA 200/30/4; 16 Dachaufbau: Betonplatten 45 mm, Split 15 mm, Vlies, Polymerbitumen 3-lagig, Schaumglas 80 mm, Stahlblech 1 mm, Trapezblech SP 40/1.25

14 Horizontalschnitt Zellenfenster: 1 L 50/20/3; 2 innere Fensterzarge, Buche verleimt 200/20 mm; 3 Flachstahl 220/10; 4 Gitterstäbe d=20 mm, Mn; 5 Quertraverse 50/10, Mn; 6 angeschweisste Schlaudern zum Einbetonieren

15 Vertikalschnitt Festverglasung Mehrzweckbau: 1 Anschlagwinkel 50/30/4; 2 vorfabrizierte Betonelemente, gelocht; 3 Stahlfenster mit Festverglasung; 4 Betonstütze; 5 Radiator; 6 Heizungsrohre in Metallkasten